

# РУКОВОДСТВО ПО ЭКСПЛУАТАЦИИ

## **VIDIUM**

### **P 350 | P 450**



Издание: 1 | действительно от: 1. 4. 2014

Уважаемый заказчик,

полунавесные плуги **VIDIUM** это качественные изделия фирмы АО Фармет Чешская Скалица.

Преимущества Вашего устройства и, прежде всего, его положительные стороны Вы можете полностью использовать после подробного изучения руководства по эксплуатации.

Заводской номер машины выбит на заводской табличке и записан в руководстве по эксплуатации (см. табл. 1). Данный заводской номер машины необходимо всегда указывать при заказе запасных частей в случае ремонта. Заводская табличка размещена на средней раме, на левой стороне навески.

Используйте запасные части к машине только в соответствии с **Каталогом запасных частей**, официально изданным производителем - фирмой АО «Фармет» Чешская Скалица.

### Возможности использования Вашего плуга

Плуг **VIDIUM** предназначен для пахоты всех видов почв.

Заводская табличка машины **VIDIUM**

		OTK 	Farmet a.s. Jilfinková 276 Česká Skalice
TYP / VARIANTA	VIDIUM / P 350		
ČÍSLO SCHVÁLENÍ	_____		
ROK VÝROBY / VÝROBNÍ ČÍSLO	_____		
MAX. PŘÍPUSTNÁ HMOTNOST	4140	kg	
MAX. PŘÍPUSTNÁ HMOTNOST NA NÁPRAVĚ	1380	kg	

		OTK 	Farmet a.s. Jilfinková 276 Česká Skalice
TYP / VARIANTA	VIDIUM / P 450		
ČÍSLO SCHVÁLENÍ	_____		
ROK VÝROBY / VÝROBNÍ ČÍSLO	_____		
MAX. PŘÍPUSTNÁ HMOTNOST	6820	kg	
MAX. PŘÍPUSTNÁ HMOTNOST NA NÁPRAVĚ	2300	kg	

табл. 1 – характеристика Вашей машины

<b>ТИП МАШИНЫ</b>	
<b>ЗАВОДСКОЙ НОМЕР МАШИНЫ</b>	
<b>СПЕЦИАЛЬНОЕ ИСПОЛНЕНИЕ ИЛИ ПРИНАДЛЕЖНОСТИ</b>	..... ..... ..... .....

## СОДЕРЖАНИЕ

ПРЕДЕЛЬНЫЕ ПАРАМЕТРЫ МАШИНЫ.....	4
Технические параметры.....	4
Информация по технике безопасности .....	4
A. ОБЩИЕ УКАЗАНИЯ ПО ЭКСПЛУАТАЦИИ .....	4
Предохранительные средства .....	5
B. ПЕРЕВОЗКА МАШИНЫ ТРАНСПОРТНЫМИ СРЕДСТВАМИ .....	5
C. МАНИПУЛЯЦИЯ С МАШИНОЙ ПРИ ПОМОЩИ ПОДЪЁМНОГО УСТРОЙСТВА.....	6
D. ПРЕДУПРЕДИТЕЛЬНЫЕ ТАБЛИЧКИ ПО ТЕХНИКЕ БЕЗОПАСНОСТИ.....	6
1. ОПИСАНИЕ .....	8
Рабочие узлы машины .....	8
Предохранение лемехов от перегрузки.....	8
2. МОНТАЖ МАШИНЫ У ЗАКАЗЧИКА .....	10
3. ВВОД В ЭКСПЛУАТАЦИЮ.....	10
3.1. Агрегатирование с трактором .....	10
Подсоединение плуга к трактору.....	11
ОТСОЕДИНЕНИЕ ПЛУГА.....	11
3.2. Подсоединение гидравлики.....	12
3.3 Переворачивание плуга .....	13
4. ТРАНСПОРТИРОВКА МАШИНЫ НА НАЗЕМНЫХ КОММУНИКАЦИЯХ .....	14
5. РЕГУЛИРОВКА ПЛУГА .....	14
5.1 ПОДГОТОВКА ТРАКТОРА .....	14
5.2 ПОДГОТОВИТЕЛЬНЫЕ РАБОТЫ ДЛЯ ПЛУГА.....	15
5.3 НАСТРОЙКА ПЛУГА .....	15
5.3.1 Установка ширины обработки .....	15
5.3.2 Предварительная адаптация плуга к ширине трактора .....	16
5.3.3 Установка рабочей глубины.....	17
5.3.4 Установка глубины двойного опорного колеса .....	18
5.3.5 Установка глубины маятникового опорного колеса.....	18
5.3.6 Установка наклона плуга.....	19
5.3.7 Точная адаптация ширины колеи .....	19
5.3.8 Настройка дискового ножа.....	20
5.3.9 Закрыватель органических удобрений.....	20
6. ТЕХНИЧЕСКОЕ ОБСЛУЖИВАНИЕ И РЕМОНТ МАШИНЫ.....	20
7. ХРАНЕНИЕ МАШИНЫ .....	21
8. ПЛАН СМАЗКИ МАШИНЫ .....	21
9. ОХРАНА ОКРУЖАЮЩЕЙ СРЕДЫ.....	22
10. ЛИКВИДАЦИЯ МАШИНЫ ПО ОКОНЧАНИИ СРОКА СЛУЖБЫ.....	22
11. СЕРВИСНЫЕ УСЛУГИ И ГАРАНТИЙНЫЕ УСЛОВИЯ.....	22
ГАРАНТИЙНЫЙ ЛИСТ .....	23
СЕРТИФИКАТ СООТВЕТСТВИЯ ЕС .....	24

## ПРЕДЕЛЬНЫЕ ПАРАМЕТРЫ МАШИНЫ

- <sup>(x)</sup> Машина предназначена для обработки почвы (пахоты) по всему профилю на глубину до 35 см при уходе за почвой во время сельскохозяйственных работ. Использование иным способом, отличающимся от установленного, считается эксплуатацией не по назначению.
- <sup>(x)</sup> Управление машиной осуществляет тракторист.
- <sup>(x)</sup> Обслуживающему персоналу запрещается использовать машину в иных целях, и прежде всего для:
  - <sup>(x)</sup> перевозки людей на конструкции машины,
  - <sup>(x)</sup> перевозки грузов на конструкции машины,
  - <sup>(x)</sup> агрегатирования машины с иным тяговым устройством, отличающимся от указанных в главе „3.1./стр.10“.

## ТЕХНИЧЕСКИЕ ПАРАМЕТРЫ

табл. 2 - технические параметры плугов

ПАРАМЕТРЫ	P 350	P 450
Профиль рамы (мм)	150 x 150 x 12	200 x 200 x 16
Транспортная ширина (мм)	2500	2500
Транспортная высота (мм)	2500	2500
Рабочая глубина (мм)	макс. 350	
Количество лемехов	6 - 9	8 - 12
Тяговое средство ((кВт /HP)	275/350*	330/450*
Максимальная транспортная скорость (км/ч)	25	
Максимальный склон (°)	6	
Вес машины (кг)	3070 - 4140	4626 - 6820





\* рекомендуемое тяговое средство, действительная тяговая сила может заметно изменяться в зависимости от глубины обработки, почвенных условий, склона участка, износа рабочих органов и их регулировки

## ИНФОРМАЦИЯ ПО ТЕХНИКЕ БЕЗОПАСНОСТИ

	Настоящий предупредительный знак информирует о ситуации с непосредственной опасностью с возможным смертельным исходом или тяжёлой травмой.
	Настоящий предупредительный знак информирует об опасной ситуации, которая может повлечь смертельный исход или серьёзную травму.
	Настоящий предупредительный знак информирует о ситуации, которая может привести к малым или средним травмам. Также предупреждает об опасных действиях, которые связаны с работами, которые бы могли привести к травмам.

## А. ОБЩИЕ УКАЗАНИЯ ПО ЭКСПЛУАТАЦИИ

- A.1** <sup>(x)</sup> Машина произведена в соответствии с последним состоянием техники и утверждёнными нормами по технике безопасности. Не смотря на это, при эксплуатации может возникнуть опасность травмирования пользователя, третьих лиц, повреждения машины или возникновения материального ущерба.
- A.2** <sup>(xx)</sup> Эксплуатируйте машину только в технически исправном состоянии, по назначению, с пониманием возможных опасностей и с соблюдением правил техники безопасности, приведенных в данном руководстве по эксплуатации!  
Немедленно устраняйте все неисправности, и в первую очередь отрицательно влияющие на безопасность!

- A.3** <sup>(7)</sup> Работать с машиной разрешено только уполномоченному эксплуатационником лицу с соблюдением следующих условий:
- <sup>(8)</sup> владение действительным водительским удостоверением соответствующей категории,
  - <sup>(9)</sup> лицо должно быть под подпись ознакомлено с правилами техники безопасности при работе с машиной и должно обладать практическими навыками работы с машиной,
  - <sup>(10)</sup> с машиной запрещено работать несовершеннолетним лицам (лицу),
  - <sup>(11)</sup> лицо должно знать значение предупредительных обозначений, размещенных на машине. Их соблюдение важно для безопасной и надежной работы машины.
- A.4** <sup>(12)</sup> Уход и сервисное обслуживание машины может осуществлять только лицо:
- <sup>(13)</sup> уполномоченное эксплуатационником,
  - <sup>(14)</sup> обученное по машиностроительной специальности со знанием порядка проведения ремонта аналогичных машин,
  - <sup>(15)</sup> под подпись ознакомленное с требованиями по технике безопасности при работе с машиной,
  - <sup>(16)</sup> при ремонте машины, агрегатированной с трактором, иметь действительное водительское удостоверение соответствующей категории.
- A.5** <sup>(17)</sup> Обслуживающий персонал при работе с машиной и при её транспортировке обязан обеспечить безопасность иных лиц.
- A.6** <sup>(18)</sup> Во время работы машины в поле или при транспортировке персонал не должен находиться на конструкции машины ⇒ оператор должен управлять машиной из кабины трактора.
-  **A.7** <sup>(19)</sup> Персоналу разрешено становиться на конструкцию машины только в остановленном состоянии и когда предотвращено движение машины только в двух случаях:
- <sup>(20)</sup> регулировка рабочих узлов машины,
  - <sup>(21)</sup> ремонт и уход за машиной.
-  **A.8** <sup>(xxx)</sup> При выходе на машину на становитесь на колёса катков или иные вращающиеся части. Они могут провернуться, и при падении Вы можете получить серьёзную травму.
-  **A.9** <sup>(22)</sup> Любые изменения или модернизация машины могут производиться только по письменному разрешению производителя. Производитель не несет ответственности за возможный ущерб, возникший из-за несоблюдения данных указаний. Машина должна быть укомплектована предписанными принадлежностями, приспособлениями и комплектацией включая предохранительные обозначения. Все предупредительные и предохранительные таблички должны быть читаемы и находиться на своих местах. В случае повреждения или утери они должны быть незамедлительно восстановлены.
- A.10** <sup>(23)</sup> Оператор при работе с машиной всегда должен иметь при себе Руководство по эксплуатации с требованиями по технике безопасности.
-  **A.11** <sup>(24)</sup> Обслуживающему персоналу при работе с машиной запрещается употреблять спиртные напитки, лекарства, наркотические и галлюциногенные препараты, ухудшающие внимание и координацию. Если обслуживающий персонал принимает предписанные врачом или имеющиеся в свободной продаже лекарства, в этом случае он должен уточнить у врача возможность ответственной и безопасной работы с машиной.

## ПРЕДОХРАНИТЕЛЬНЫЕ СРЕДСТВА

Для эксплуатации и техобслуживания Вам необходимы:

- прилегающая одежда
- защитные перчатки и очки для защиты от пыли острых частей машины



## **V. ПЕРЕВОЗКА МАШИНЫ ТРАНСПОРТНЫМИ СРЕДСТВАМИ**

- V.1** <sup>(1)</sup> Транспортное средство для перевозки машины должно обладать грузоподъёмностью не менее веса перевозимой машины. Общий вес машины приведен на заводской табличке.
- V.2** <sup>(2)</sup> Габариты перевозимой машины вместе с транспортным средством должны соответствовать действующим нормам движения на наземных коммуникациях (инструкции, законы).
-  **V.3** <sup>(3)</sup> Перевозимая машина всегда должна быть закреплена к транспортному средству так, чтобы было предотвращено самопроизвольное отсоединение.
- V.4** <sup>(4)</sup> Перевозчик несет ответственность за ущерб, причиненный отцеплением неправильно или недостаточно закрепленной к транспортному средству машины.

## С. МАНИПУЛЯЦИЯ С МАШИНОЙ ПРИ ПОМОЩИ ПОДЪЁМНОГО УСТРОЙСТВА

- С.1** <sup>(1)</sup> Грузоподъёмные приспособления и средства строповки, предназначенные для манипуляции с машиной, должны иметь грузоподъёмность не менее веса устройства, с которым производится манипуляция.
- С.2** <sup>(2)</sup> Захват машины для целей манипуляции должен производиться только в предназначенных для этого местах с обозначением самоклеящимися табличками со знаком "цепочки". 
- С.3** <sup>(3)</sup> После строповки (подвешивания) в предназначенных для этого местах запрещается находиться в пространстве возможной зоны досягаемости манипулирующего устройства.



## D. ПРЕДУПРЕДИТЕЛЬНЫЕ ТАБЛИЧКИ ПО ТЕХНИКЕ БЕЗОПАСНОСТИ

Предупредительные таблички предназначены для защиты обслуживающего персонала.

Действует общее правило!

А) В точности соблюдайте предупредительные таблички по технике безопасности.

Б) Все требования безопасности действуют также и для иных пользователей.

С) При повреждении или уничтожении приведенной выше "ПРЕДУПРЕДИТЕЛЬНОЙ ТАБЛИЧКИ", размещенной на машине, ОПЕРАТОР ОБЯЗАН ЗАКРЕПИТЬ АНАЛОГИЧНУЮ НОВУЮ ТАБЛИЧКУ !!

Позиция, внешний вид и точное значение предупредительных табличек на машине приведены в следующих таблицах (табл. 3/стр. 6, 7) и на рисунке (рис. 1/стр. 7).

Табл. 3 – самоклеющиеся предупредительные таблички, размещенные на машине

ПРЕДУПРЕДИТЕЛЬНАЯ ТАБЛИЧКА	ТЕКСТ К ТАБЛИЧКЕ	ПОЗИЦИЯ НА УСТРОЙСТВЕ
	Перед манипуляцией с машиной внимательно прочтите руководство по эксплуатации.  При работе соблюдайте указания и правила техники безопасности при работе с машиной.	<b>P 1 H</b>
	При переворачивании плуга запрещено находиться в зоне его досягаемости.	<b>P 50 H</b>
	Передвижение и переезды на конструкции машины запрещены.	<b>P 37 H</b>
	При подсоединении или расцеплении запрещено находиться между трактором и машиной, не входите в это пространство до остановки трактора и остановки двигателя.	<b>P 2 H</b>
	Находишься вне зоны досягаемости поднятой машины.	<b>P 4 H</b>

	<p>Для транспортировки необходимо заблокировать механизм переворачивания плуга.</p>	<p><b>P 13 H</b></p>
	<p>Во время работы машины не приближаться к пространству шарнира машины.</p>	<p><b>P 20 H</b></p>
	<p>Находитесь вне зоны досягаемости сцепки трактор - сельхозмашина во время работы двигателя трактора.</p>	<p><b>P 6 H</b></p>

Рис.1 - Размещение предупредительных табличек на машине

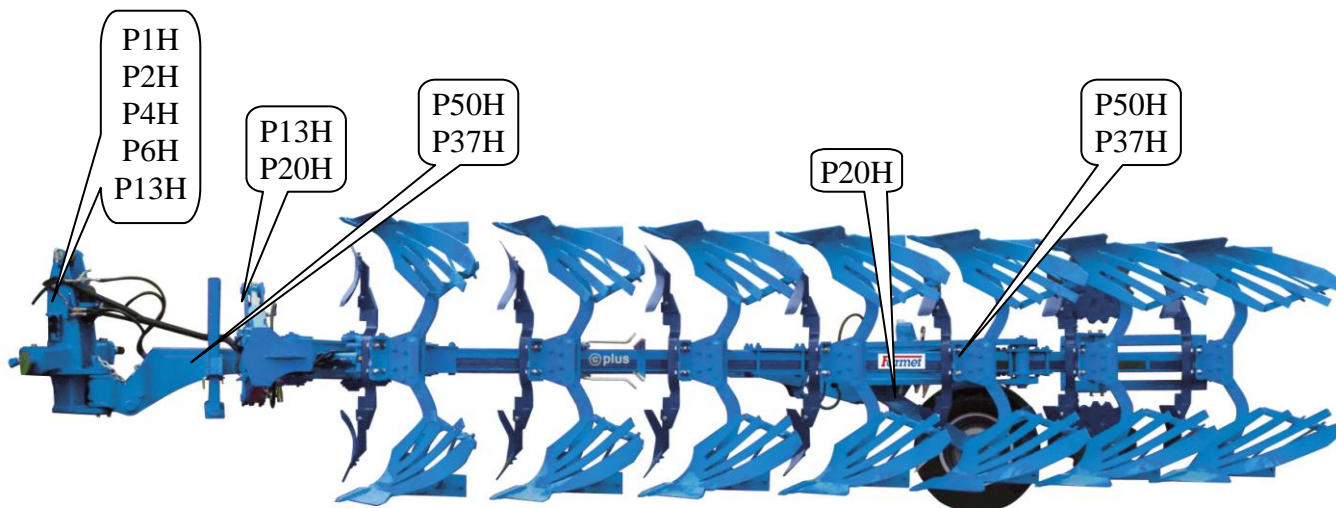

## 1. ОПИСАНИЕ

Машины **VIDIUM P350** и **P450** по конструкции исполнены как полунавесные. Плуг оборудован трёхточечной навеской класса 3, на которой в передней части закреплен механизм переворачивания плуга. Он поворачивает главную несущую раму, на которой размещен ряд спаренных лемехов, а в зависимости от комплектации копирующие колёса и ножи. В задней части размещена транспортная ось. В зависимости от типа она представляет собой или отдельное колесо, или пару колёс. Предохранение лемехов исполнено в зависимости от комплектации механически с помощью срезного болта или гидравлически.

### РАБОЧИЕ УЗЛЫ МАШИНЫ

Рис. 2 - рабочие узлы машины

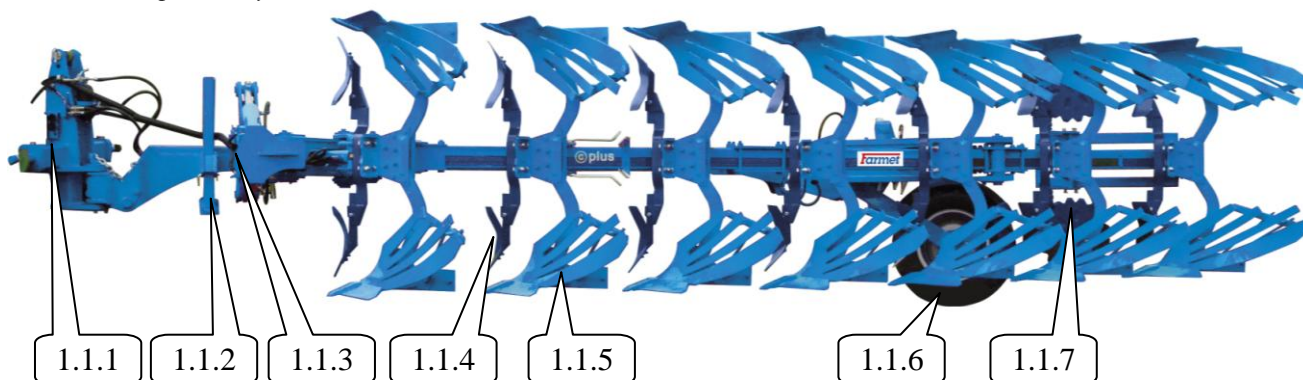

- 1.1.1 тяговая навеска ТТН
- 1.1.2 опорная нога
- 1.1.3 механизм переворачивания
- 1.1.4 предплужник
- 1.1.5 лемех
- 1.1.6 транспортная ось / колесо
- 1.1.7 ножи

#### Отвальные доски рабочих органов:

WY400



WST 430



## ПРЕДОХРАНЕНИЕ ЛЕМЕХОВ ОТ ПЕРЕГРУЗКИ

### МЕХАНИЧЕСКОЕ ПРЕДОХРАНЕНИЕ СРЕЗНЫМ БОЛТОМ

Для защиты от повреждения воздействием перегрузки плуги VIDIUM оборудованы срезными болтами (поз. 1). После разрыва срезного болта отклоненный корпус плуга можно вернуть обратно в рабочее положение путём его поднятия после отпускания трёхточечного болта (поз. 2) и удаления остатков срезного болта. После установки новый срезной болт и трёхточечный болт снова прочно зажимаются.

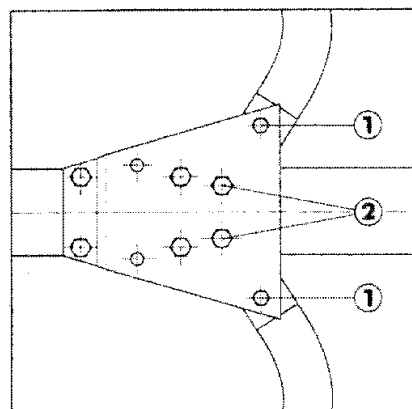



Используйте только оригинальные срезные болты соответствующих размеров и качества! Только эти болты обеспечивают эффективную защиту. Ни в коем случае не используйте болты с большей или меньшей прочностью или болты с более короткой головкой!

## ПОЛНОСТЬЮ АВТОМАТИЧЕСКОЕ ГИДРАВЛИЧЕСКОЕ ПРЕДОХРАНЕНИЕ

(= NON-Stop предохранение от камней)

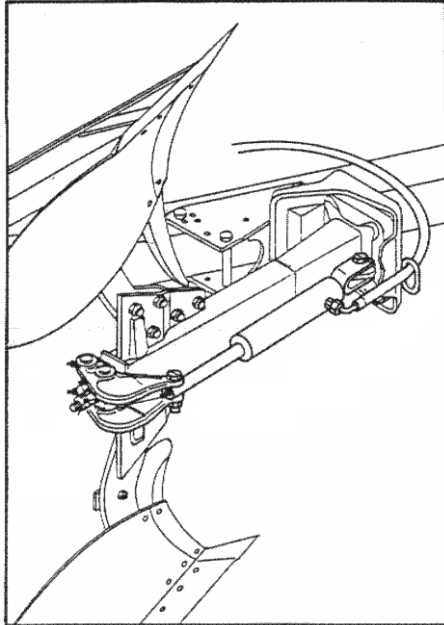

Функционирование:

Если корпус плуга встречает препятствие (камень), то возникает настолько большое сопротивление, что активируется элемент NON-Stop. Гидравлическое масло в гидроцилиндре (закреплен на элементе постоянной защиты) сжимается к масляному резервуару. Как только корпус плуга преодолет препятствие, гидравлический резервуар снова выдавит масло в гидроцилиндре обратно и вернёт элемент NON-Stop в исходное положение.

Давление активации (=рабочее давление) можно при необходимости установить с помощью шланга регулирования давления от гидравлики трактора. Рабочее давление можно увидеть на манометре.

При снятии шланга регулирования давления необходимо перекрыть запорный кран на плуге, в шланге должно быть снято давление с помощью гидравлики тягового средства и только после этого от вытягивается. Если шланг останется подсоединенным к тяговому средству, то необходимо обратить внимание чтобы он не был пережат и не провисал.

Для защиты от повреждения при перегрузке все элементы NON-Stop должны быть оборудованы срезным болтом. Монтаж и демонтаж осуществляется по описанию в «срезном предохранителе» трёхточечным болтом.

## ДАВЛЕНИЯ В ГИДРАВЛИЧЕСКОМ РЕЗЕРВУАРЕ:

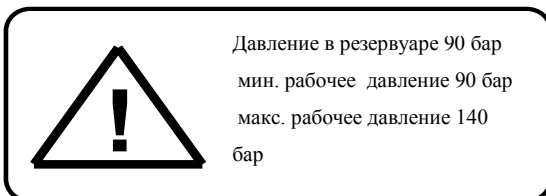

Оборудование со сжатым воздухом разрешено регулировать только квалифицированному обученному персоналу!

Давление масла разрешается регулировать с помощью гидравлики трактора и шланга регулирования давления!



Запрещено находиться вблизи гидроцилиндра лемехов и гидравлического резервуара во время работы! (Система находится под высоким давлением).

### УКАЗАНИЯ ПО ТЕХНИКЕ БЕЗОПАСНОСТИ:

При проведении монтажа и демонтажа гидравлического предохранения (цилиндр, резервуар, шланги, трубки и т.д.) сначала необходимо полностью снять давление в системе с помощью шланга регулирования давления (система находится под высоким давлением) ⇒ ОПАСНОСТЬ ТРАВМЫ!

Перед уменьшением давления в системе необходимо сначала отсоединить и необходимым образом зафиксировать плуг, ⇒ в ином случае возникает опасность переворачивания!

## 2. МОНТАЖ МАШИНЫ У ЗАКАЗЧИКА



- Пользователь обязан производить монтаж в соответствии с инструкциями производителя, лучше совместно с уполномоченным производителем техником.
- По окончании монтажа машины эксплуатационник обязан обеспечить проведение испытаний работоспособности всех установленных узлов машины.
- Эксплуатационник обязан обеспечить, чтобы манипуляция с машиной при помощи подъёмного механизма при монтаже соответствовала главе „Ц“.

## 3. ВВОД В ЭКСПЛУАТАЦИЮ



- До приёмки машины испытайте её и проверьте, что во время перевозки она не была повреждена. Проверьте комплектацию в соответствии с накладной.
- Перед вводом машины в эксплуатацию внимательно прочтите настоящее руководство по эксплуатации, прежде всего главу **A-D** стр. 4-7. Перед первой эксплуатацией машины ознакомьтесь с её элементами управления и её общим функционированием.
- При работе с машиной соблюдайте не только указания данного руководства, но и общие действующие нормы техники безопасности, охраны здоровья, противопожарной и транспортной безопасности и охраны окружающей среды.
- Перед каждой эксплуатацией (вводом в эксплуатацию) проверьте комплектность, безопасность труда, гигиену труда, соблюдение противопожарных правил, транспортную безопасность и охрану окружающей среды во время работы.

Запрещается эксплуатировать машину с признаками повреждений.

- Агрегатирование с трактором осуществляйте только на ровной и твёрдой поверхности.
- При работе на склонах соблюдайте максимально разрешенный склон для комплекта **ТРАКТОРМАШИНА**.
- Перед запуском двигателя трактора проверьте, что в рабочем пространстве сцепки нет людей или животных и нажмите предупредительный звуковой сигнал.
- Обслуживающий персонал несет ответственность за безопасность и весь ущерб, причиненный эксплуатацией трактора и агрегатированной машины.
- Обслуживающий персонал при работе обязан соблюдать технические правила и правила безопасности труда, установленные производителем машины.
- Обслуживающий персонал при развороте в конце поля обязан приподнять машину, т.е. рабочие органы машины находятся над землёй.
- Обслуживающий персонал при работе с машиной обязан соблюдать предписанную глубину обработки и скорости, указанные в руководстве в таблице 2/стр. 4.
- Обслуживающий персонал обязан перед выходом из кабины трактора опустить машину на землю и зафиксировать агрегат от движения.
- При опускании машины будьте осторожны, при резком опускании на твёрдую поверхность возможно повреждение чизелей и лемехов. Машину укладывайте на ровную поверхность для того, чтобы вес машины был распределен на все лемеха.

### 3.1. АГРЕГАТИРОВАНИЕ С ТРАКТОРОМ

- Машина может быть прицеплена только к трактору, снаряжённый вес которого равен или больше общего веса прицепленной машины.
- Оператор машины обязан соблюдать все общие действующие требования техники безопасности труда, охраны здоровья, противопожарной безопасности и защиты окружающей среды.
- Обслуживающему персоналу разрешено агрегатировать машину только с трактором, который укомплектован трёхточечной навеской с исправно функционирующей гидросистемой.
- Таблица требуемых тяговых средств для работы с машиной:

<sup>(5)</sup> Требование к мощности двигателя трактора для машины <b>P 350</b>			275 кВт *
<sup>(5)</sup> Требование к мощности двигателя трактора для машины <b>P 450</b>			330 кВт *
<sup>(6)</sup> Требование к ТТН трактора	<sup>(7)</sup> Расстояние между нижними шарнирами подвески (измерено по осям шарниров)	ТТН 3	1100±1,5 мм
	<sup>(8)</sup> ∅ отверстия нижних шарниров подвески для пальцев подвески машины	ТТН 3	37,4 – 37,75 мм
	<sup>(18)</sup> ∅ отверстия верхнего шарнира подвески для пальца подвески машины	ТТН 3	32,0 – 32,25 мм
<sup>(9)</sup> Требование к гидравлической системе трактора	Контур переворачивания плуга		<sup>(14)</sup> Давление в контуре 200 бар, 2 гнезда быстроразъёмных муфт ISO 12,5
<sup>(9)</sup> Требование к гидравлической системе трактора	Контур подъёма плуга на оси		<sup>(14)</sup> Давление в контуре 200 бар, 2 гнезда быстроразъёмных муфт ISO 12,5
<sup>(9)</sup> Требование к гидравлической системе трактора	Контур управления шириной плуга и первого корпуса		<sup>(14)</sup> Давление в контуре 200 бар, 2 гнезда быстроразъёмных муфт ISO 12,5

\* рекомендуемое тяговое средство, действительная тяговая сила может заметно изменяться в зависимости от глубины обработки, почвенных условий, склона участка, износа рабочих органов и их регулировки

## ПОДСОЕДИНЕНИЕ ПЛУГА К ТРАКТОРУ

- Плуг в рабочем положении или в транспортном положении присоединяется к тяговому средству следующим образом:
- Диаметр соединительной оси (диаметр пальца) должен быть 36 мм!
- Гидросистему тягового средства необходимо установить на позиционное регулирование.
- Нижнюю тягу соединить с осью плуга и зафиксировать шплинтом.
- Соединительный элемент поднять с помощью нижней тяги.
- Освободить цепь из крестового шарнира.
- Наклонить нижнюю тягу до момента, пока верхняя тяга не будет соответствовать верхнему отверстию соединительного корпуса.
- Верхнюю тягу тягового средства насадить на соединительный элемент с помощью крепёжного пальца и зафиксировать шплинтом. Длина верхней тяги должна быть выбрана таким образом, чтобы присоединяемый корпус и тяговое дышло были в горизонтальной плоскости.
- Поднимите нижнюю тягу.
- Освободите опору, выдвиньте вверх и зафиксируйте.
- К управляющему оборудованию тягового средства подсоедините шланги гидравлики.
- Удалите подкладочные клинья.
- Для работы плуга необходимо установить гидравлическое оборудование на тяговую силу или смешанное регулирование. Соблюдайте инструкцию по эксплуатации производителя тягового средства.

## ОТСОЕДИНЕНИЕ ПЛУГА

- \* Установите гидросистему в позицию регулирования.
- \* Раму плуга поверните в транспортное положение и перекройте шаровые краны на цилиндре переворачивания.
- \* Запорные краны перекройте для сгибающего элемента или адаптации ширины базы колёс.
- \* Установите плуг на прочную и ровную поверхность.
- \* Освободите опору, выдвиньте вниз и снова зафиксируйте.
- \* Полностью опустите ходовую ось (пока не поднимутся винтовые подъёмники упора на вилках колёс, перекройте запорный кран для гидравлики подъёма).
- \* Зафиксируйте ходовую ось подкладочными клиньями!
- \* Снова опустите нижнюю тягу пока верхняя тяга не будет двигаться свободно.

- \* Снимите верхнюю тягу возле подсоединяемого корпуса и поднимите нижнюю тягу.
- \* Подвесьте страховочную цепью на крестовой шарнир, опустите нижнюю тягу.
- \* Нижнюю тягу отсоедините от соединительной оси.
- \* Снимите давление в гидросистеме тягового средства.
- \* Заглушите двигатель.
- \* Отсоедините от тягового средства шланги гидравлики и установите крышки защиты от пыли.



**При подсоединении между трактором и машиной не должны находиться люди.**

### 3.2. ПОДСОЕДИНЕНИЕ ГИДРАВЛИКИ

- Подсоединяйте гидравлику только тогда, если гидравлические контуры машины и трактора (агрегата) не находятся под давлением.
- Гидравлическая система находится под высоким давлением. Регулярно контролируйте отсутствие утечек, немедленно устраните все повреждения магистралей, шлангов и резьбовых соединений.
- При поиске и устранении утечек используйте соответствующие приспособления.
- При подсоединении гидросистемы машины к трактору используйте штекеры (на машине) и розетки (на тракторе) быстроразъёмных муфт одинакового типа. Подключение агрегата к гидравлическим контурам трактора производите так, чтобы переворачивание плуга было на одном контуре управления, а подъем плуга был подключен к другому гидравлическому контуру.



**Для исключения движения гидравлики из-за случайности или виной третьих лиц (дети, пассажиры) необходимо в транспортном положении или в случае не использования зафиксировать или заблокировать управляющие распределители на тракторе.**

Концовки	Положение вентиля	Функционирование
A, B		Переворачивание плуга (см. главу «Переворачивание плуга»)
C, D	K1  S1 K2  S2	Установка первого корпуса и ширины захвата выключены
	K1  S1 K2  S2	Активирована установка ширины захвата VARIO (в зависимости от комплектации машины)
	K1  S1 K2  S2	Активирована гидравлическая настройка первого корпуса (от комплектации машины)
E	H	Подъём машины на оси перекрыт (транспортировка).
	H	Подъём машины на шасси открыт.

Навесное устройство плуга: вид слева

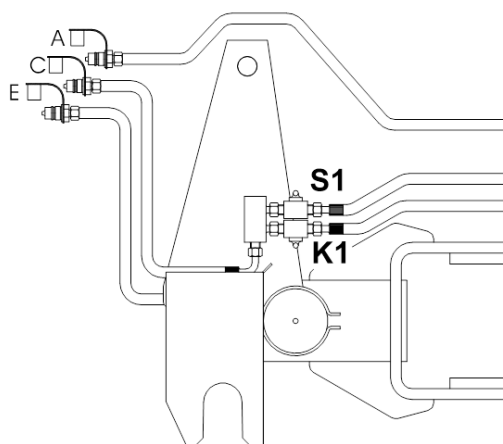

вид справа

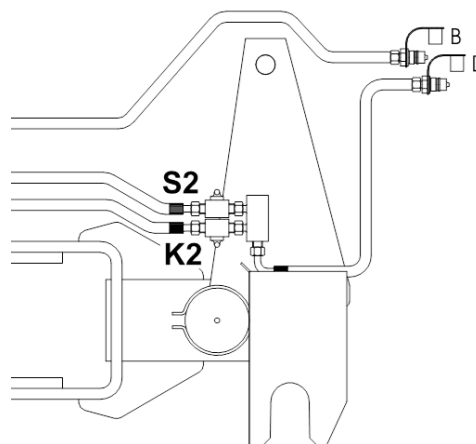

### 3.3 ПЕРЕВОРАЧИВАНИЕ ПЛУГА

Для переворачивания плугов **VIDIUM P 350** и **P450** подсоединяются оба цилиндра переворачивания к управляющему механизму с двойной функцией.

#### ОБЩАЯ ИНФОРМАЦИЯ ПО ПЕРЕВОРАЧИВАНИЮ ПЛУГА

Перед каждым переворачиванием необходимо обеспечить, чтобы в пространстве переворачивания и наклона плуга не находились люди. Далее необходимо проверить что сгибающийся элемент заблокирован!

- \* Гидравлика переворачивания управляется только из трактора.
- \* Не сгибайте и не сминайте гидравлические шланги высокого давления.
- \* Всегда поддерживайте в чистоте вставную муфту.
- \* При каждом переворачивании необходимо заблокировать сгибающийся элемент и полностью поднять плуг.

#### ПЕРЕВОРАЧИВАНИЕ ЦИЛИНДРОМ

Перед переворачиванием необходимо обратить внимание на то, чтобы шаровые вентили (A, B) были установлены на «проток» (ON).

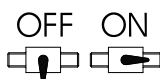
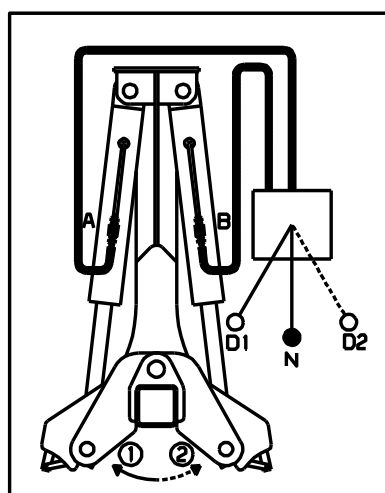

- N = нейтраль:  
Переворачивание закончено
- D1 = переворачивание:  
Если рукоятка в этом положении, плуг повернется в направлении 1
- D2 = переворачивание:  
Если рукоятка в этом положении, плуг повернется в направлении 2

Переворачивание в направлении 1:  
Рукоятку из положения N в положение D1

Прерывание переворачивания:  
Рукоятку из положения D1 в положение N  
(рама плуга зафиксирована)

Продолжение переворачивания:  
Рукоятку из положения N в положение D1

Возврат переворачивания:  
Рукоятку из положения N в положение D2

Переворачивание в направлении 2:  
Рукоятку из положения N в положение D2

Прерывание переворачивания:  
Рукоятку из положения D2 в положение N  
(рама плуга зафиксирована)

Продолжение переворачивания:  
Рукоятку из положения N в положение D2

Возврат переворачивания:  
Рукоятку из положения N в положение D1

## 4. ТРАНСПОРТИРОВКА МАШИНЫ НА НАЗЕМНЫХ КОММУНИКАЦИЯХ

- При движении с машиной задним ходом оператор обязан обеспечить достаточный обзор со своего места в кабине трактора. При недостаточной видимости оператор обязан воспользоваться помощью квалифицированного и проинструктированного лица.
- При транспортировке машины по наземным коммуникациям оператор должен зафиксировать рычаги ТТН в транспортном положении, т.е. рычагом гидравлики управления рычагами навески предотвратить их непредвиденное опускание. Одновременно рычаги задней ТТН трактора должны быть зафиксированы от отклонения в сторону.
- При транспортировке машины по наземным коммуникациям оператор должен соблюдать действующие законы и постановления по данной проблематике, устанавливающие нагрузку на ось трактора в зависимости от транспортной скорости.
- Ходовую ось плуга полностью поднимите и после этого опустите прикл. на 5 см для активации гидравлической амортизации.
- При транспортировке шаровые ventили переворачивания должны быть закрыты для предотвращения наклона плуга из среднего положения.

## 5. РЕГУЛИРОВКА ПЛУГА

### 5.1 ПОДГОТОВКА ТРАКТОРА

- Ознакомьтесь со всеми функциями на тракторе! Прочтите инструкцию по эксплуатации трактора! Во время работы будет уже поздно делать это!
- Давление в шинах - в расположенных на одной оси шинах должно быть одинаковое давление (различное давление в шинах на одной оси приведёт к отклонению угла пахоты при движении в одном и в противоположном направлении)
- Обеспечьте достаточную нагрузку на переднюю часть Вашего трактора с помощью грузов. Помимо этого улучшится перенос тяговой силы (проскальзывание) для тракторов с приводом на все четыре колеса.

#### Подъёмные тяги:

Подъёмные тяги **H** необходимо на правой и левой стороне установить на одинаковую длину **a**. Если можно сместить подъёмные тяги **H** в нижних тягах **U** - сместить их как можно больше назад. Тем самым будет уменьшена нагрузка на гидравлическое оборудование трактора.

#### Боковая стабилизация нижних тяг устройства:

Нижние тяги устройства **U** должны обладать во время работы как можно большей возможностью движения в стороны. Стабилизаторы или цепи натяжения **S** никогда не должны быть натянуты во время пахоты. В случае транспортного переезда движение нижних тяг устройства **U** сильно ограничить или тяги полностью блокируются.

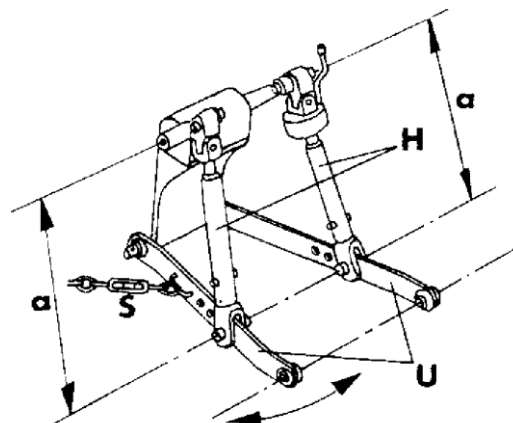

### Регулирование:

Работа с плугом на тракторах с регулируемой гидравликой выполняется только в режиме регулирования тяговой силы или в режиме смешанного регулирования. Монтаж и демонтаж плуга осуществляется в режиме регулируемого положения.

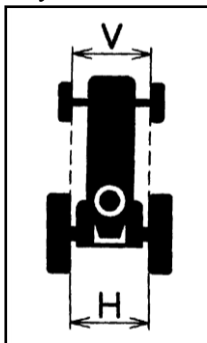

### Просвет:

„ПРОСВЕТ“ = внутренний размер колёс должен быть одинаковым спереди и сзади, или колея передней оси на 5-10 см больше (преимущество при пахоте на склоне или если задние шины шире)

$$V + (0-10\text{cm}) = H$$

## 5.2 ПОДГОТОВИТЕЛЬНЫЕ РАБОТЫ ДЛЯ ПЛУГА

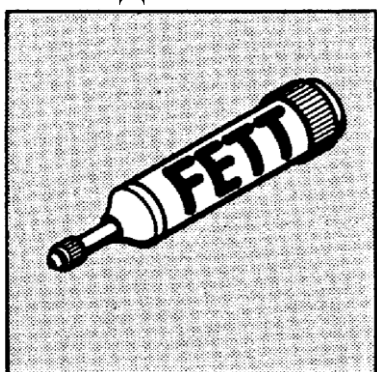

### Смазка:

Смажьте все места смазки по карте смазки (глава 8)

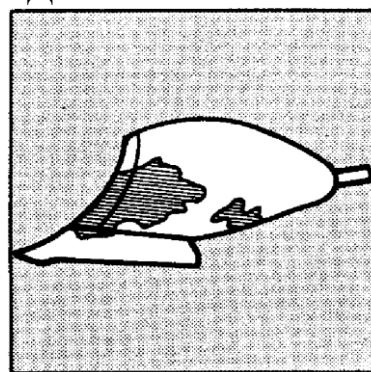

### Защитная окраска

Снимите защитную окраску с лемехов

## 5.3 НАСТРОЙКА ПЛУГА

### ОБЩАЯ ИНФОРМАЦИЯ

Если плуг используется в первый раз, рекомендуем исполнить предварительную настройку еще на машинном дворе. При соблюдении следующих рекомендаций в поле будут необходимы только незначительные коррекции настройки. Настройка выполняется с плугом, подвешенным на тракторе!

#### 5.3.1 Установка ширины обработки

VIDIUM P350 и P450 имеют четыре ширины обработки: 36 см, 40 см, 44 см и 48 см

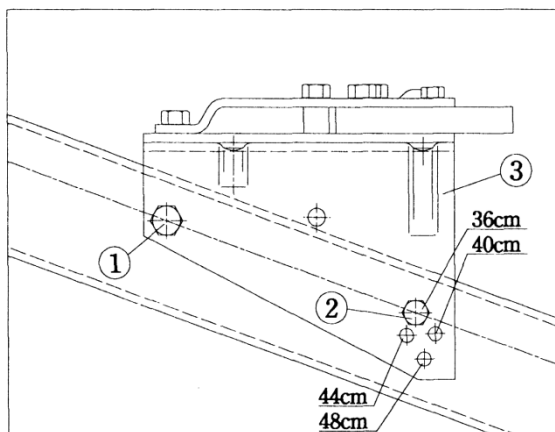

- Освободите передний болт держателя вала плуга (поз. 1)
- Достаньте задний болт держателя вала плуга (поз. 2)
- Держатель вала плуга (поз. 3) наклоните так, чтобы требуемое отверстие держателя вала плуга находилось в трубке рамы.
- Болт (8 поз. 2) установите обратно
- Болты (поз. 1 и 2) зажмите.

При установке ширины обработки наклоните рабочие органы - закрыватель органики, дисковый нож и опорное колесо - если они установлены - отдельно и точно адаптируйте к новой ширине обработки. Нет необходимости в каких-либо дополнительных настройках или регулировках.

Адаптация транспортной оси к ширине обработки → только для P 450!

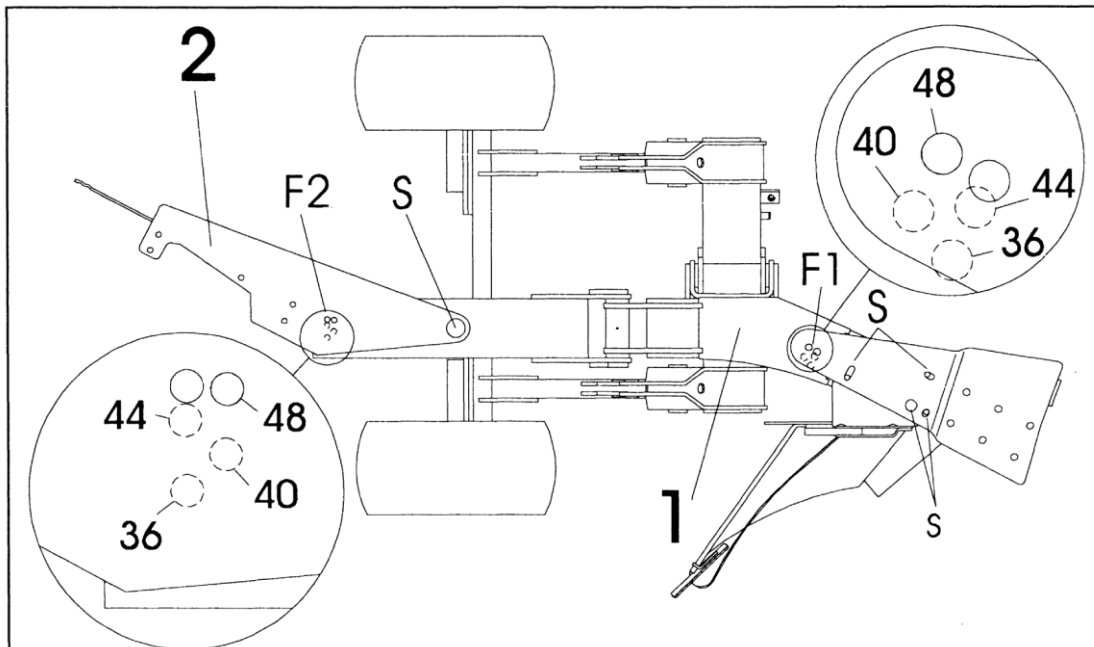

- |   |  |
|---|--|
| 1. Отпустите болты S  | 5. Достаньте крепёжный болт F2   |
| 2. Достаньте крепёжный болт F1  | 6. Конец рамы 2 наклоните так, чтобы требуемые отверстия находились друг над другом. |
| 3. Транспортную ось 1 наклоните так, чтобы требуемые отверстия находились (по схеме) друг над другом. | 7. Снова установите крепёжный болт F2  |
| 4. Снова установите крепёжный болт F1   | 8. Зажмите болты S, F1, F2   |

### 5.3.2 Предварительная адаптация плуга к ширине трактора

На основании различного просвета задних колёс трактора A и установленной ширины обработки S сначала выполняется предварительная адаптация плуга направляющей суппорта X.

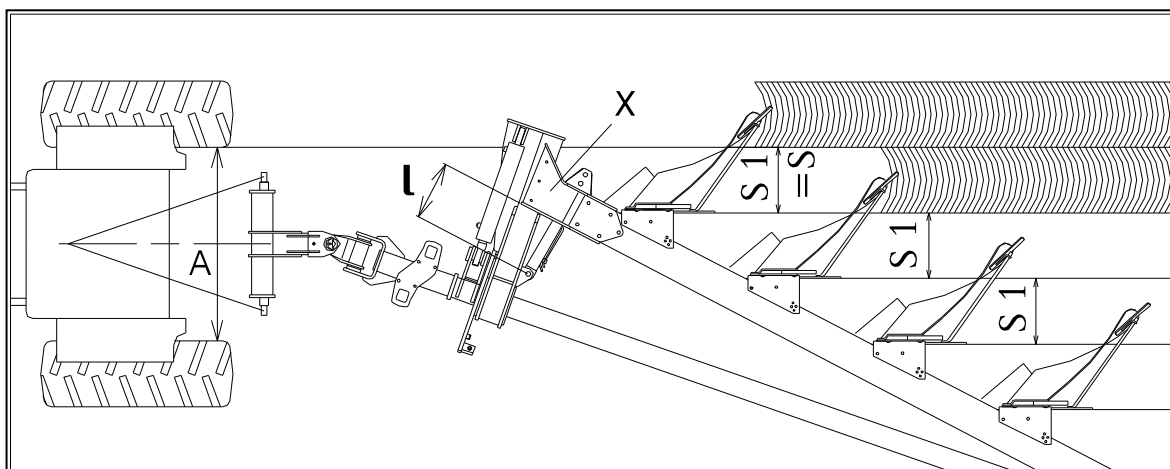



Дополнительно необходимо также установить просвет колёс транспортной оси учитывая глубину пахоты. Просвет приведен в следующей таблице:

Глубина	Срез. болт	NON-Stop
<10 cm	сса 100 cm	сса 125 cm
10 cm	сса 100 cm	сса 125 cm
15 cm	сса 103 cm	сса 128 cm
20 cm	сса 106 cm	сса 131 cm
25 cm	сса 110 cm	сса 135 cm
30 cm	сса 113 cm	сса 138 cm
35 cm	сса 116 cm	сса 141 cm

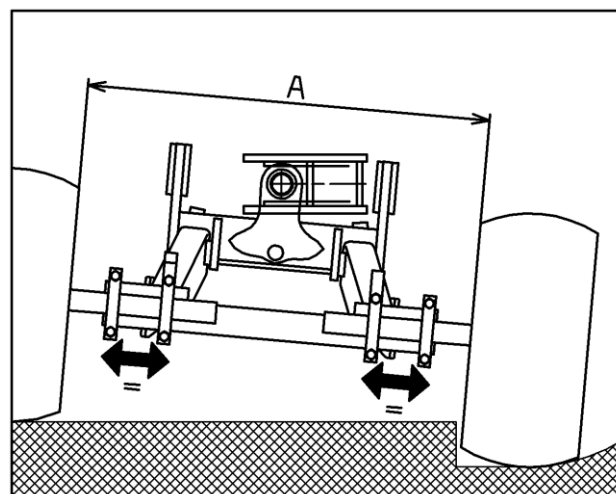

Настройка должна быть выбрана так, чтобы внутренняя стенка колёс не входила в коллизию со стенкой борозды.

### 5.3.3 Установка рабочей глубины

- В передней части плуга рабочая глубина изменяется с помощью трёхточечной навески тягового средства. Поднимите трёхточечную навеску тягового средства для уменьшения глубины и опустите её для увеличения глубины.
- В пространстве транспортной оси рабочая глубина изменяется с помощью регулировочных гаек на обоих цилиндрах оси. Для этого необходимо приподнять ось для того, чтобы было возможно освободить регулировочные гайки. Поворачивайте гайки по часовой стрелке (по направлению движения) для уменьшения глубины и против часовой стрелки для увеличения глубины.
  - Обратите внимание на то, чтобы гайки слева и справа были установлены на одинаковую глубину, иначе в оси возникнет нежелательная нагрузка.
- Рабочая глубина заднего плуга изменяется болтами для настройки глубины на заднем маятниковом опорном колесе. Освободите контргайку. Поворачивайте болты в направлении внутрь для углубления и наружу для уменьшения глубины. После этого прочно зажмите контргайку.
  - Обратите внимание на то, чтобы оба болта были установлены на одинаковую глубину. В ином случае плуг будет пахать влево и вправо с разной глубиной.
- В начале контролируйте горизонтальное выравнивание плуга во время работы и регулируйте плуг с помощью указанных выше операций.

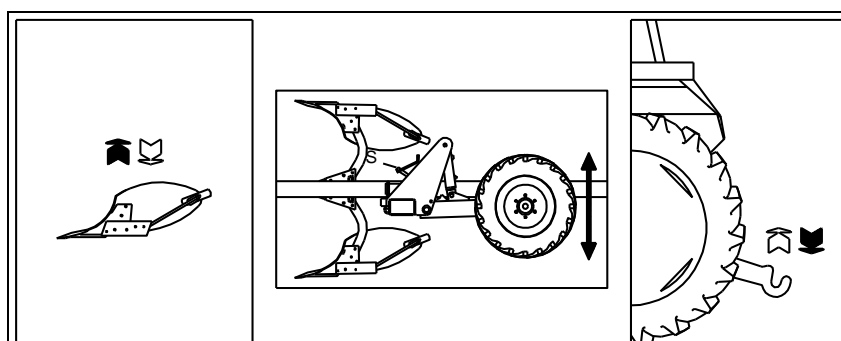

## УСТАНОВКА ГУЛИБНЫ РЕГУЛИРУЮЩЕЙ ГИДРАВЛИКОЙ: см. инструкцию по эксплуатации трактора.

### 5.3.4 Установка глубины двойного опорного колеса

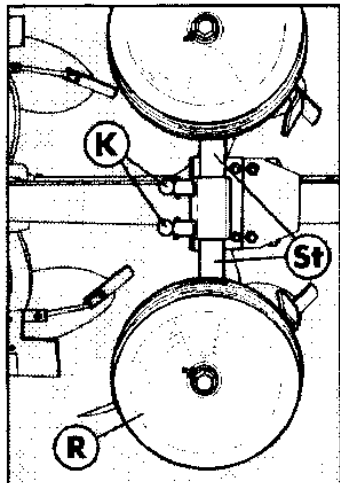

Шар K соответствующей рукояти опорного колеса St потяните и поверните на 90°. Опорное колесо R сместите на требуемую глубину а шар снова зафиксируйте.

### 5.3.5 Установка глубины маятникового опорного колеса

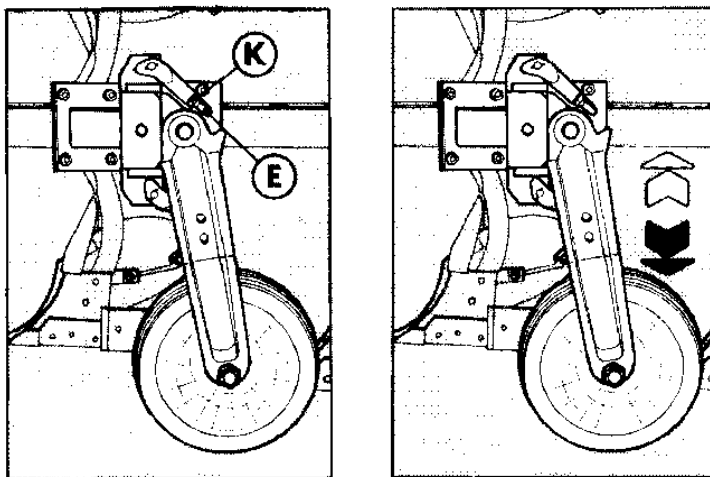

Установка глубины выполняется с помощью регулировочного болта E всегда с обеих сторон отдельно.

Большая глубина обработки: Заверните регулировочный болт E  
Меньшая глубина обработки: Отверните регулировочный болт E



Установите болт E в горизонтальное положение и обязательно зафиксируйте контргайкой K!

### 5.3.6 Установка наклона плуга

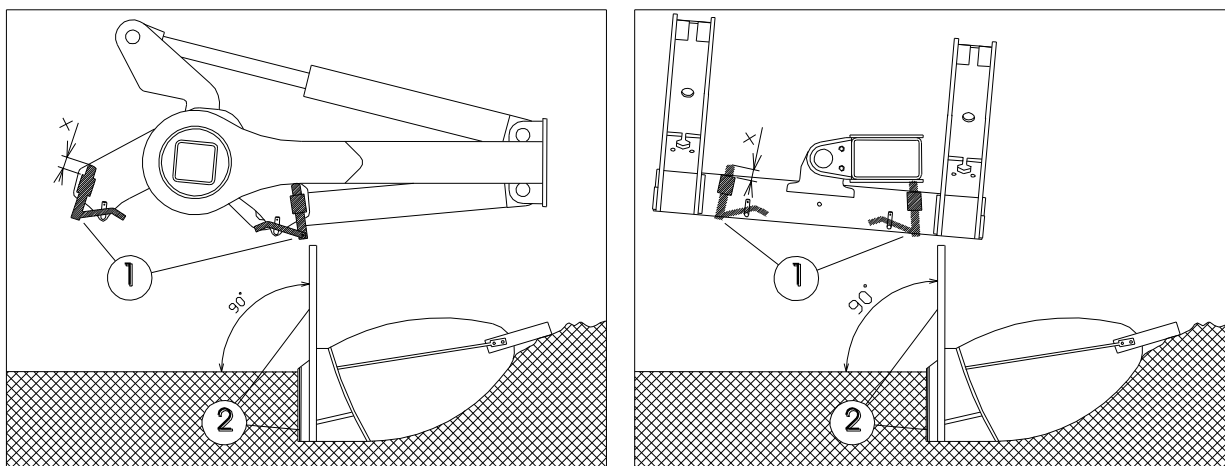

Наклон колеса устанавливается с помощью регулировочного винта (поз. 1) слева и справа отдельно таким образом, чтобы машина или вал плуга (поз. 2) были перпендикулярно почве. Для поворота регулировочного винта необходимо кратковременно сжать цилиндр переворачивания.

Установка наклона выполняется спереди возле механизма наклона и сзади возле оси.

Исполнение OnLand:

Для исполнения OnLand регулировочные винты вращаются только полностью вниз ( $x = \text{прибл. } 1 \text{ см}$ )

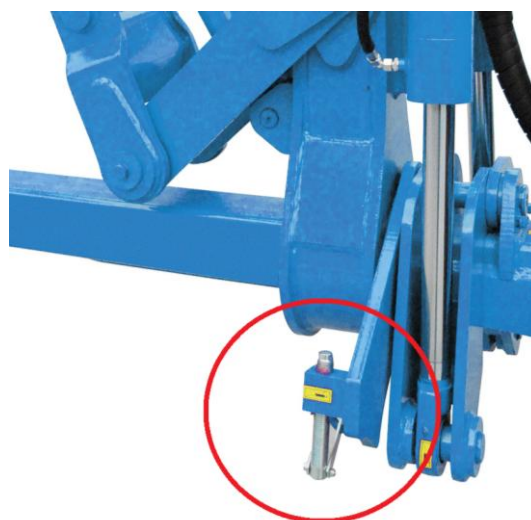

### 5.3.7 Точная адаптация ширины колеи

(для моделей без исполнения OnLand)

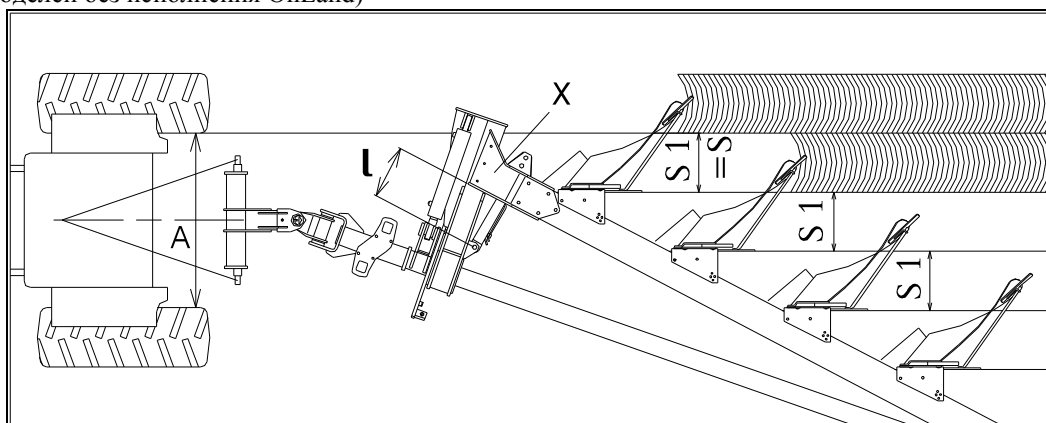

В зависимости от глубины пахоты и настройки наклона колес с помощью направляющей суппорта X и регулировочного цилиндра устанавливается ширина захвата 1 корпуса S1 таким образом, чтобы она соответствовала ширине захвата заднего корпуса S.

Для моделей OnLand, которые переустанавливаются для работы по борозде, эта настройка выполняется с помощью перфорированной планки.

При каждом изменении настройки это влияет на величину иных настроек, потому их также необходимо восстановить.

### 5.3.8 Настройка дискового ножа

Глубина дискового ножа устанавливается после освобождения болта S установкой плеча балансира A по требуемой рабочей глубине так, чтобы головка не цеплялась за землю. При установке плеча балансира A необходимо обратить внимание на то, чтобы зубчатый венец запад и чтобы болт S был прочно зажат.

Боковые расстояния от диска до корпуса плуга должны быть около 1 - 3 см, выступание над лемехом закрывателя органических удобрений должно быть минимальным. Это расстояние можно установить поворотом головки ножа C. Поворот возможен после освобождения хомута D. Для освобождения и повторного зажатия хомута используйте тот из обоих болтов, который удален от головки ножа C (больше сжатие).

Боковое отклонение ножа устанавливается упором B. В случае больших остатков после уборки дисковые ножи устанавливаются над держателем H в зависимости от удаления в направлении вперёд.

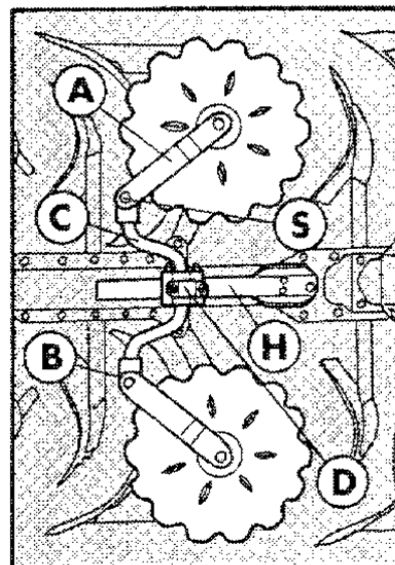

### 5.3.9 Закрыватель органических удобрений

Закрыватель органических удобрений устанавливается так, чтобы рабочая глубина составляла около 1/3 глубины пахоты. В случае крупных остатков после уборки возможна установка и глубже. Если закрыватель органики в случае больших остатков после уборки создает помехи, его можно легко снять после отворачивания 2 болтов.

Для каменистой почвы не рекомендуется к применению (так как нет защиты от камней).

## 6. ТЕХНИЧЕСКОЕ ОБСЛУЖИВАНИЕ И РЕМОНТ МАШИНЫ



**Соблюдайте указания по технике безопасности при уходе и техническом обслуживании.**

- Если во время ремонта необходимо осуществить сварку на присоединенной к трактору машине, отсоедините питающие кабели генератора и аккумулятора на тракторе.
- Контролируйте зажатие всех резьбовых и иных монтажных соединений на машине перед каждой эксплуатацией а далее в текущем порядке по необходимости.
- В текущем порядке контролируйте износ рабочих органов машины, регулярно заменяйте изношенные рабочие органы новыми.
- Регулировку, очистку и смазку машины разрешено осуществлять только нерабочем состоянии (т.е. машина остановлена и не работает).
- Необходимо вовремя удалять возможные намотанные растительные и иные остатки на валу и возле подшипника, в ином случае подшипник будет повреждён.
- При смазке подшипников будьте внимательны и предотвратите их повреждение.
- При работе с поднятой машиной используйте подходящие опоры с установкой в обозначенных местах или в местах, подходящих для этой цели.
- При регулировке, очистке, уходе и ремонте машины необходимо зафиксировать те части машины, которые могут упасть или иным движением угрожать обслуживающему персоналу.
- Для закрепления машины при манипуляции с помощью грузоподъемного устройства используйте только места, обозначенные наклейками с цепочкой „“.
- При неисправности или повреждении машины немедленно заглушите двигатель трактора и предотвратите повторный запуск двигателя, зафиксируйте машину от движения  $\Rightarrow$  и только после этого устраняйте неисправность.
- При ремонте машины используйте исключительно оригинальные запасные части, соответствующие инструменты и средства защиты.
- Поддерживайте машину в чистоте.
- При опускании машины будьте внимательны и предотвратите повреждение чизелей и лемехов при резком опускании на твёрдую поверхность.



Не очищайте гидравлические цилиндры и подшипники под давлением или прямым потоком воды. Прокладки и подшипники негерметичны к воздействию воды под давлением.

## 7. ХРАНЕНИЕ МАШИНЫ

Длительное хранение машины:

- По возможности храните машину под крышей.
- Устанавливайте машину на ровном, прочном основании с достаточной несущей способностью.
- Перед хранением удалите с машины загрязнения и законсервируйте так, чтобы при хранении были предотвращены любые повреждения машины. Особое внимание уделите всем указанным местам смазки и хорошо их смажьте по плану смазки.
- Шпиндели поверхности скольжения и корпуса намажьте вазелином.
- Плуг оставляйте развернутым на бок, чтобы он находился в стабильном положении!



- Предотвратите доступ неуполномоченных лиц к машине.

## 8. ПЛАН СМАЗКИ МАШИНЫ

- При техническом обслуживании машины и её смазке необходимо соблюдать правила техники безопасности.
- Места смазки **A-H** регулярно смазывайте пресс-маслёнкой, винтовые подъёмники и поверхности скольжения **I** и **J** регулярно покрывайте слоем консистентной смазки.

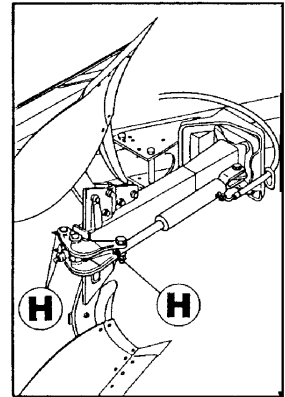
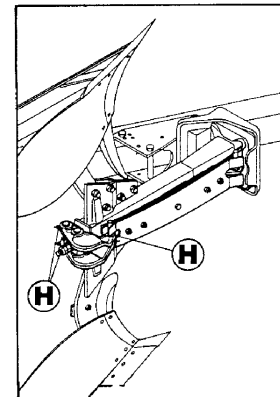
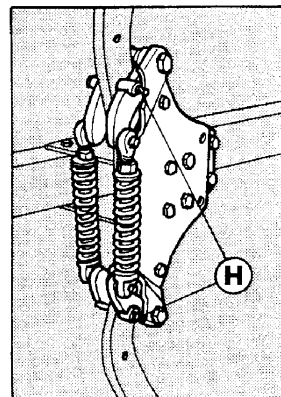
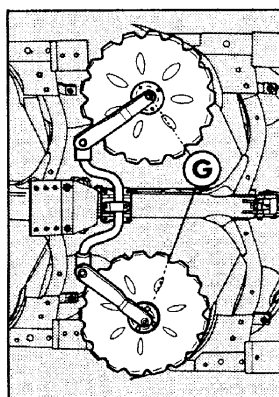
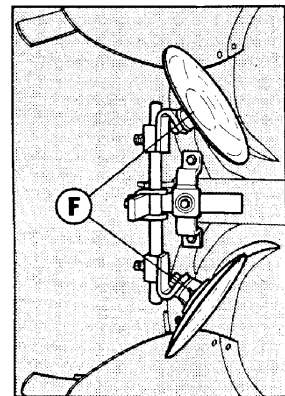
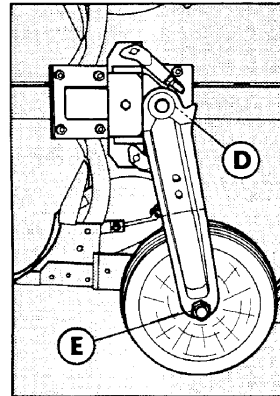
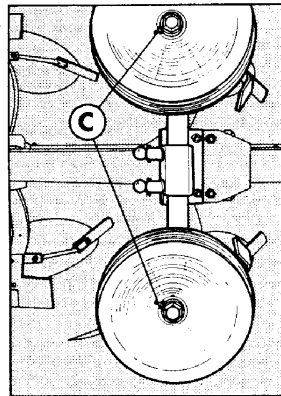
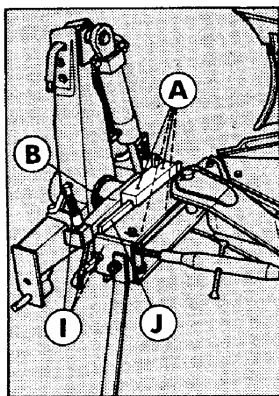

**Используйте качественные консистентные смазки - это увеличит срок службы!**



## Порядок обращения со смазками:

Предотвратите прямой контакт с маслами, используйте перчатки или защитные кремы. Тщательно смойте следы масла на коже тёплой водой и мылом. Не очищайте кожу бензином, соляркой или иными растворителями.

Масла ядовиты. Если масло попало внутрь - немедленно обратитесь к врачу.

- Берегите смазки от детей.

## 9. ОХРАНА ОКРУЖАЮЩЕЙ СРЕДЫ

- С маслами и смазками обращайтесь в соответствии с действующими инструкциями об отходах.

## 10. ЛИКВИДАЦИЯ МАШИНЫ ПО ОКОНЧАНИИ СРОКА СЛУЖБЫ



- При ликвидации машины эксплуатационник должен обеспечить сортировку стальных деталей и деталей, в которых находится масло и смазка.
- Стальные детали эксплуатационник обязан разрезать и сдать в пункты приемки вторсырья с соблюдением норм техники безопасности. С остальными деталями необходимо обращаться в соответствии с действующим законом об отходах.

## 11. СЕРВИСНЫЕ УСЛУГИ И ГАРАНТИЙНЫЕ УСЛОВИЯ

### 11.1 СЕРВИСНАЯ СЛУЖБА

Сервисные услуги предоставляет торговый представитель по консультации с производителем или непосредственно производитель. Запасные части предоставляются посредством дистрибьюторской сети продавцами по всей республике. Используйте запасные части только из официального каталога производителя.

### 11.2 ГАРАНТИЯ

- 11.2.1 Производитель предоставляет гарантию в течение 24 месяцев на следующие узлы машины: главная рама, ось и дышло машины. На остальные части машины производитель предоставляет гарантию 12 месяцев. Гарантия действует с момента продажи новой машины конечному потребителю (эксплуатационнику).
- 11.2.2 Гарантия распространяется на скрытые дефекты, которые будут обнаружены в гарантийный период при правильной эксплуатации устройства и при соблюдении условий, указанных в руководстве по эксплуатации.
- 11.2.3 Гарантия не распространяется на быстроизнашивающиеся запасные части, т.е. на нормальный механический износ заменяемых деталей рабочих узлов (лапы, наконечники и т.п.).
- 11.2.4 Гарантия не распространяется на косвенные последствия возможного повреждения, как напр. сокращение срока службы и т.п.
- 11.2.5 Гарантия действует на машину и не прекращается в случае изменения владельца.
- 11.2.6 Гарантия ограничена демонтажем и монтажом, или заменой или ремонтом дефектной детали. Решение о замене или ремонте дефектной детали принимает сервисная мастерская Фармет.
- 11.2.7 В период действия гарантии ремонт или иные сервисные операции на машины разрешены только авторизованному сервисному технику производителя. В ином случае действие гарантии будет прекращено. Данное положение не действует для замены быстроизнашивающихся запасных частей (см. п. 11.2.3).
- 11.2.8 Условием гарантии является применение оригинальных запчастей производителя.

Разработал: Технический отдел, АО «Фармет», ул. Иржинкова 276, Чешская Скалица 552 03,  
дата 1.4.2014, возможны изменения.

АО Фармет  
ул. Иржинкова 276  
ЧЕШСКАЯ СКАЛИЦА 552 03



Тел.: +420 491 450 140  
Факс.: +420 491 450 136  
GSM.: +420 774 715 738

# ГАРАНТИЙНЫЙ ЛИСТ

ТИП МАШИНЫ: .....

ГОД ПРОИЗВОДСТВА/ЗАВОДСКОЙ НОМЕР: \_\_\_\_\_

ПОДТВЕРЖДЕНИЕ КОНТРОЛЯ: \_\_\_\_\_

АДРЕС (ПОКУПАТЕЛЬ): \_\_\_\_\_

АДРЕС (ПРОДАВЕЦ): \_\_\_\_\_

\_\_\_\_\_

\_\_\_\_\_

\_\_\_\_\_

\_\_\_\_\_

\_\_\_\_\_

\_\_\_\_\_

## УСЛОВИЯ ГАРАНТИИ:

- I. Производитель предоставляет гарантию в течение 24 месяцев на следующие части машины: главная рама, ось и дышло машины. На иные части гарантийный срок составляет 12 месяцев. Гарантия предоставляется со дня продажи новой машины конечному потребителю (пользователю).
- II. Гарантия распространяется на скрытые дефекты, которые будут обнаружены в гарантийный период при правильной эксплуатации устройства и при соблюдении условий, указанных в руководстве по эксплуатации.
- III. Гарантия не распространяется на быстроизнашивающиеся запасные части, т.е. на нормальный механический износ заменяемых деталей рабочих узлов (лапы и т.п.).
- IV. Гарантия не распространяется на косвенные последствия возможного повреждения, как напр. сокращение срока службы и т.п.
- V. Гарантия относится к устройству и не прекращается в случае изменения владельца.
- VI. Гарантия ограничена демонтажем и монтажом, заменой или ремонтом дефектной детали. Решение о замене или ремонте дефектной детали принимает сторона договора Фармет.
- VII. В течение гарантии ремонт и иное вмешательство в машину разрешены только авторизованному сервисному технику производителя. В ином случае гарантия будет недействительной. Данное положение не распространяется на замену быстроизнашивающихся запасных частей (см. п. III).
- VIII. Гарантия обусловлена использованием оригинальных запасных частей производителя.

ПОДТВЕРЖДЕНИЕ ПРОИЗВОДИТЕЛЯ

ПОДТВЕРЖДЕНИЕ ПРОДАВЦА

ДАТА

ДАТА ПЕРВОЙ ПРОДАЖИ

ⒸZ **ES PROHLÁŠENÍ O SHODĚ**  
ⒸGB **CE CERTIFICATE OF CONFORMITY**  
ⒸD **EG-KONFORMITÄTSERKLÄRUNG**  
ⒸF **DÉCLARATION CE DE CONFORMITÉ**  
ⒸRU **СЕРТИФИКАТ СООТВЕТСТВИЯ ЕС**  
ⒸPL **DEKLARACJA ZGODNOŚCI WE**

1. ⒸZ My ⒸGB We ⒸD Wir ⒸF Nous ⒸRU Мы ⒸPL My: **Farmet a.s.**  
Jiřínková 276  
552 03 Česká Skalice  
Czech Republic  
DIČ: CZ46504931  
Tel/Fax: 00420 491 450136

ⒸZ Vydáváme na vlastní zodpovědnost toto prohlášení. ⒸGB Hereby issue, on our responsibility, this Certificate. ⒸD Geben in alleiniger Verantwortung folgende Erklärung ab. ⒸF Publiions sous notre propre responsabilité la déclaration suivante. ⒸRU Под свою ответственность выдаем настоящий сертификат. ⒸPL Wydajemy na własną odpowiedzialność niniejszą Deklarację Zgodności.

2. ⒸZ Strojní zařízení: - název : **Pluh**  
ⒸGB Machine: - name : **Plough**  
ⒸD Fabrikat: - Bezeichnung : **Pflug**  
ⒸF Machinerie: - dénomination : **Charrue**  
ⒸRU Сельскохозяйственная машина: - наименование : **Плуг**  
ⒸPL Urządzenie maszynowe: - nazwa : **Plug**
- typ, type : **VIDIUM**  
- model, modèle : **P350, P350 OnLand, P350 Vario, P 450, P450 OnLand**  
- ⒸZ výrobní číslo :   
- ⒸGB serial number  
- ⒸD Fabriknummer  
- ⒸF n° de production  
- ⒸRU заводской номер  
- ⒸPL numer produkcyjny

3. ⒸZ Příslušná nařízení vlády: č.176/2008 Sb. (směrnice 2006/42/ES). ⒸGB Applicable Governmental Decrees and Orders: No.176/2008 Sb. (Directive 2006/42/ES). ⒸD Einschlägige Regierungsverordnungen (NV): Nr.176/2008 Slg. (Richtlinie 2006/42/ES). ⒸF Décrets respectifs du gouvernement: n°.176/2008 du Code (directive 2006/42/CE). ⒸRU Соответствующие постановления правительства: № 176/2008 Сб. (инструкция 2006/42/ES). ⒸPL Odpowiednie rozporządzenia rządowe: nr 176/2008 Dz.U. (Dyrektywa 2006/42/WE).

4. ⒸZ Normy s nimiž byla posouzena shoda: ⒸGB Standards used for consideration of conformity: ⒸD Das Produkt wurde gefertigt in Übereinstimmung mit folgenden Normen: ⒸF Normes avec lesquelles la conformité a été évaluée: ⒸRU Нормы, на основании которых производилась сертификация: ⒸPL Normy, według których została przeprowadzona ocena: ČSN EN ISO 12100, ČSN EN ISO 4254-1.

ⒸZ Schválil ⒸGB Approve by dne: 01.04.2014  
ⒸD Bewilligen ⒸF Approuvé  
ⒸRU Утвердил ⒸPL Uchwalil

V České Skalici dne: 01.04.2014

p. Gavlas Dušan  
technický ředitel  
Technical director

  
**Farmet a.s.**  
Jiřínková 276  
552 03 Česká Skalice  
DIČ CZ46504931  
38

Ing. Karel Žďárský  
generální ředitel společnosti  
General Manager

