

РУКОВОДСТВО ПО ЭКСПЛУАТАЦИИ

STRIP-TILL

ST 4N | ST 6NS | ST 8NS

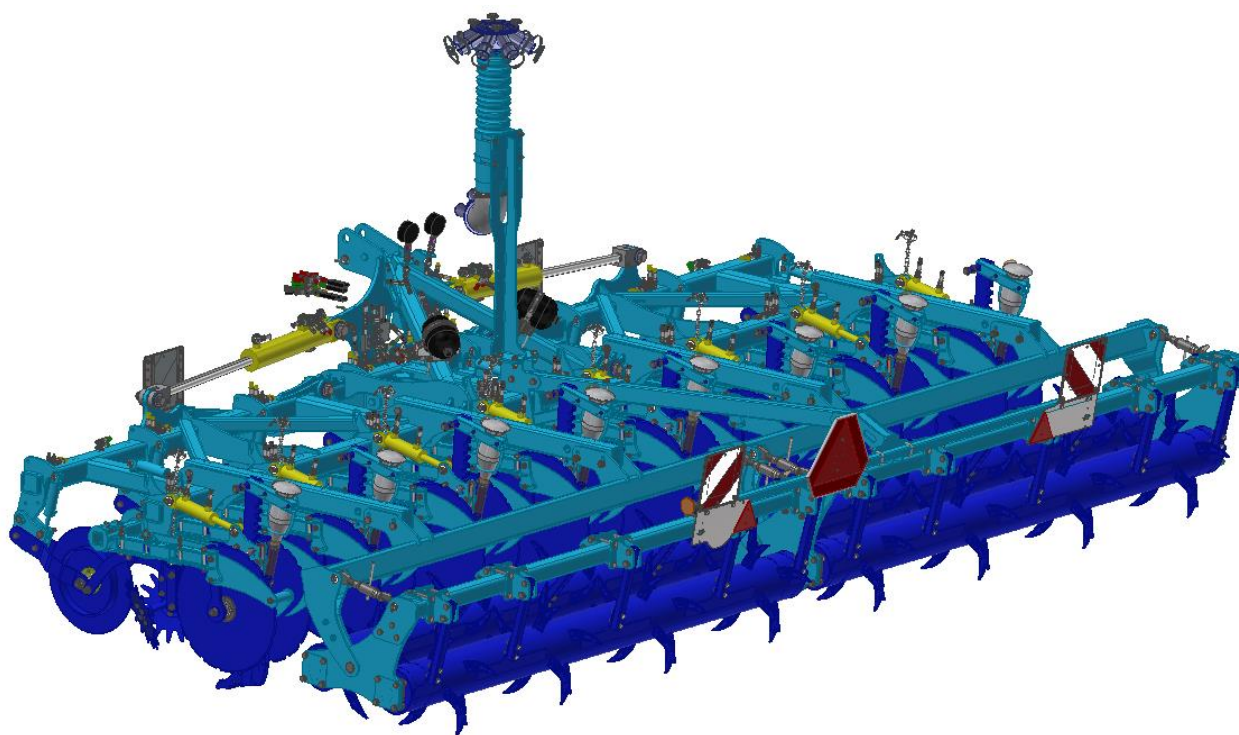

Издание: 3 | действительно от: 01. 08. 2021

Уважаемый заказчик,

навесные культиваторы **STRIP-TILL** являются высококачественными изделиями фирмы АО «Фармет», Чешская Скалица.

Преимущества Вашего устройства и, прежде всего, его положительные стороны Вы можете полностью использовать после подробного изучения руководства по эксплуатации.

Заводской номер машины выбит на заводской табличке и записан в руководстве по эксплуатации (см. табл. 1). Данный заводской номер машины необходимо всегда указывать при заказе запасных частей в случае ремонта. Заводская табличка размещена на средней раме, на левой стороне навески.

Используйте запасные части к машине только в соответствии с **Каталогом запасных частей**, официально изданным производителем - фирмой АО «Фармет» Чешская Скалица.

Возможности использования Вашего культиватора

Культиватор **STRIP-TILL** предназначен для рыхления всех видов почв на глубину до 350 мм.

Заводская табличка машины **STRIP-TILL ST 4N:**

| | | | | |
|---|---|---|--|---|
|  |  |  |  | Fammet a.s. Jifinková 276 Česká Skalica |
| TYP / VARIANTA | STRIP-TILL ST4N | | | |
| ČÍSLO SCHVÁLENÍ | | | | |
| ROK VÝROBY / VÝROBNÍ ČÍSLO | | | | |
| MAX. PŘÍPUSTNÁ HMOTNOST | 1650 | kg | | |
| MAX. PŘÍPUSTNÁ HMOTNOST NA NÁPRAVĚ | | kg | | |

Заводская табличка машины **STRIP-TILL ST 6NS:**

| | | | | |
|---|---|---|--|---|
|  |  |  |  | Fammet a.s. Jifinková 276 Česká Skalica |
| TYP / VARIANTA | STRIP-TILL ST6NS | | | |
| ČÍSLO SCHVÁLENÍ | | | | |
| ROK VÝROBY / VÝROBNÍ ČÍSLO | | | | |
| MAX. PŘÍPUSTNÁ HMOTNOST | 3355 | kg | | |
| MAX. PŘÍPUSTNÁ HMOTNOST NA NÁPRAVĚ | | kg | | |

Заводская табличка машины **STRIP-TILL ST 8NS:**

| | | | | |
|---|---|---|--|---|
|  |  |  |  | Fammet a.s. Jifinková 276 Česká Skalica |
| TYP / VARIANTA | STRIP-TILL ST8NS | | | |
| ČÍSLO SCHVÁLENÍ | | | | |
| ROK VÝROBY / VÝROBNÍ ČÍSLO | | | | |
| MAX. PŘÍPUSTNÁ HMOTNOST | 3765 | kg | | |
| MAX. PŘÍPUSTNÁ HMOTNOST NA NÁPRAVĚ | - | kg | | |

Табл. 1 – характеристика Вашей машины

| | |
|---|----------------------------------|
| ТИП МАШИНЫ | |
| ЗАВОДСКОЙ НОМЕР МАШИНЫ | |
| СПЕЦИАЛЬНОЕ ИСПОЛНЕНИЕ ИЛИ ПРИНАДЛЕЖНОСТИ | |

СОДЕРЖАНИЕ

| | |
|---|----|
| ПРЕДЕЛЬНЫЕ ПАРАМЕТРЫ МАШИНЫ | 4 |
| Технические параметры | 4 |
| Информация по технике безопасности | 4 |
| A. ОБЩИЕ УКАЗАНИЯ ПО ЭКСПЛУАТАЦИИ | 5 |
| Предохранительные средства | 6 |
| B. ПЕРЕВОЗКА МАШИНЫ ТРАНСПОРТНЫМИ СРЕДСТВАМИ | 6 |
| C. МАНИПУЛЯЦИЯ С МАШИНОЙ ПРИ ПОМОЩИ ПОДЪЁМНОГО УСТРОЙСТВА | 6 |
| D. ПРЕДУПРЕДИТЕЛЬНЫЕ ТАБЛИЧКИ ПО ТЕХНИКЕ БЕЗОПАСНОСТИ | 6 |
| 1. ОПИСАНИЕ | 9 |
| Принцип работы машины | 9 |
| Рабочие узлы машины | 9 |
| 2. МОНТАЖ МАШИНЫ У ЗАКАЗЧИКА | 10 |
| 3. ВВОД В ЭКСПЛУАТАЦИЮ | 10 |
| 3.1 Агрегатирование с трактором | 11 |
| 3.2 Подключение гидравлики | 12 |
| 3.3 Складывание и раскладывание машины | 13 |
| 3.4 Функционирование гидравлического предохранения машины | 14 |
| 4. ТРАНСПОРТИРОВКА МАШИНЫ НА НАЗЕМНЫХ КОММУНИКАЦИЯХ | 17 |
| 5. РЕГУЛИРОВКА РАБОЧЕЙ ГЛУБИНЫ МАШИНЫ | 19 |
| 6. ТЕХНИЧЕСКОЕ ОБСЛУЖИВАНИЕ И РЕМОНТ МАШИНЫ | 22 |
| 7. ХРАНЕНИЕ МАШИНЫ | 22 |
| 8. ОХРАНА ОКРУЖАЮЩЕЙ СРЕДЫ | 23 |
| 9. ЛИКВИДАЦИЯ МАШИНЫ ПО ОКОНЧАНИИ СРОКА СЛУЖБЫ | 23 |
| 10. СЕРВИСНЫЕ УСЛУГИ И ГАРАНТИЙНЫЕ УСЛОВИЯ | 23 |
| СЕРТИФИКАТ СООТВЕТСТВИЯ ЕС | 24 |

ПРЕДЕЛЬНЫЕ ПАРАМЕТРЫ МАШИНЫ

- ^(x) Машина предназначена для рыхления почвы на глубину до 35 см при обработке почвы в сельском хозяйстве. Иные варианты использования, выходящие за рамки указанного назначения, запрещены.
- ^(x) Работу с машиной осуществляет только один человек - тракторист.
- ^(x) Обслуживающему персоналу запрещается использовать машину в иных целях, и прежде всего для:
 - ^(x) перевозки людей и животных на конструкции машины,
 - ^(x) перевозки грузов на конструкции машины,
 - ^(x) агрегатирования машины с иным тяговым устройством, отличающимся от указанных в главе „3.1./стр.11“.

ТЕХНИЧЕСКИЕ ПАРАМЕТРЫ

Табл. 2 - технические параметры культиваторов

| ПАРАМЕТРЫ | ST 4N | ST 6NS | ST 8NS |
|---|-----------|-----------|----------|
| Рабочая ширина (мм) | 3000 | 4500 | 6000 |
| Транспортная ширина (мм) | 3000 | 3000 | 3000 |
| Транспортная высота (мм) | 1800 | 2600 | 3350 |
| Общая длина машины (мм) | 3050 | | |
| Рабочая глубина (мм) | макс. 350 | | |
| Количество лап | 4 | 6 | 8 |
| Производительность (га/ч) | 2,4 – 3 | 3,6 – 4,5 | 4,8 – 6 |
| Тяговое средство (кВт) | 90-150* | 135-225* | 180-300* |
| Рабочая скорость (км/ч) | 8 – 10 | | |
| Максимальная транспортная скорость (км/ч) | 20 | | |
| Максимальный склон (°) | 6 | | |
| Вес машины (кг) | 1650 | 3355 | 3765 |

* рекомендуемое тяговое средство, действительная тяговая сила может заметно изменяться в зависимости от глубины обработки, почвенных условий, склона участка, износа рабочих органов и их регулировки

ИНФОРМАЦИЯ ПО ТЕХНИКЕ БЕЗОПАСНОСТИ



Настоящий предупредительный знак информирует о ситуации с непосредственной опасностью с возможным смертельным исходом или тяжёлой травмой.





Настоящий предупредительный знак информирует об опасной ситуации, которая может повлечь смертельный исход или серьёзную травму.



Настоящий предупредительный знак информирует о ситуации, которая может привести к малым или средним травмам. Также предупреждает об опасных действиях, которые связаны с работами, которые бы могли привести к травмам.

A. ОБЩИЕ УКАЗАНИЯ ПО ЭКСПЛУАТАЦИИ

- A.1** ^(x) Машина произведена в соответствии с последним состоянием техники и утверждёнными нормами по технике безопасности. Не смотря на это, при эксплуатации может возникнуть опасность травмирования пользователя, третьих лиц, повреждения машины или возникновения материального ущерба.
- A.2** ^(xx) Эксплуатируйте машину только в технически исправном состоянии, по назначению, с пониманием возможных опасностей и с соблюдением правил техники безопасности, приведенных в данном руководстве по эксплуатации!
Производитель не несёт ответственности за ущерб, причиненный несоблюдением предельных параметров машины и указаний по эксплуатации в процессе эксплуатации машины. Все риски несёт непосредственно пользователь.
Немедленно устраняйте все неисправности, и в первую очередь отрицательно влияющие на безопасность!
- A.3** ⁽⁷⁾ Работать с машиной разрешено только уполномоченному эксплуатационником лицу с соблюдением следующих условий:
- ⁽⁸⁾ владение действительным водительским удостоверением соответствующей категории,
 - ⁽⁹⁾лицо должно быть под подпись ознакомлено с правилами техники безопасности при работе с машиной и должно обладать практическими навыками работы с машиной,
 - ⁽¹⁰⁾с машиной запрещено работать несовершеннолетним лицам (лицу),
 - ⁽¹¹⁾лицо должно знать значение предупредительных обозначений, размещенных на машине. Их соблюдение важно для безопасной и надежной работы машины.
- A.4** ⁽¹²⁾ Уход и сервисное обслуживание машины может осуществлять только лицо:
- ⁽¹³⁾уполномоченное эксплуатационником,
 - ⁽¹⁴⁾обученное по машиностроительной специальности со знанием порядка проведения ремонта аналогичных машин,
 - ⁽¹⁵⁾под подпись ознакомленное с требованиями по технике безопасности при работе с машиной,
 - ⁽¹⁶⁾при ремонте машины, агрегатированной с трактором, иметь действительное водительское удостоверение соответствующей категории.
- A.5** ⁽¹⁷⁾ Обслуживающий персонал при работе с машиной и при её транспортировке обязан обеспечить безопасность иных лиц.
- A.6** ⁽¹⁸⁾ Во время работы машины в поле или при транспортировке оператор должен управлять машиной из кабины трактора.
-  **A.7** ⁽¹⁹⁾ Персоналу разрешено становиться на конструкцию машины только в остановленном состоянии и когда предотвращено движение машины только в двух случаях:
- ⁽²⁰⁾ регулировка рабочих узлов машины,
 - ⁽²¹⁾ ремонт и уход за машиной.
-  **A.8** ^(xxx) При выходе на машину на становитесь на колёса катков или иные вращающиеся части. Они могут повернуться, и при падении Вы можете получить серьёзную травму.
-  **A.9** ⁽²²⁾ Любые изменения или модернизация машины могут производиться только по письменному разрешению производителя. Производитель не несет ответственности за возможный ущерб, возникший из-за несоблюдения данных указаний. Машина должна быть укомплектована предписанными принадлежностями, приспособлениями и комплектацией включая предохранительные обозначения. Все предупредительные и предохранительные таблички должны быть читаемы и находиться на своих местах. В случае повреждения или утери они должны быть незамедлительно восстановлены.
- A.10** ⁽²³⁾ Оператор при работе с машиной всегда должен иметь при себе Руководство по эксплуатации с требованиями по технике безопасности.



- A.11** ⁽²⁴⁾ Обслуживающему персоналу при работе с машиной запрещается употреблять спиртные напитки, лекарства, наркотические и галлюциногенные препараты, ухудшающие внимание и координацию. Если обслуживающий персонал принимает предписанные врачом или имеющиеся в свободной продаже лекарства, в этом случае он должен уточнить у врача возможность ответственной и безопасной работы с машиной.



ПРЕДОХРАНИТЕЛЬНЫЕ СРЕДСТВА

Для работы и технического обслуживания используйте:

- прилегающая одежда
- защитные перчатки и очки для защиты от пыли острых частей машины



V. ПЕРЕВОЗКА МАШИНЫ ТРАНСПОРТНЫМИ СРЕДСТВАМИ

- V.1** ⁽¹⁾ Транспортное средство для перевозки машины должно обладать грузоподъёмностью не менее веса перевозимой машины. Общий вес машины приведен на заводской табличке.

- V.2** ⁽²⁾ Габариты перевозимой машины вместе с транспортным средством должны соответствовать действующим нормам движения на наземных коммуникациях (инструкции, законы).



- V.3** ⁽³⁾ Перевозимая машина всегда должна быть закреплена к транспортному средству так, чтобы было предотвращено самопроизвольное отсоединение.

- V.4** ⁽⁴⁾ Перевозчик несет ответственность за ущерб, причиненный отцеплением неправильно или недостаточно закрепленной к транспортному средству машины.

C. МАНИПУЛЯЦИЯ С МАШИНОЙ ПРИ ПОМОЩИ ПОДЪЁМНОГО УСТРОЙСТВА

- C.1** ⁽¹⁾ Грузоподъёмные приспособления и средства строповки, предназначенные для манипуляции с машиной, должны иметь грузоподъёмность не менее веса устройства, с которым производится манипуляция.



- C.2** ⁽²⁾ Захват машины для целей манипуляции должен производиться только в предназначенных для этого местах с обозначением самоклеящимися табличками со знаком "цепочки". 

- C.3** ⁽³⁾ После строповки (подвешивания) в предназначенных для этого местах запрещается находиться в пространстве возможной зоны досягаемости манипулирующего устройства.

D. ПРЕДУПРЕДИТЕЛЬНЫЕ ТАБЛИЧКИ ПО ТЕХНИКЕ БЕЗОПАСНОСТИ

Предупредительные таблички предназначены для защиты обслуживающего персонала.

Действует общее правило:

А) В точности соблюдайте предупредительные таблички по технике безопасности.

Б) Все требования безопасности действуют также и для иных пользователей.

С) При повреждении или уничтожении приведенной выше "ПРЕДУПРЕДИТЕЛЬНОЙ ТАБЛИЧКИ", размещенной на машине, ОПЕРАТОР ОБЯЗАН ЗАКРЕПИТЬ АНАЛОГИЧНУЮ НОВУЮ ТАБЛИЧКУ !!!

Позиция, внешний вид и точное значение предупредительных табличек на машине приведены в следующих таблицах (табл. 3/стр. 7) и на рисунке (рис. 1/стр. 8).

Табл. 3 - самоклеющиеся предупредительные таблички по технике безопасности, размещённые на культиваторе





| ПРЕДУПРЕДИТЕЛЬНАЯ ТАБЛИЧКА | ТЕКСТ К ТАБЛИЧКЕ | ПОЗИЦИЯ НА УСТРОЙСТВЕ |
|---|---|-----------------------|
|  | Не приближайся к ротационным частям машины до их полной остановки | P 53 H |
|  | Перед манипуляцией с машиной внимательно прочтите руководство по эксплуатации. При работе соблюдайте указания и правила техники безопасности при работе с машиной. | P 1 H |
|  | При складывании и раскладывании боковых рам находишься вне зоны их досягаемости. | P 50 H |
|  | Передвижение и переезды на конструкции машины запрещены. | P 37 H |
|  | При подсоединении или расцеплении запрещено находиться между трактором и машиной, не входите в это пространство до остановки трактора и остановки двигателя. | P 2 H |
|  | Запрещается складывать и раскладывать бортовые рамы орудия на склоне или неровной поверхности. | P 100 H |
|  | Находишься вне зоны досягаемости поднятой машины. | P 4 H |
|  | При складывании боковых рам не находишься в пространстве шарниров складывания машины. | P 20 H |
|  | Находитесь вне зоны досягаемости сцепки трактор - сельхозмашина во время работы двигателя трактора. | P 6 H |

Рис.1 - Размещение предупредительных табличек на машине

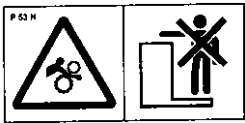
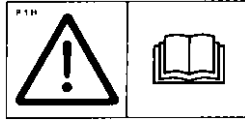
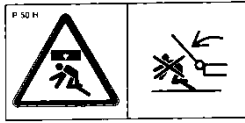
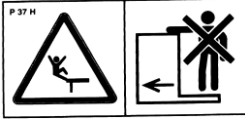

1. ОПИСАНИЕ

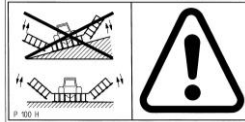
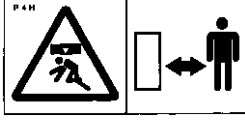
Машина **STRIP TILL** конструктивно решена как навесная, оборудована навесным устройством ТТН 3. Машина состоит из центральной рамы и двух складных боковых рам, на которых размещены рабочие механизмы, состоящие из передних режущих дисков, распределителей растительных остатков, культивирующих лап и боковых закрывающих дисков. На рамах также закреплены задние зубчатые катки. Складывание боковых рам осуществляется с помощью линейных гидромоторов, подключенных к внешнему контуру гидравлики.

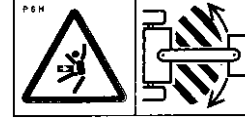
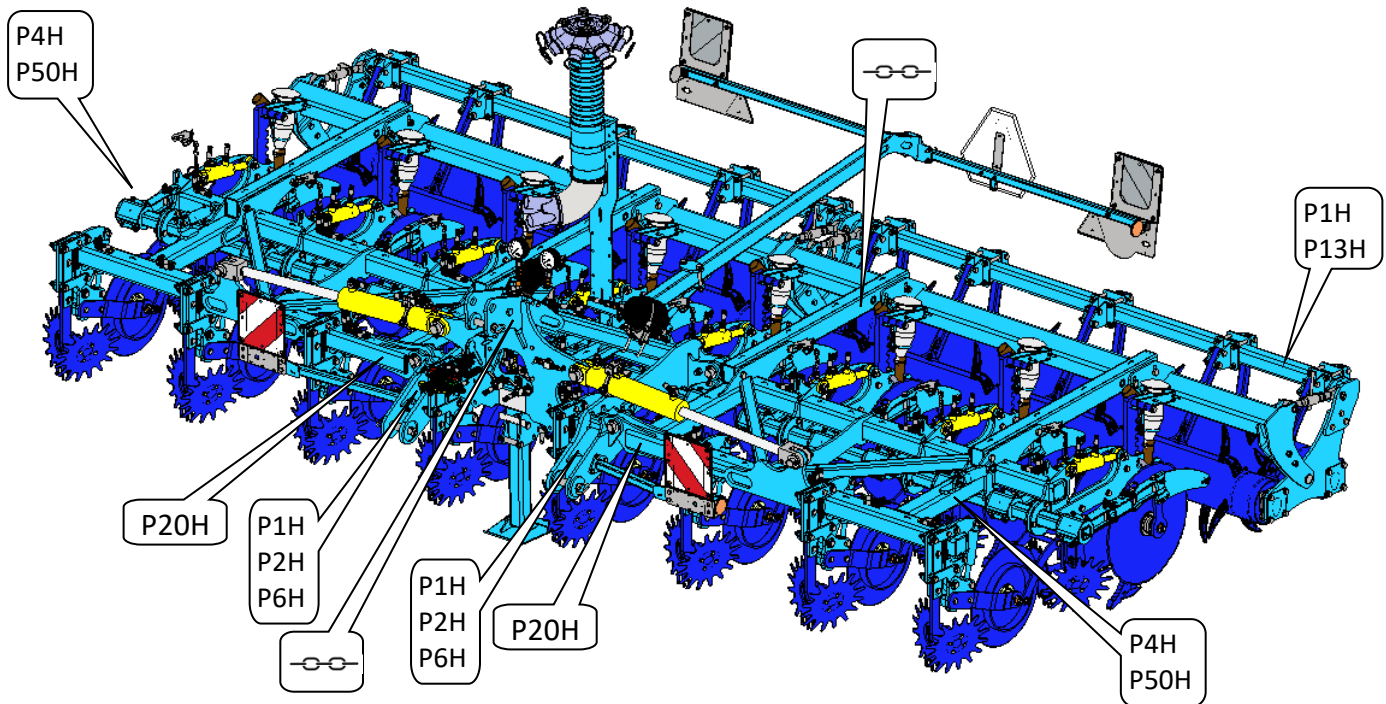
ПРИНЦИП РАБОТЫ МАШИНЫ

Машина **STRIP-TILL** предназначена для полосной обработки почвы, когда почва обрабатывается полосами с шагом 50 см. Метод лучше всего подходит для подготовки выращивания культур широкими полосами с предотвращением потери влаги в почве и, прежде всего, характеризуется противоэрозионным эффектом.

Передние разрезающие диски измельчают почву посередине обрабатываемой полосы, частично обеспечивают соблюдение глубины. Распределители растительных остатков отодвигают растительные остатки на не обрабатываемые полосы. Массивные лапы взрыхляют почву и с помощью направляющих можно вносить удобрения на два уровня по глубине. Боковые направляющие диски удерживают почву на требуемой полосе (эти диски необходимо установить по типу почвы и глубине обработки). Задние зубчатые катки дробят и снова уплотняют взрыхленную полосу.

РАБОЧИЕ УЗЛЫ МАШИНЫ



Рис. 2 - рабочие узлы машины

- 1.1.1 тяговая навеска ТТН
- 1.1.2 гидроцилиндр складывания боковых рам
- 1.1.3 передние распределители растительных остатков – комплектация за доплату
- 1.1.4 передние режущие диски
- 1.1.5 распределители растительных остатков
- 1.1.6 лапы для рыхления с выводом для внесения удобрений
- 1.1.7 боковые направляющие диски
- 1.1.8 распределение удобрений или распределение жидкой органики – комплектация за доплату

2. МОНТАЖ МАШИНЫ У ЗАКАЗЧИКА

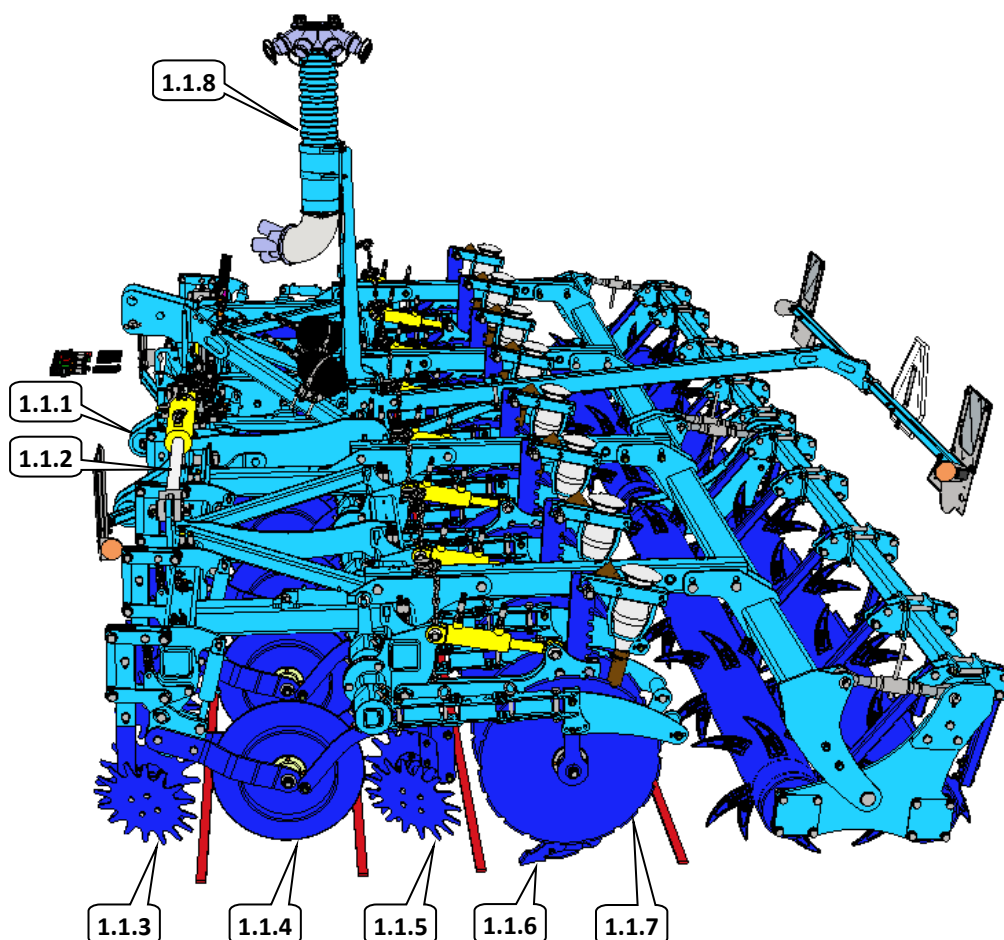

- Пользователь обязан производить монтаж в соответствии с инструкциями производителя, лучше совместно с уполномоченным производителем техником.
- По окончании монтажа машины эксплуатационник обязан обеспечить проведение испытаний работоспособности всех установленных узлов машины.
- Эксплуатационник обязан обеспечить, чтобы манипуляция с машиной при помощи подъёмного механизма при монтаже соответствовала главе „С“.

3. ВВОД В ЭКСПЛУАТАЦИЮ



- До приёмки машины испытайте её и проверьте, что во время перевозки она не была повреждена. Проверьте комплектацию в соответствии с накладной.
- Перед вводом машины в эксплуатацию внимательно прочтите настоящее руководство по эксплуатации, прежде всего главу **A-D** стр. 5-8. Перед первой эксплуатацией машины ознакомьтесь с её элементами управления и её общим функционированием.
- При работе с машиной соблюдайте не только указания данного руководства, но и общие действующие нормы техники безопасности, охраны здоровья, противопожарной и транспортной безопасности и охраны окружающей среды.
- Перед каждой эксплуатацией (вводом в эксплуатацию) проверьте комплектность, безопасность труда, гигиену труда, соблюдение противопожарных правил, транспортную безопасность и охрану окружающей среды во время работы.
Запрещается эксплуатировать машину с признаками повреждений.
- Агрегатирование с трактором осуществляйте только на ровной и твёрдой поверхности.
- При работе на склонах соблюдайте минимальный допустимый угол склона для сцепки **ТРАКТОР - МАШИНА**.
- Перед запуском двигателя трактора проверьте, что в рабочем пространстве сцепки нет людей или животных и нажмите предупредительный звуковой сигнал.
- Обслуживающий персонал несет ответственность за безопасность и весь ущерб, причиненный эксплуатацией трактора и агрегатированной машины.
- Обслуживающий персонал при работе обязан соблюдать технические правила и правила безопасности труда, установленные производителем машины.
- При повороте в конце поля обслуживающий персонал обязан поднять машину, т.е. рабочие органы машины не должны быть в земле.
- Обслуживающий персонал при работе с машиной обязан соблюдать предписанную глубину обработки и скорости, указанные в руководстве в таблице 2/стр. 4.
- Обслуживающий персонал обязан перед выходом из кабины трактора опустить машину на землю и зафиксировать агрегат от движения.
- При опускании машины будьте внимательны и предотвратите повреждение чизелей и лап при резком опускании на твёрдую поверхность. Устанавливайте машину на ровную поверхность так, чтобы вес машины распределялся на все лапы.

3.1 АГРЕГАТИРОВАНИЕ С ТРАКТОРОМ

- Машина может быть прицеплена только к трактору, снаряжённый вес которого равен или больше общего веса прицепленной машины.
- Оператор машины обязан соблюдать все общие действующие требования техники безопасности труда, охраны здоровья, противопожарной безопасности и защиты окружающей среды.
- Обслуживающему персоналу разрешено агрегатировать машину только с трактором, который укомплектован трёхточечной навеской с исправно функционирующей гидросистемой.
- Таблица требуемых тяговых средств для работы с машиной:

| | | | |
|---|--|-----------------|---|
| ⁽⁵⁾ Требование к мощности двигателя трактора для машины STRIP-TILL ST4N | | | 90-150 кВт * |
| ⁽⁵⁾ Требование к мощности двигателя трактора для машины STRIP-TILL ST6NS | | | 135-225 кВт * |
| ⁽⁵⁾ Требование к мощности двигателя трактора для машины STRIP-TILL ST8NS | | | 180-300 кВт * |
| ⁽⁶⁾ Требование к ТТН трактора | ⁽⁷⁾ Расстояние между нижними шарнирами подвески (измерено по осям шарниров) | ТТН 3 | 895±1,5 мм 1100±1,5мм |
| | | КИРОВЕЦ | 1110±1,5мм |
| | ⁽⁸⁾ ∅ отверстия нижних шарниров подвески для пальцев подвески машины | ТТН 3 | 37,4 – 37,75 мм |
| | | КИРОВЕЦ | 60,5 – 61 мм |
| ⁽¹⁸⁾ ∅ отверстия верхнего шарнира подвески для пальца подвески машины | ТТН 3 | 32,0 – 32,25 мм | |
| | КИРОВЕЦ | 39,5 – 40 мм | |
| ⁽⁹⁾ Требование к гидравлической системе трактора | контур складывания боковых рам | | ⁽¹⁴⁾ Давление в контуре 200 бар, 2 шт. приёмных части быстроразъёмной муфты ISO 12,5 |
| | контур гидравлического предохранения передних режущих дисков | | ⁽¹⁴⁾ Давление в контуре 200 бар, 2 шт. приёмных части быстроразъёмной муфты ISO 12,5 |
| | контур гидравлического предохранения взрыхляющих лап | | ⁽¹⁴⁾ Давление в контуре 200 бар, 2 шт. приёмных части быстроразъёмной муфты ISO 12,5 |
| | контур регулировки гидравлического прижатия боковых направляющих дисков | | ⁽¹⁴⁾ Давление в контуре 200 бар, 2 шт. приёмных части быстроразъёмной муфты ISO 12,5 |

* рекомендуемое тяговое средство, действительная тяговая сила может заметно изменяться в зависимости от глубины обработки, почвенных условий, склона участка, износа рабочих органов и их регулировки

- Подсоедините машину при помощи трёхточечной навески к нижним тягам задней ТТН трактора, тяги ТТН зафиксируйте пальцами от расцепления.
- При агрегатировании машины с трактором изменяется распределение нагрузки на отдельные оси трактора. Будет уменьшена нагрузка на переднюю ось и тем самым ухудшится управляемость. Также изменится эффективность торможения.



При подсоединении между трактором и машиной не должны находиться люди.

3.2 ПОДКЛЮЧЕНИЕ ГИДРАВЛИКИ

- Подключайте гидравлику только тогда, когда гидравлические контуры машины и трактора (агрегата) без давления.
- Гидравлическая система находится под высоким давлением. Регулярно контролируйте утечки, а видимые повреждения всех магистралей, шлангов и резьбовых соединений немедленно устраните.
Немедленно устраняйте утечки и повреждения.
- При поиске и устранении не герметичных мест используйте только соответствующие приспособления.
- При подключении гидросистемы машины к трактору используйте коннекторы машины и розетки трактора с аналогичным типом быстроразъёмных муфт.

Функции контуров гидравлики:

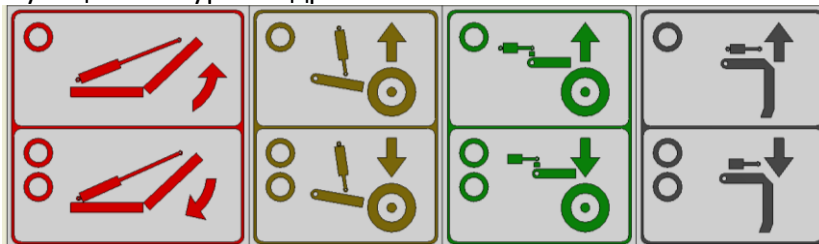

Красный контур - складывание машины

Жёлтый контур - настройка гидравлического прижатия передних дисков

Зелёный контур - настройка гидравлического прижатия боковых дисков

Чёрный контур - настройка гидравлического прижатия предохранения



Для предотвращения неумышленного движения гидравлики или движения из-за действий посторонних лиц (дети, пассажиры) необходимо управляющие распределители на тракторе в случае их неиспользования или в транспортном положении зафиксировать или заблокировать.

3.3 СКЛАДЫВАНИЕ И РАСКЛАДЫВАНИЕ МАШИНЫ



Для всех движений гидравлики перед достижением упора необходимо уменьшить скорость движущихся частей машины ограничением соответствующего вентиля на блоке управления!

- Гидравлика складывания и раскладывания должна быть подключена к двухходовому блоку управления.



- Оператор должен обеспечить, чтобы при складывании или раскладывании боковых рам в зоне их досягаемости (т.е. в месте конечной позиции) или вблизи не находились люди или животные, и чтобы никто не помещал пальцы в пространство шарниров.
- Если машина оборудована выдвижными дисками, оператор должен обеспечить, чтобы при раскладывании и складывании эти диски были задвинуты в транспортное положение и зафиксированы пальцами.



- Складывание или раскладывание осуществляйте на ровной, твёрдой поверхности или перпендикулярно склону с полностью открытым блоком управления.
- Складывание или раскладывание осуществляйте только с машиной, поднятой навеской трактора.
- Удалите прилипшую землю в местах складывания, земля может нарушить функционирование и привести к повреждению механики.
- Во время складывания или раскладывания контролируйте боковые рамы и плавно складывайте их в конечное положение до упоров.

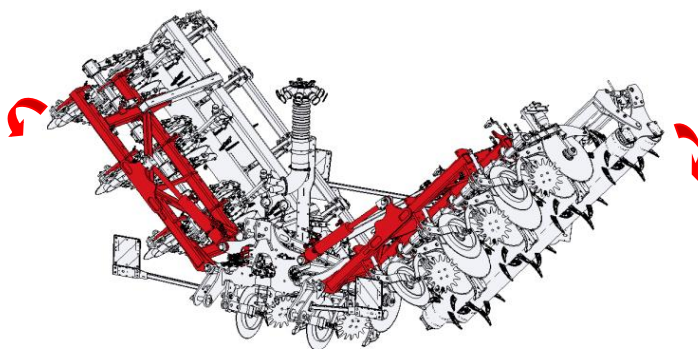
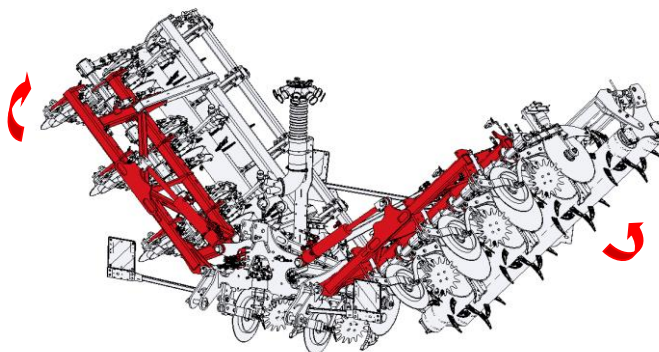
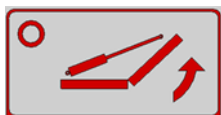

После раскладывания машины:

1. После раскладывания машины откройте вентиль, см. рисунок ниже.
2. Можно вытягивать все рабочие механизмы - с помощью шланга, обозначенного одной красной полосой.

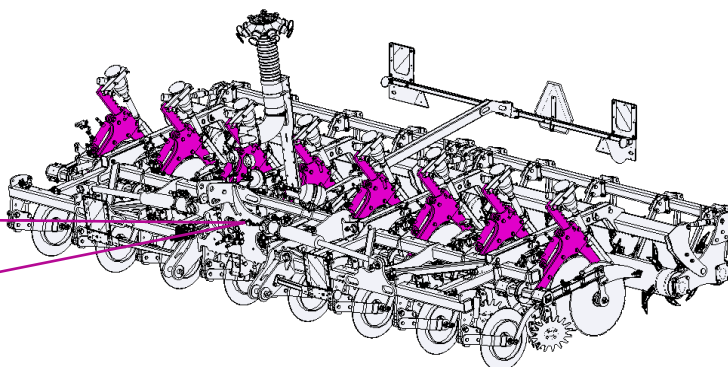
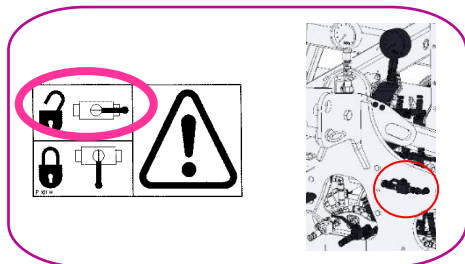
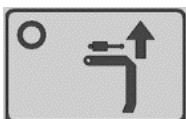

3.4 ФУНКЦИОНИРОВАНИЕ ГИДРАВЛИЧЕСКОГО ПРЕДОХРАНЕНИЯ МАШИНЫ

- Гидравлическое предохранение передних и задних рядов лап выполнено с помощью аккумуляторов давления.
- Для правильной работы необходимо установить в контурах предохранения давление **80 бар** и оставить эти контуры в **плавающем положении**.
- Контуры гидравлического предохранения машины далее также оборудованы 2 шаровыми вентилями - один для каждого контура.
- Шаровые вентили предназначены для облегчения отсоединения гидравлических быстроразъёмных муфт от распределителя трактора так, что можно снять давление в питающих гидравлических шлангах контура предохранения передних режущих дисков и контура предохранения лап машины, и одновременно сохранить давление в контуре предохранения передних режущих дисков и в контуре предохранения лап, которое необходимо сохранить для безопасной парковки машины.



НАПОРНЫЙ РЕЗЕРВУАР

Не открывайте и не модифицируйте напорный резервуар (аккумулятор давления) путём сварки, сверления и т.п. И после удаления содержимого в резервуаре содержится газ под давлением.

В случае любых работ с гидравликой машины удалите содержимое напорного резервуара. Манометр не должен показывать давление или должен показывать 0 бар. Только после этого можно работать с контуром гидравлики.

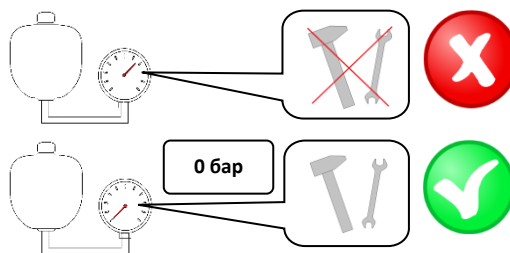

Порядок настройки гидравлического предохранения передних режущих дисков

1. Проверьте правильность подключения шлангов гидравлики в соответствии с предыдущей главой 3.2.
2. Проверьте открытие шарового вентиля контура предохранения передних режущих дисков, а если закрыт - откройте.
3. Установите **давление в контуре предохранения передних режущих дисков на 80 бар** - с помощью шланга с обозначением двумя жёлтыми полосами, давление контролируйте на манометре, обозначенном жёлтым цветом.
4. На распределителе трактора установите **жёлтый контур в плавающее положение**.
5. После этой настройки предохранение готово к работе.

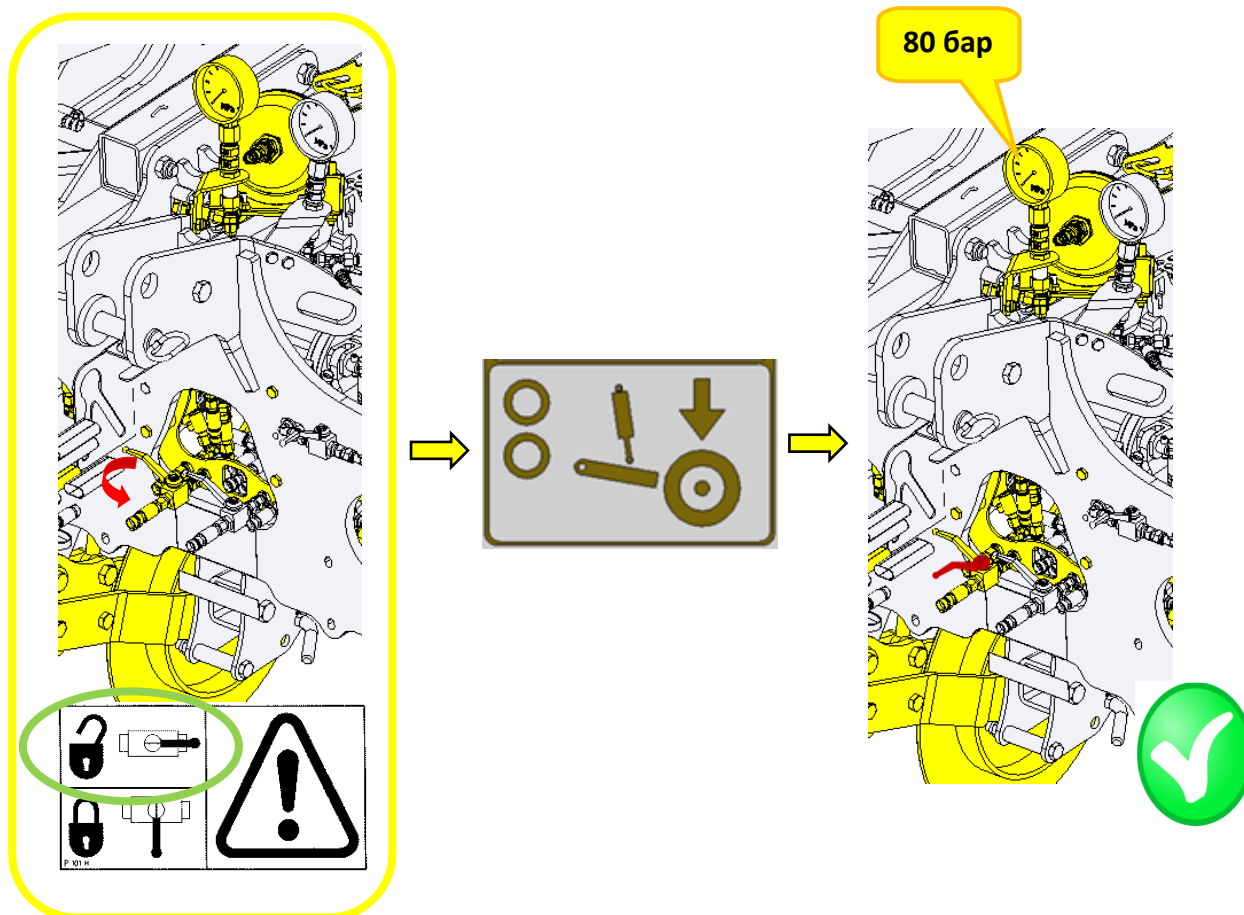

Порядок настройки гидравлического предохранения лап

1. Проверьте правильность подключения шлангов гидравлики в соответствии с предыдущей главой 3.2.
2. Проверьте, что открыт шаровый вентиль контура предохранения лап, а если нет - откройте его.
3. Установите **давление в контуре предохранения лап на 80 бар** - с помощью шланга с обозначением двумя чёрными полосами, давление контролируйте на манометре, обозначенном черным цветом.
4. На распределителе трактора установите **чёрный контур в плавающее положение**.
5. После этой настройки предохранение готово к работе.

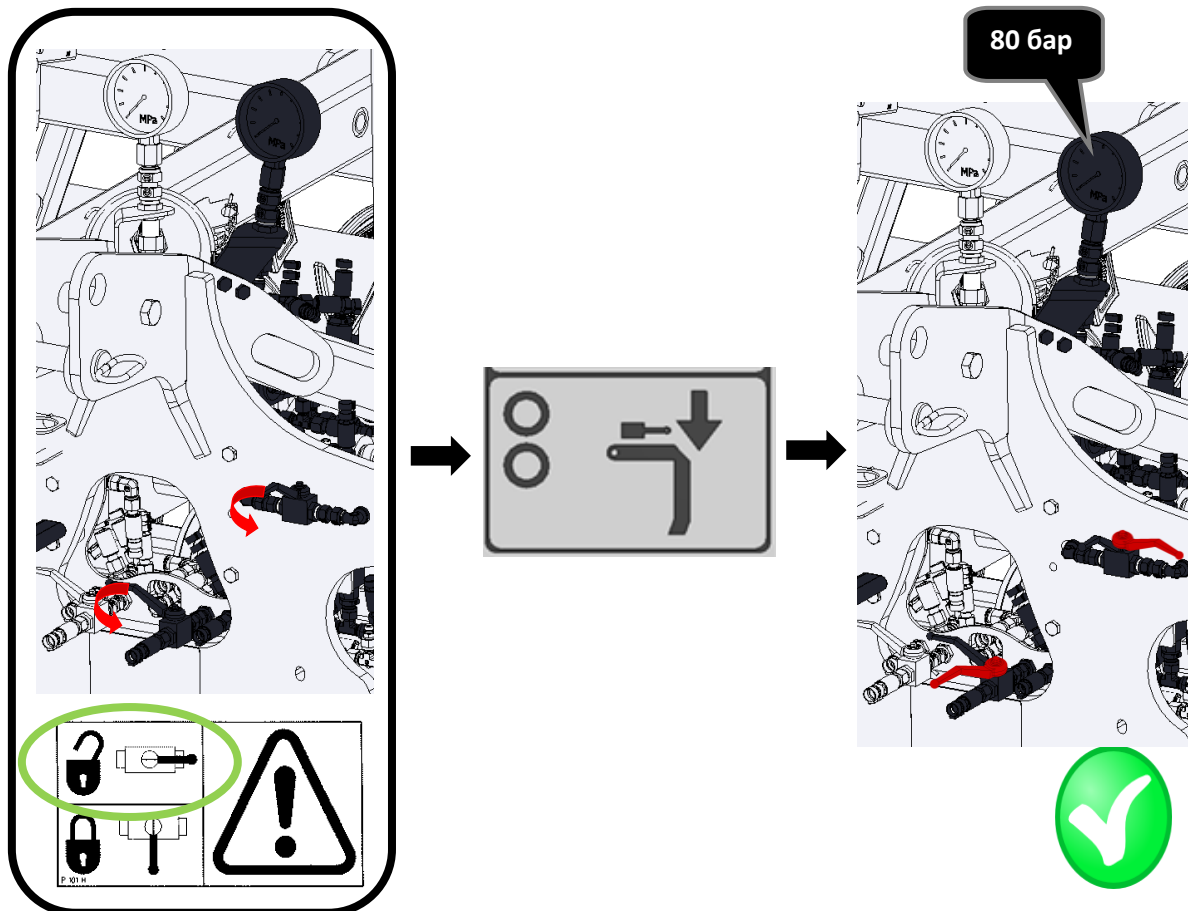

4. ТРАНСПОРТИРОВКА МАШИНЫ НА НАЗЕМНЫХ КОММУНИКАЦИЯХ



Транспортное положение **STRIP-TILL**

- Закрепите машину на тракторе с помощью трёхточечной навески.
- Сложите боковые рамы машины в транспортное положение.
- Машина должна быть оборудована демонтируемыми щитками с обозначением габаритов, функционирующим освещением и щитком задней маркировки для транспортных средств с малой скоростью передвижения (по ЕНК № 69).
- Освещение при движении на наземных коммуникациях должно быть включено.
- Трактор должен быть укомплектован специальным освещением оранжевого цвета, которое должно быть включено при движении на наземных коммуникациях.
- Максимальная транспортная скорость движения машины на наземных коммуникациях **20 км/час**.
- Зафиксируйте нижние тяги ТТН трактора от бокового движения.



Работа в условиях недостаточной видимости запрещена!

- Установите машину в транспортное положение.
- При транспортировке оператор должен быть очень внимателен с учётом транспортных габаритов машины.
- Оператор после подсоединения машины к трактору из-за изменения распределения веса на оси должен соблюдать действующие инструкции по эксплуатации на наземных коммуникациях (законы, нормы). Ходовые качества сцепленных машин также изменяются в зависимости от характера участка, поэтому адаптируйте к ним способ передвижения.
- При необходимости оператор должен предъявить технический паспорт машины (только в ЧР) по действующим нормам для эксплуатации на наземных коммуникациях (инструкции, законы).
- При движении с машиной задним ходом оператор обязан обеспечить достаточный обзор со своего места в кабине трактора. При недостаточной видимости оператор обязан воспользоваться помощью квалифицированного и проинструктированного лица.
- При транспортировке машины по наземным коммуникациям оператор должен зафиксировать рычаги ТТН в транспортном положении, т.е. рычагом гидравлики управления рычагами навески предотвратить их непредвиденное опускание. Одновременно рычаги задней ТТН трактора должны быть зафиксированы от отклонения в сторону.
- При транспортировке машины по наземным коммуникациям оператор должен соблюдать действующие законы и постановления по данной проблематике, устанавливающие нагрузку на оси трактора в зависимости от транспортной скорости.
- Перед движением по дорогам общего пользования очистите машину от скопившейся земли.

Порядок складывания машины в транспортное положение

1. Заройте шаровой вентиль, см. рисунок ниже.
2. Задвиньте рабочие механизмы на боковых рамах - с помощью шланга, обозначенного одной чёрной полосой.
3. Сложите машину с помощью шланга, обозначенного одной красной полосой.
4. Машина готова к транспортировке.

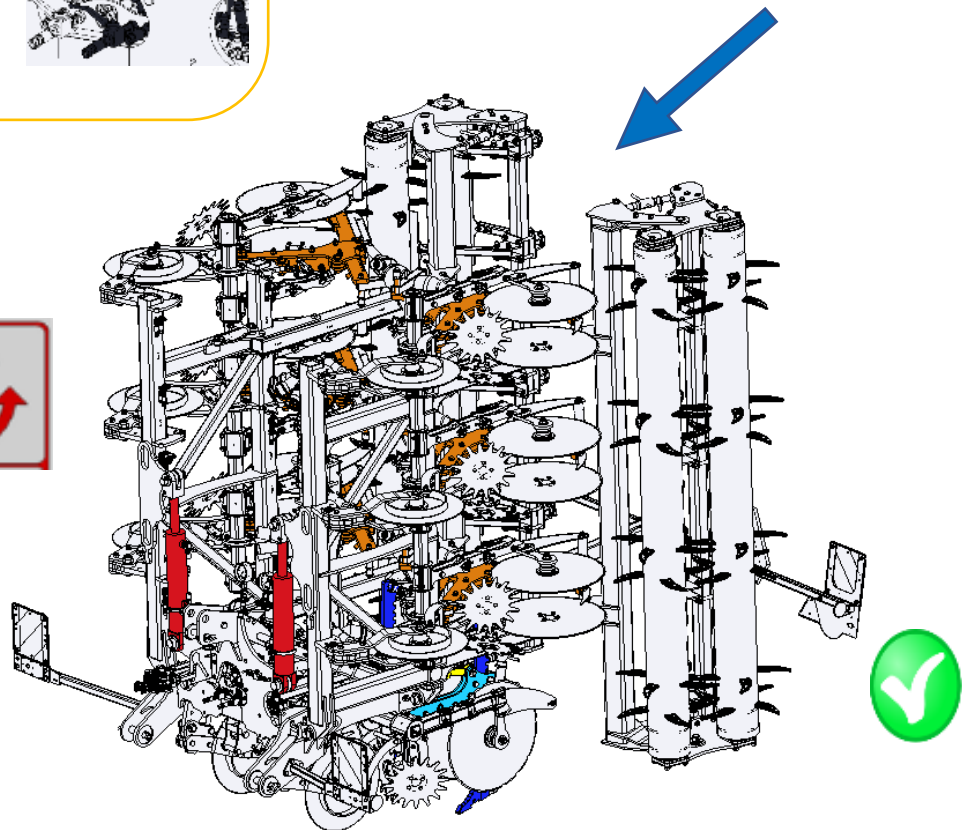
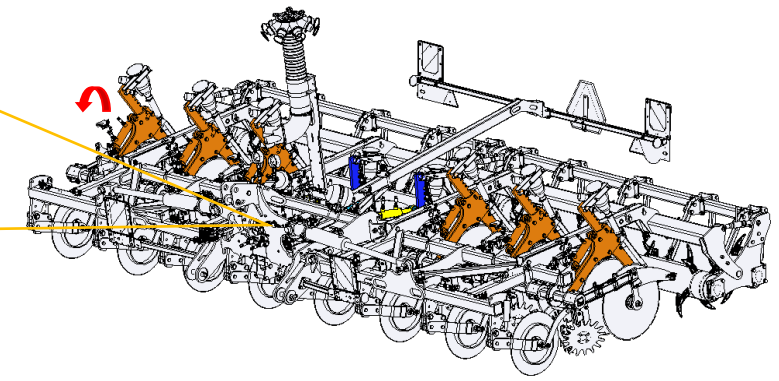
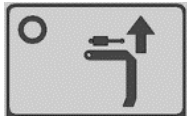

5. РЕГУЛИРОВКА РАБОЧЕЙ ГЛУБИНЫ МАШИНЫ

 Регулировку осуществляйте только когда машина стоит на лапах или заглублена в землю (см. ниже).

1. Установкой положения нижних рычагов навески трактора и регулировкой третьего рычага установите продольную плоскость машины.
2. Глубину обработки машины устанавливайте выдвиганием или задвиганием лап в держателе.

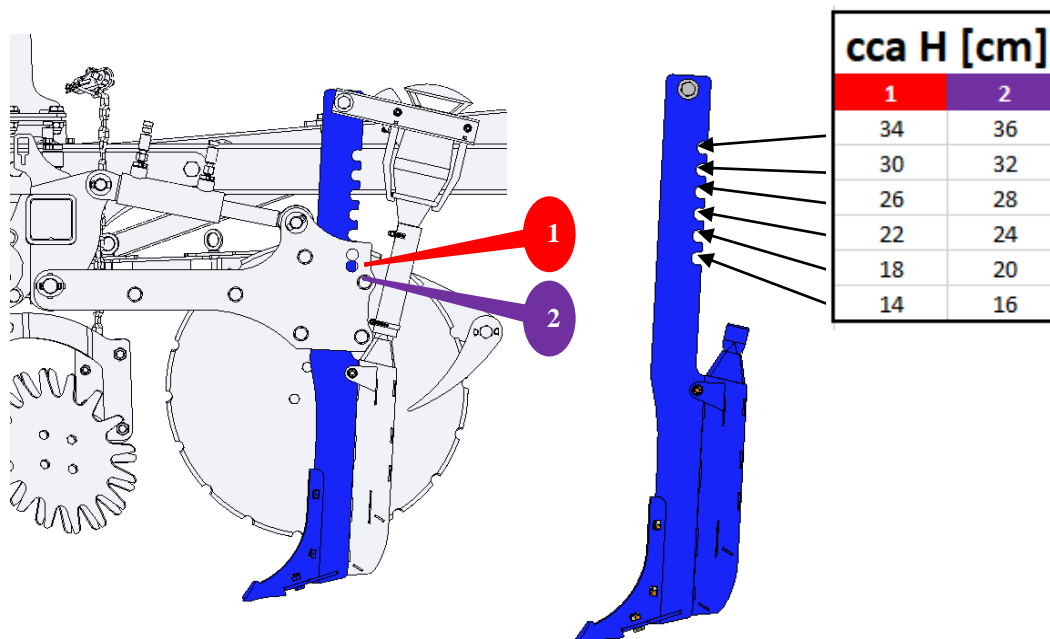
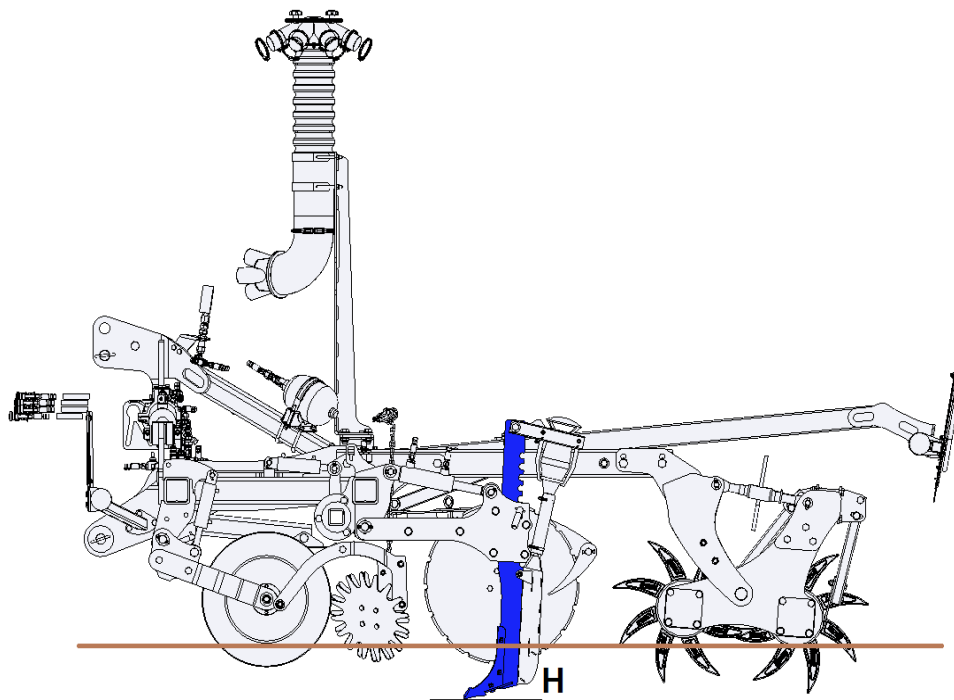

- Установите распределители растительных остатков таким образом, чтобы они работали свободно под действием собственного веса. Если почва лёгкая без растительных остатков - рекомендуем поднять диски чтобы они не работали.

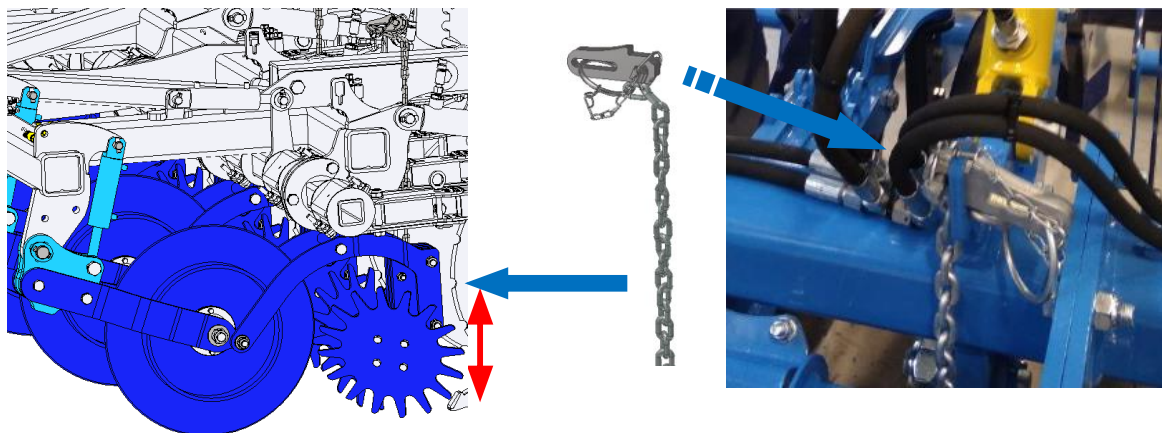

- Направляющие диски установите путём перестановки пальцев в зависимости от актуальных условий, чтобы они сохраняли почву в установленной взрыхляемой полосе. Диски можно регулировать продольно, поперечно и под углом. После этого гидравлически можно регулировать глубину и прижатие. Будьте осторожны при регулировке.

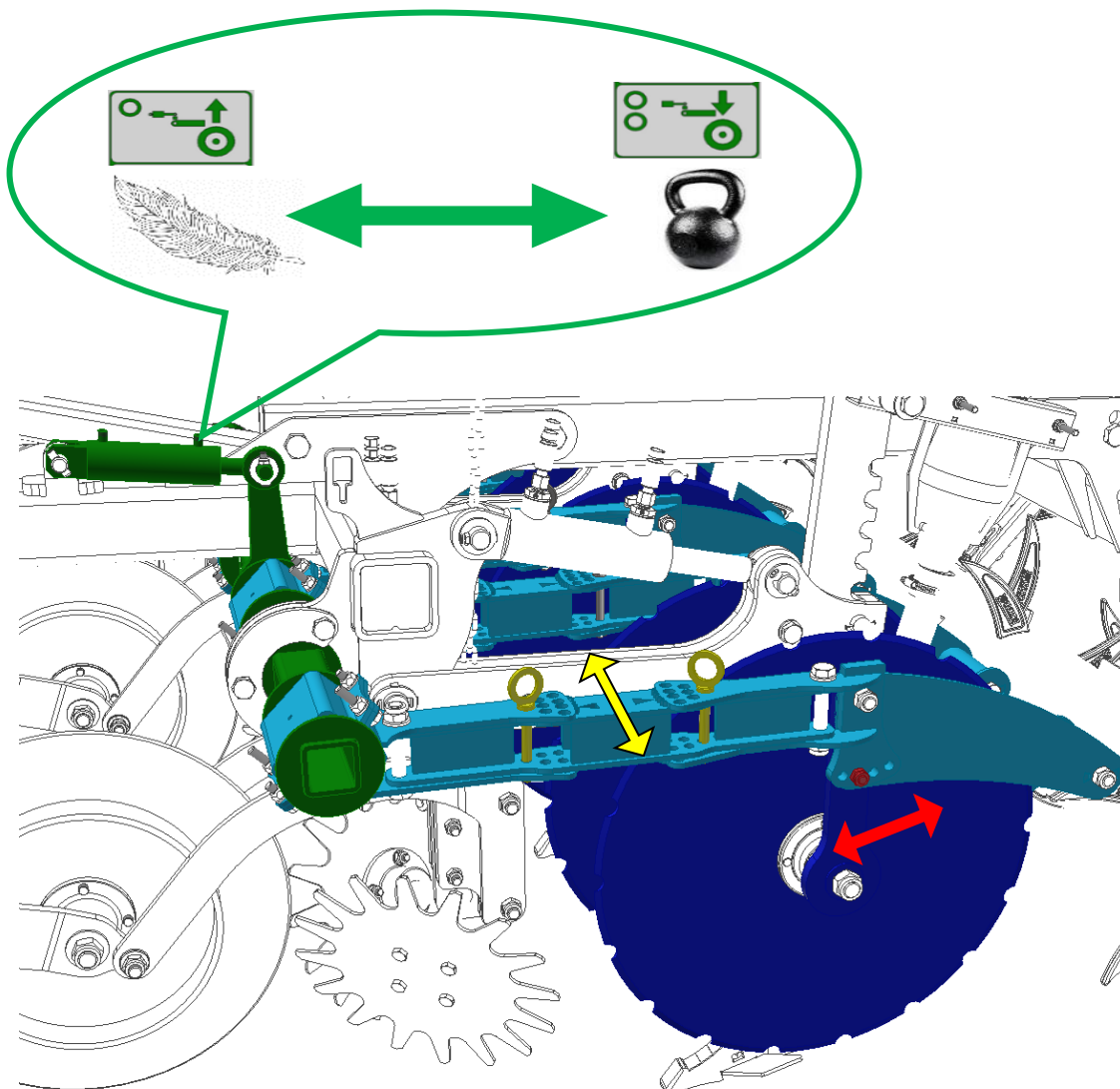

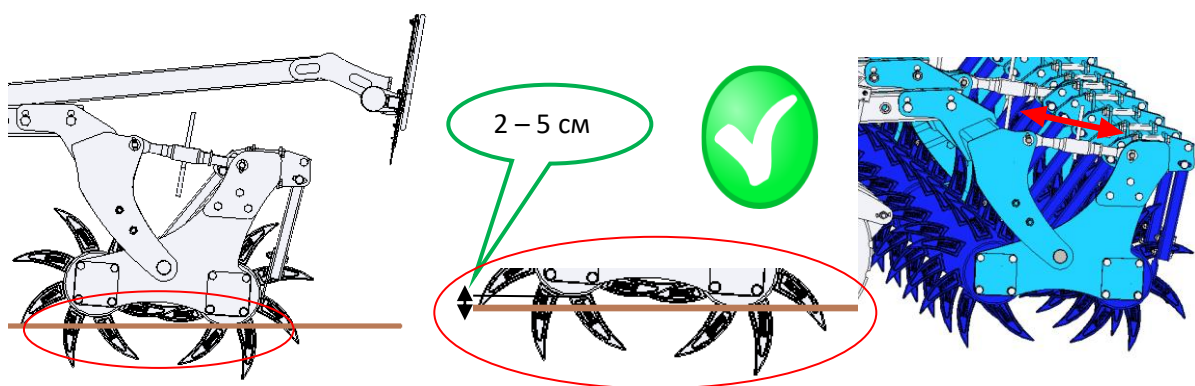
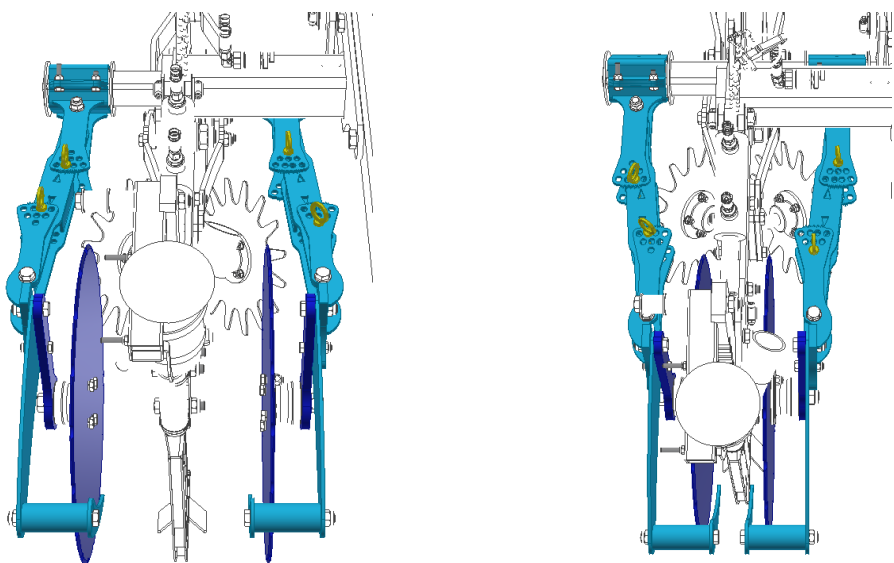

5. Регулировочными болтами установите прижатие катка с зубьями.
6. Прижатие передними разравнивающими дисками установите выдвиганием или задвиганием стойки в держателе.

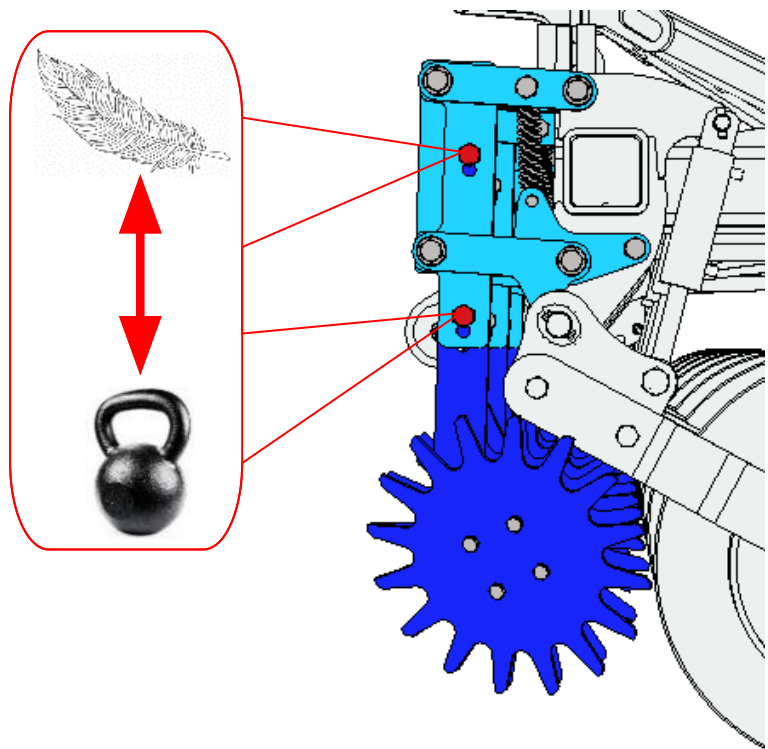

6. ТЕХНИЧЕСКОЕ ОБСЛУЖИВАНИЕ И РЕМОНТ МАШИНЫ



Соблюдайте указания по технике безопасности при уходе и техническом обслуживании.

- Если во время ремонта необходимо осуществить сварку на присоединенной к трактору машине, отсоедините питающие кабели генератора и аккумулятора на тракторе.
- Контролируйте зажатие всех резьбовых и иных монтажных соединений на машине перед каждой эксплуатацией а далее в текущем порядке по необходимости.
- В текущем порядке контролируйте износ рабочих органов машины, регулярно заменяйте изношенные рабочие органы новыми.
- Регулировку, очистку и смазку машины разрешено осуществлять только нерабочем состоянии (т.е. машина остановлена и не работает).
- Необходимо вовремя удалять возможные намотанные растительные и иные остатки на валу и возле подшипника, в ином случае подшипник будет повреждён.
- При смазке подшипников будьте внимательны и предотвратите их повреждение.
- При работе с поднятой машиной используйте подходящие опоры с установкой в обозначенных местах или в местах, подходящих для этой цели.
- При регулировке, очистке, уходе и ремонте машины необходимо зафиксировать те части машины, которые могут упасть или иным движением угрожать обслуживающему персоналу.
- Для закрепления машины при манипуляции с помощью грузоподъемного устройства используйте только места, обозначенные наклейками с цепочкой „—○—○—“.
- При неисправности или повреждении машины немедленно заглушите двигатель трактора и предотвратите повторный запуск двигателя, зафиксируйте машину от движения ⇒ и только после этого устраняйте неисправность.
- При ремонте машины используйте исключительно оригинальные запасные части, соответствующие инструменты и средства защиты.
- Поддерживайте машину в чистоте.
- При опускании машины будьте внимательны и предотвратите повреждение чизелей и лемехов при резком опускании на твёрдую поверхность.



Не очищайте подшипники под давлением или прямым потоком воды. Прокладки и подшипники негерметичны к воздействию воды под давлением.

7. ХРАНЕНИЕ МАШИНЫ

Длительное хранение машины:

- По возможности храните машину под крышей.
- Устанавливайте машину на ровном, прочном основании с достаточной несущей способностью.
- Перед хранением удалите с машины загрязнения и законсервируйте так, чтобы при хранении были предотвращены любые повреждения машины. Особое внимание уделите всем указанным местам смазки и хорошо их смажьте по плану смазки.
- Храните машину в разложенном положении с опорой на задний каток, опорную ногу и передние разравнивающие диски. Под стойки подложите подходящую опору (напр. брусок), при необходимости задвиньте рабочие механизмы так, чтобы наконечники долот находились над землей. Если подходящей опоры нет - демонтируйте долота. **В случае хранения машины на долотах они могут быть повреждены весом машины. Опасность повреждения возникает и при кратковременной парковке машины на неровной поверхности, когда вес машины воздействует только на некоторые долота.**
- Предотвратите доступ неуполномоченных лиц к машине.

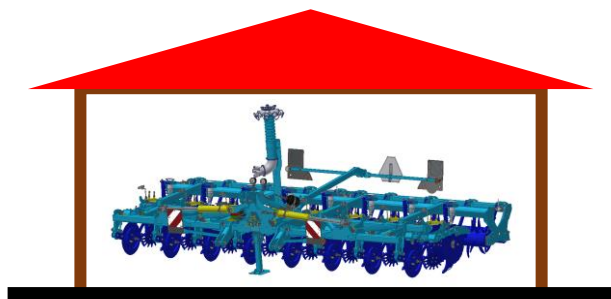

8. ОХРАНА ОКРУЖАЮЩЕЙ СРЕДЫ

- С маслами и смазками обращайтесь в соответствии с действующими инструкциями об отходах.

9. ЛИКВИДАЦИЯ МАШИНЫ ПО ОКОНЧАНИИ СРОКА СЛУЖБЫ

- При ликвидации машины эксплуатационник должен обеспечить сортировку стальных деталей и деталей, в которых находится масло и смазка.
- Стальные детали эксплуатационник обязан разрезать и сдать в пункты приемки вторсырья с соблюдением норм техники безопасности. С остальными деталями необходимо обращаться в соответствии с действующим законом об отходах.

10. СЕРВИСНЫЕ УСЛУГИ И ГАРАНТИЙНЫЕ УСЛОВИЯ

10.1. СЕРВИСНАЯ СЛУЖБА

Сервисные услуги предоставляет торговый представитель по консультации с производителем или непосредственно производитель. Запасные части предоставляются посредством дистрибьюторской сети продавцами по всей республике. Используйте запасные части только из официального каталога производителя.

10.2 ГАРАНТИЯ

- 10.2.1 Производитель предоставляет гарантию в течение 24 месяцев на следующие узлы машины: главная рама, ось и дышло машины. На остальные части машины производитель предоставляет гарантию 12 месяцев. Гарантия действует с момента продажи новой машины конечному потребителю (эксплуатационнику).
- 10.2.2 Гарантия распространяется на скрытые дефекты, которые будут обнаружены в гарантийный период при правильной эксплуатации устройства и при соблюдении условий, указанных в руководстве по эксплуатации.
- 10.2.3 Гарантия не распространяется на быстроизнашивающиеся запасные части, т.е. на нормальный механический износ заменяемых деталей рабочих узлов (лапы, наконечники и т.п.).
- 10.2.4 Гарантия не распространяется на косвенные последствия возможного повреждения, как напр. сокращение срока службы и т.п.
- 10.2.5 Гарантия действует на машину и не прекращается в случае изменения владельца.
- 10.2.6 Гарантия ограничена демонтажем и монтажом, или заменой или ремонтом дефектной детали. Решение о замене или ремонте дефектной детали принимает сервисная мастерская Фармет.
- 10.2.7 В период действия гарантии ремонт или иные сервисные операции на машины разрешены только авторизованному сервисному технику производителя. В ином случае действие гарантии будет прекращено. Данное положение не действует для замены быстроизнашивающихся запасных частей (см. п. 10.2.3).
- 10.2.8 Условием гарантии является применение оригинальных запчастей производителя.

Разработал: Технический отдел, АО «Фармет», ул. Иржинкова 276, Чешская Скалица 552 03,
дата 04.10.2021, возможны изменения.

ⒸZ ES PROHLÁŠENÍ O SHODĚ
ⒸGB CE CERTIFICATE OF CONFORMITY
ⒸD EG-KONFORMITÄTSEKTLÄRUNG
ⒸF DÉCLARATION CE DE CONFORMITÉ
ⒸRU СЕРТИФИКАТ СООТВЕТСТВИЯ ЕС
ⒸPL DEKLARACJA ZGODNOŚCI WE

1. ⒸZ My ⒸGB We ⒸD Wir ⒸF Nous ⒸRU Мы ⒸPL My: **Farmet a.s.**
 Jiřinková 276
 552 03 Česká Skalice
 Czech Republic
 DIČ: CZ46504931
 Tel/Fax: 00420 491 450136

ⒸZ Vyřáváme na vlastní zodpovědnost toto prohlášení. ⒸGB Hereby issue, on our responsibility, this Certificate. ⒸD Geben in alleiniger Verantwortung folgende Erklärung ab. ⒸF Publiions sous notre propre responsabilité la déclaration suivante. ⒸRU Под свою ответственность выдаем настоящий сертификат. ⒸPL Wydajemy na własną odpowiedzialność niniejszą Deklarację Zgodności.

2. ⒸZ Strojní zařízení: - název : **Dlátový kypřič**
 ⒸGB Machine: - name : **Chisel cultivator**
 ⒸD Fabrikat: - Bezeichnung : **Meißelgrubber**
 ⒸF Machinerie: - dénomination : **Cultivateur à siceaux**
 ⒸRU Сельскохозяйственная машина: - наименование : **Чизельный культиватор**
 ⒸPL Urządzenie maszynowe: - nazwa : **Spulchniarka dłutowa**

- typ, type : **STRIP-TILL**
 - model, modèle : **STRIP-TILL 4N, 6NS, 8NS**
 - PIN/VIN:

- ⒸZ výrobní číslo :
 - ⒸGB serial number
 - ⒸD Fabriknummer
 - ⒸF n° de production
 - ⒸRU заводской номер
 - ⒸPL numer produkcyjny:

3. ⒸZ Příslušná nařízení vlády: č.176/2008 Sb. (směrnice 2006/42/ES). ⒸGB Applicable Governmental Decrees and Orders: No.176/2008 Sb. (Directive 2006/42/ES). ⒸD Einschlägige Regierungsverordnungen (NV): Nr.176/2008 Slg. (Richtlinie 2006/42/ES). ⒸF Décrets respectifs du gouvernement: n°.176/2008 du Code (directive 2006/42/CE). ⒸRU Соответствующие постановления правительства: № 176/2008 Сб. (инструкция 2006/42/ES). ⒸPL Odpowiednie rozporządzenia rządu: nr 176/2008 Dz.U. (Dyrektywa 2006/42/WE).

4. ⒸZ Normy s nimiž byla posouzena shoda: ⒸGB Standards used for consideration of conformity: ⒸD Das Produkt wurde gefertigt in Übereinstimmung mit folgenden Normen: ⒸF Normes avec lesquelles la conformité a été évaluée: ⒸRU Нормы, на основании которых производилась сертификация: ⒸPL Normy, według których została przeprowadzona ocena: ČSN EN ISO 12100, ČSN EN ISO 4254-1.

ⒸZ Schválil ⒸGB Approve by dne: 01.08.2021
 ⒸD Bewilligen ⒸF Approuvé
 ⒸRU Утвердил ⒸPL Uchwalit

Ing. Petr Lukášek
 technický ředitel
 Technical director



Farmet a.s.
 Jiřinková 276
 552 03 Česká Skalice
 DIČ CZ46504931
 59

V České Skalici dne: 01.08.2021

Ing. Karel Žďárský
 generální ředitel společnosti
 General Manager

