

# NOTICE D'EXPLOITATION

# FALCON

# 3 | 4 | 6 | 8

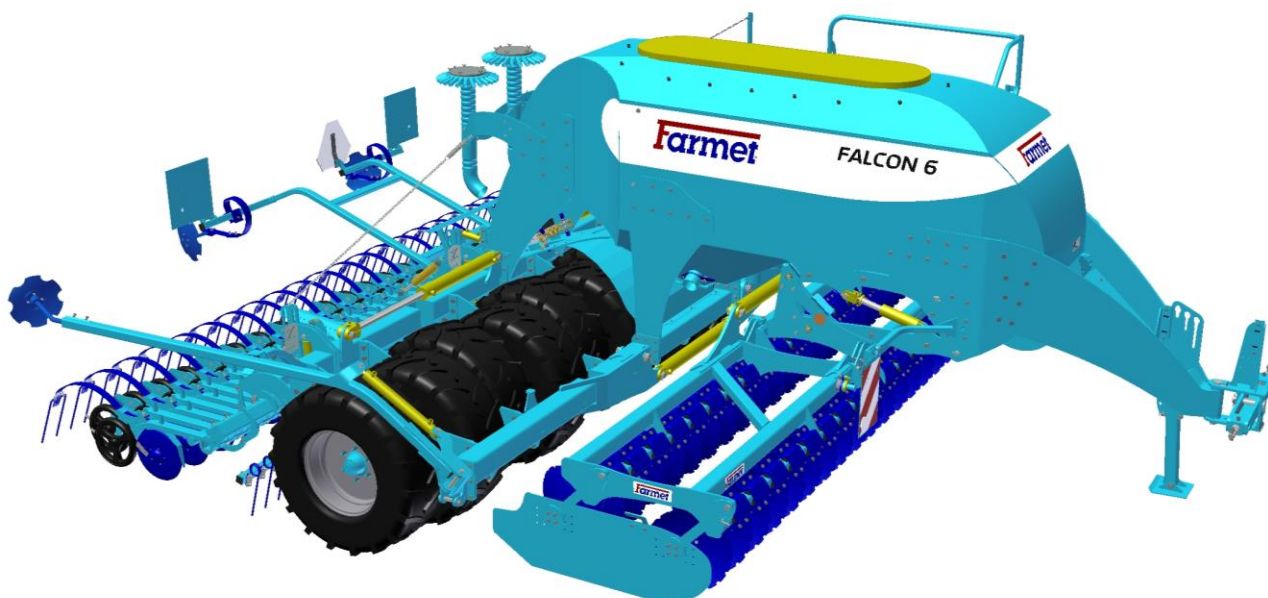

Édition: 6 | valable à partir du: 1. 4. 2020

Cher client,

Les semeuses à disques de la gamme **FALCON** sont des produits de qualité fabriqués par la société Farmet a.s. de Česká Skalice.

Vous ne pourrez cependant profiter des avantages de cette semeuse qu'une fois que vous aurez attentivement étudié la présente notice d'exploitation.

**Le numéro de série de la machine est gravé sur l'étiquette de la machine et il est également repris dans la notice d'exploitation. Ce numéro de série doit être repris à chaque fois que vous commanderez des pièces de rechange pour réaliser une réparation éventuelle. L'étiquette se trouve sur le châssis central, à proximité du timon.**

Les pièces de rechange doivent être commandées uniquement en fonction du **Catalogue des pièces de rechange** qui a été officiellement publié par le fabricant, la société Farmet a.s. de Česká Skalice.

#### **Possibilités d'utilisation de votre semeuse**

Les semeuses à disques ont été conçues pour réaliser des semis en lignes avec possibilité de semer également en ligne des plantes à larges lignes. Cette semeuse a été conçue pour pouvoir semer une large palette de plantes telles que des céréales, des légumineuses, des oléagineuses, des trèfles, des herbacées, etc. Les conditions concrètes du semis des différentes plantes sont mentionnées plus loin dans la présente notice d'exploitation. Cette machine a été conçue pour pouvoir être attelée à des tracteurs d'une puissance de 90 kW, 117 kW, 161 kW et de 205 kW en fonction des conditions du sol et de la profondeur des semis. La vitesse de travail optimale est de 10 à 20 km/heure. Lors de la réalisation des semis, cette machine vous permettra également d'épandre des engrais en granulés.

#### Étiquette de la machine **FALCON 3**

				Farmet a.s. Jitková 278 Česká Skalice
TYP / VARIANTA		FALCON 3		
ČÍSLO SCHVÁLENÍ				
ROK VÝROBY / VÝROBNÍ ČÍSLO				
MAX. PŘÍPUSTNÁ HMOTNOST				kg
MAX. PŘÍPUSTNÁ HMOTNOST NA NÁPRAVĚ				kg

#### Étiquette de la machine **FALCON 4**

				Farmet a.s. Jitková 278 Česká Skalice
TYP / VARIANTA		FALCON 4		
ČÍSLO SCHVÁLENÍ				
ROK VÝROBY / VÝROBNÍ ČÍSLO				
MAX. PŘÍPUSTNÁ HMOTNOST				kg
MAX. PŘÍPUSTNÁ HMOTNOST NA NÁPRAVĚ				kg

#### Étiquette de la machine **FALCON 6**

				Farmet a.s. Jitková 278 Česká Skalice
TYP / VARIANTA		FALCON 6		
ČÍSLO SCHVÁLENÍ				
ROK VÝROBY / VÝROBNÍ ČÍSLO				
MAX. PŘÍPUSTNÁ HMOTNOST				kg
MAX. PŘÍPUSTNÁ HMOTNOST NA NÁPRAVĚ				kg

#### Étiquette de la machine **FALCON 8**

				Farmet a.s. Jitková 278 Česká Skalice
TYP / VARIANTA		FALCON 8		
ČÍSLO SCHVÁLENÍ				
ROK VÝROBY / VÝROBNÍ ČÍSLO				
MAX. PŘÍPUSTNÁ HMOTNOST				kg
MAX. PŘÍPUSTNÁ HMOTNOST NA NÁPRAVĚ				kg

## TABLE DES MATIÈRES

1	DEMARRAGE RAPIDE .....	5
2	PARAMÈTRES LIMITES DE LA MACHINE.....	7
3	Paramètres techniques.....	7
	Messages de sécurité .....	8
A.	CONSIGNES GÉNÉRALES EN MATIÈRE D'UTILISATION DE LA MACHINE .....	9
	Équipements de protection.....	10
B.	TRANSPORT DE LA MACHINE À L'AIDE DE MOYENS DE TRANSPORT .....	10
C.	MANUTENTION DE LA MACHINE À L'AIDE D'UN ENGIN DE LEVAGE.....	10
D.	TRANSPORT DE LA MACHINE SUR LA VOIE PUBLIQUE .....	10
E.	ÉTIQUETTES DE SÉCURITÉ.....	11
4	DESCRIPTION DE LA MACHINE.....	14
4.1.	Organes de travail de la machine.....	14
5	MONTAGE DE LA MACHINE CHEZ LE CLIENT .....	16
6	MISE EN SERVICE .....	17
6.1	Attelage au tracteur .....	17
6.2	Raccordement de l'hydraulique .....	19
6.3	Schema hydraulique de la machine .....	20
6.4	Raccordement de l'unité électronique.....	21
6.5	Raccordement de l'hydromoteur du ventilateur .....	23
6.6	Raccordement correct au tracteur.....	24
7	SYSTÈME ÉLECTRONIQUE DE LA MACHINE .....	26
7.1.	Activation et désactivation du semis.....	27
7.2.	Description de la commande de la machine à l'aide de l'électronique Müller .....	28
7.3.	Description de l'écran principal .....	28
7.4.	Commande de l'hydraulique.....	29
7.4.1	Commande des marqueurs.....	30
7.5.	Systeme de Réglage des lignes.....	32
7.6.	Informations.....	40
7.6.1	Création de l'ordre .....	40
7.6.2	Niveau de graines dans le réservoir.....	41
7.7.	Réglage des capteurs du passage.....	41
7.7.1	Diagnostic des capteurs de semis .....	44
7.7.2	Arrêt des capteurs du système du flux des graines .....	44
7.7.3	Désignation des moteurs et des doseurs.....	45
8	REPLI ET DÉPLOIEMENT DE LA MACHINE .....	45
8.1.	Déploiement de la machine .....	46
8.2.	Repli de la machine .....	48
9	DESCENTE ET LEVAGE .....	50
10	REPLISSAGE DU RÉSERVOIR DE GRAINES/D'ENGRAIS .....	50
11	REGLAGE DES SEMENCES/ENGRAIS VERSES .....	51
12	RÉGLAGE DE LA DOSE DE GRAINES À SEMER .....	52
12.1	Doseur a vis pour l'amendement .....	57
12.2	Réglage lors d'un semis de graines fines.....	58
13	RÉGLAGE DE LA VITESSE DU VENTILATEUR EN FONCTION DU TYPE DE GRAINES .....	59
14	RÉGLAGE DES ORGANES DE TRAVAIL DE LA MACHINE.....	60
14.1.	Réglage de la profondeur de travail de la machine.....	60
14.2.	Réglage de la machine à l'aide des bras de la suspension a trois points arriere du tracteur .....	61
14.3.	Réglage de la profondeur de semis .....	62
14.4.	Réglage de la pression exercée sur les organes de semis .....	63
14.5.	Réglage de la herse située derrière les organes de semis .....	65
14.6.	Réglage de la profondeur de travail de la section de préparation avant .....	66
14.7.	Réglage de la herse .....	69
14.8.	Réglage des marqueurs.....	70
14.9.	Reglage de la profondeur des disques á amendement .....	71
15	MESSAGES D'ERREUR .....	72
16	FIN DU SEMIS.....	78
17	MAINTENANCE ET RÉPARATIONS DE LA MACHINE .....	80
17.1	Remplacement des disques usés.....	81

---

17.2	Plan d'entretien.....	82
17.3	Plan de graissage.....	86
17.4	Manipulation des lubrifiants:.....	86
17.5	Pression dans les pneus.....	87
17.6	Couples de serrage recommandés pour les différents raccords vissés.....	88
18	RANGEMENT DE LA MACHINE.....	88
19	PROTECTION DE L'ENVIRONNEMENT.....	88
20	LIQUIDATION DE LA MACHINE EN FIN DE VIE.....	88
21	SERVICE ET CONDITIONS DE GARANTIE.....	89
21.1.	Service.....	89
21.2.	Garantie.....	89
	DÉCLARATION CE DE CONFORMITÉ.....	90

## 1 DEMARRAGE RAPIDE

0	Message de securite	8
1	Attelez la machine Falcon au moyen de traction	14
2	Raccordez le tuyau hydraulique de retour	20
3	Raccordez les autres tuyaux hydrauliques	16
4	Branchez le câble 7 broches à l'éclairage de la machine	
5	Branchez l'électronique de la machine à l'attelage	18
6	Levez la béquille avant de la machine et bloquez-la	
7	Débloquez les goupilles de dépliage de la section avant	41
8	Ouvrez la soupape de dépliage (marquage bleu)	41
9	Ouvrez la soupape de levage de la section de préparation avant (marquage jaune)	45
10	Allumez le terminal du semoir par l'interrupteur principal 	
11	Dépliez la machine à l'aide du circuit hydraulique et du Terminal de commande	41
12	Réglez la pression pneumatique sur la soupape de détente	58
13	Vérifiez la propreté des organes de semis	46
14	Vérifiez l'étanchéité de la lame dans l'appareil de semis	46
15	Vérifiez le passage libre des tuyaux de l'engrais	
16	Vérifiez le passage libre des tuyaux de la semence	
17	Versez la semence	45
18	Versez de l'engrais	45
19	Vérifiez et réglez le niveau de la semeuse	56
20	Réglez la butée basse de l'attelage 3 points arrière du tracteur	56
21	Réglez la profondeur de la semence	57
22	Réglage de la profondeur de la section préparatoire avant	60
23	Réglez la dose dans l'électronique	46
24	Réglez la valeur sur le tourniquet	46
25	Faites le semis d'essai	46
26	Enregistrez la valeur du spéciment pesé dans le terminal	47
27	Vérifiez si la plage de vitesses de semis affichée sur le terminal est optimale - 1,5-20 km/h	49
28	Réglez la sensibilité des capteurs selon le tableau dans le mode d'emploi	37
29	Ajustez la priorité sur le circuit hydraulique du ventilateur	
30	Réglez le débit de l'huile pour le moteur hydraulique de l'amendement	16
31	Réglez les tours du ventilateur, en fonction du semis et de la dose	54
32	Réglez les fonctions de l'hydraulique demandées – marqueurs, désignation des lignes à roues, etc.	29
33	Réglez la pression nécessaire des organes de semis en fonction des conditions de sol (20 – 60 bars)).	58

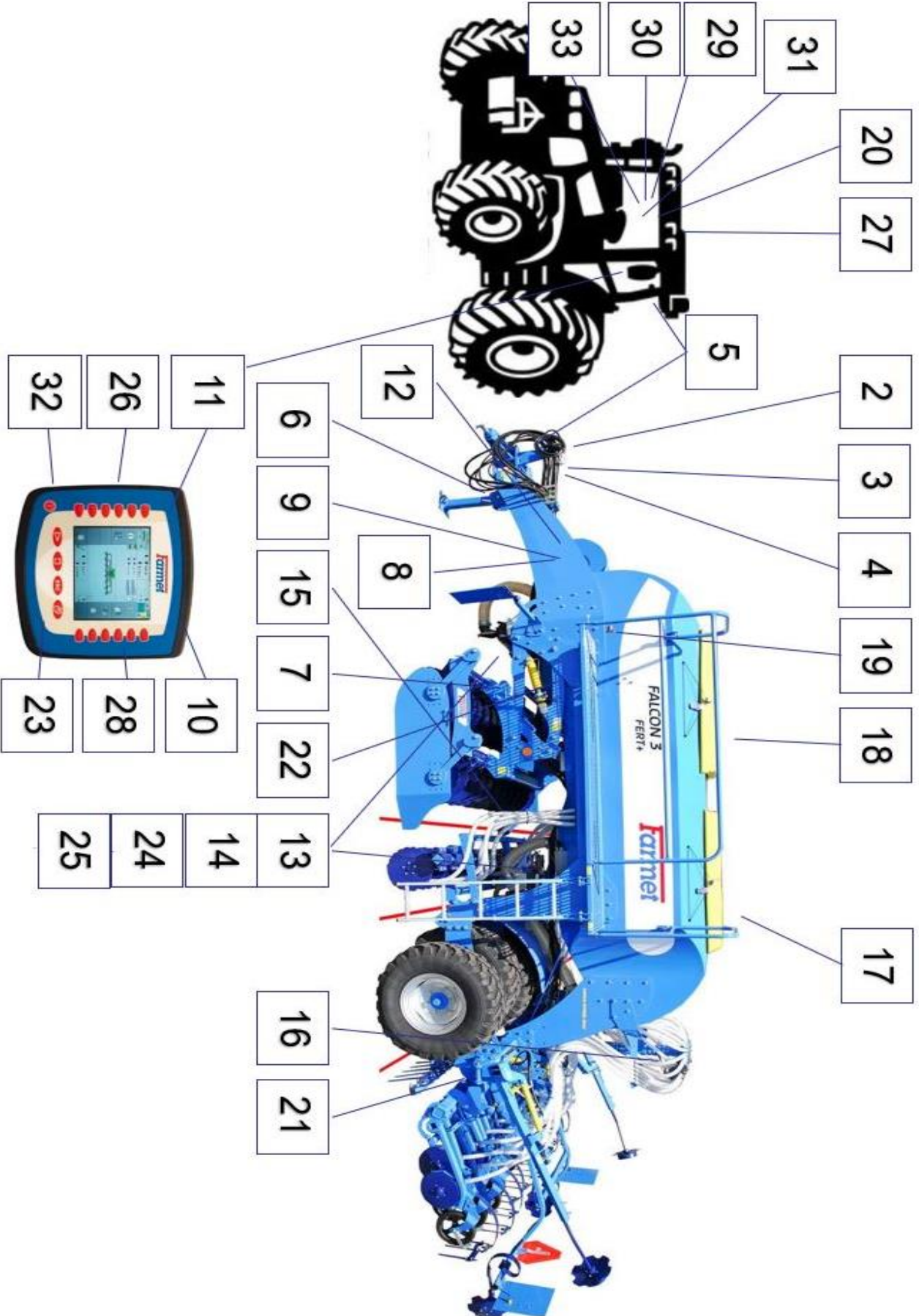

## 2 PARAMÈTRES LIMITES DE LA MACHINE

- Cette machine a été conçue pour pouvoir semer des céréales courantes et des plantes à larges lignes une fois qu'elle aura été attelée à un tracteur à roue ou à chenilles. Tout autre type d'utilisation dépassant le but fixé est interdit.
- La machine est manipulée par une seule personne – le conducteur du tracteur.
- Il est interdit d'utiliser la machine dans d'autres buts et ce, plus particulièrement pour :
  - (x) transporter des personnes et d'animaux sur la structure de la machine,
  - (x) transporter des charges sur la structure de la machine,
  - (x) atteler la machine à un tracteur différent de ceux décrits au chapitre « 6.1./page 17».

## 3 PARAMETRES TECHNIQUES

tab. 1 - Paramètres techniques des semeuses à disques

PARAMÈTRES	FALCON 3	FALCON 4	FALCON 6	FALCON 8
Largeur de travail (mm)	3000	4 000	6 000	8 000
Largeur de transport (mm)	3 000	3 000	3 000	3 000
Hauteur de transport (mm)	3 300	3 300	3 300	4 000
Longueur hors tout (mm)	7 500	7 500	7 500	7 500
Profondeur de travail (mm)	0 – 100	0 – 100	0 – 100	0 – 100
Volume du réservoir, sans applicateur d'engrais (l)	4000	4000	4000	4000
Volume du réservoir, avec applicateur d'engrais (l) (répartition 40 : 60)	6000	6000	6000	6000
Hauteur de remplissage du réservoir (mm)	2650	2 650	2 650	2 650
Dimensions de la trappe de remplissage sans/avec applicateur d'engrais (m)	2x0,52 / 1,2x0,52	2x0,52 / 1,2x0,52	2x0,52 / 1,2x0,52	2x0,52 / 1,2x0,52
Nombre de sabots de semis (écartement de 125 / 150 mm)	24/20	32 / 26	48 / 40	64 / 52
Nombre de sabots applicateurs d'engrais (écartement de 250 / 300 mm)	12/10	16 / 13	24 / 20	32 / 26
Pression des sabots de semis / applicateurs d'engrais (kg)	50 -115 / jusqu'à 200	50 -115 / jusqu'à 200	50 -115 / jusqu'à 200	50 -115 / jusqu'à 200
Diamètre du disque de semis du sabot à deux disques / de la roue de pression (mm)	355 / 340	355 / 340	355 / 340	355 / 340
Diamètre du disque de semis du sabot à un seul disque / de la roue de pression (mm)	410 / 690	410 / 690	410 / 690	410 / 690
Nombre de disques Ø 490	12	16	25	34
	11	15	24	33
Nombre de ciseaux de la section à 2 rangées, profondeur de 200 mm (écartement de 250 / 300 mm)	12/10	16 / 13	24 / 20	32 / 26
Nombre de ciseaux de la section à 3 rangées, profondeur de 200 mm (écartement de 250 / 300 mm)	12/10	16 / 13	24 / 20	32 / 26
Nombre de ciseaux de la section à 2 rangées, profondeur de 300 mm (écartement de 375 mm)	8	16	24	32
Rendement (ha/h)	3 - 4,5	4 – 6	6 - 9	8 - 12
Moyen de traction (kW/HP)*	92 / 125	117 / 160 *	161 / 220 *	205 / 280 *
Vitesse de travail (km/h)	10 – 20	10 – 20	10 – 20	10 – 20
Vitesse de transport maximale (km/h) <sup>1)</sup>	25	25	25	25
Tenue en côte maximale (°)	6	6	6	6
Dimensions des pneus	405/70-20	405/70-20	405/70-20	405/70-20
Type de frein / réseau de distribution <sup>1)</sup>	air / deux flexibles ***	air / deux flexibles ***	air / deux flexibles ***	air / deux flexibles ***
Pression nécessaire (kPa)	8,5	8,5***	8,5***	8,5***
Nombre de circuits hydrauliques / pression (bar)	9 / 200	3 / 200	3 / 200	3 / 200
Nombre de raccords rapides / type	5 / ISO 12,5	5 / ISO 12,5	5 / ISO 12,5	5 / ISO 12,5
Réseau de retour sans pression (max. 5 bars)	1 / ISO 20	1 / ISO 20	1 / ISO 20	1 / ISO 20
Débit de l'huile du ventilateur hydraulique (l/min)	30 - 40	30 - 40	30 - 40	30 - 40
Débit de l'huile de commande de la machine (l/min)	50 - 60	50 - 60	50 - 60	50 - 60
Exigence en matière d'installation électrique	12 V DC / 40 A	12 V DC / 40 A	12 V DC / 40 A	12 V DC / 40 A
Exigence en matière de suspension du tracteur	Suspension à trois points de cat. 3	Suspension à trois points de cat. 3	Suspension à trois points de cat. 3	Suspension à trois points de cat. 3
Poids de la machine sans applicateur d'engrais (kg)	4 830 – 5 840**	5 340 – 6 580**	6 800 – 8 000**	8 440 – 9 600**
Poids de la machine avec applicateur d'engrais (kg)	5 630 – 6 140**	6 630 – 8 420**	8 000 – 9 860**	9 600 – 11 550**

\* moyen de traction recommandé, la force de traction réelle peut varier en fonction du modèle de machine que vous avez sélectionné, de la profondeur de travail, des conditions de terrain, de la pente du terrain, de l'usure des organes de travail et de leur réglage

\*\* le poids de la machine varie en fonction de ses équipements

\*\*\* alternative au frein hydraulique / pression d'exploitation de 130±5 bars

### Avertissement technique !

1) **Transport/Système de freinage** : Toujours veiller à respecter la législation nationale en vigueur en matière de transport des machines sur la voie publique. Vérifier les dispositions légales en vigueur dans votre pays, ainsi que les règlements en matière de poids maximum admissible et de charge des essieux. Vérifier également s'il est nécessaire d'utiliser un système de freinage obligatoire. Si vous avez des questions, n'hésitez pas à contacter notre représentant.

PARAMETRY	FALCON 3 Compact	FALCON 4 Compact
Largeur de travail (mm)	3000	4 000
Largeur de transport (mm)	3 000	3 000
Hauteur de transport (mm)	2 800	2 800
Longueur hors tout (mm)	7 000	7 000
Profondeur de travail (mm)	0 – 100	0 – 100
Volume du réservoir, sans applicateur d'engrais (l)	3000	3000
Hauteur de remplissage du réservoir (mm)	2600	2600
Dimensions de la trappe de remplissage (m)	0,52x1,92	0,52x1,92
Nombre de sabots de semis (150 mm)	20	26
Pression des sabots de semis / applicateurs d'engrais (kg)	50 -115	50 -115
Diamètre du disque de semis (mm)	355	355
Nombre de disques	23	31
Rendement (ha/h)	3 - 4,5	4 – 6
Moyen de traction (kW/HP)*	92 / 125	117 / 160 *
Vitesse de travail (km/h)	10 – 20	10 – 20
Vitesse de transport maximale (km/h) <sup>1)</sup>	25	25
Tenue en côte maximale (°)	6	6
Dimensions des pneus	7,5-16	7,5-16
Type de frein / réseau de distribution <sup>1)</sup>	air / deux flexibles	air / deux flexibles
Pression nécessaire (kPa)	2 / 210	2 / 200
Nombre de circuits hydrauliques / pression (bar)	4 / ISO 12,5	4 / ISO 12,5
Nombre de raccords rapides / type	1 / ISO 20	1 / ISO 20
Réseau de retour sans pression (max. 5 bars)	30 - 40	30 - 40
Débit de l'huile du ventilateur hydraulique (l/min)	30	30
Débit de l'huile de commande de la machine (l/min)	12 V DC / 25 A	12 V DC / 25 A
Exigence en matière d'installation électrique	TBZ kat. 2 a 3	TBZ kat. 2 a 3
Poids de la machine (kg)	3 800	4 400

\* moyen de traction recommandé, la force de traction réelle peut varier en fonction du modèle de machine que vous avez sélectionné, de la profondeur de travail, des conditions de terrain, de la pente du terrain, de l'usure des organes de travail et de leur réglage

## MESSAGES DE SECURITE



Ce symbole d'avertissement attire votre attention sur une situation dangereuse imminente qui pourrait vous être fatale ou être à l'origine de graves blessures.



Ce symbole d'avertissement attire votre attention sur une situation dangereuse qui pourrait vous être fatale ou être à l'origine de graves blessures.



Ce symbole d'avertissement attire votre attention sur une situation qui pourrait se terminer par des blessures légères. Il attire également votre attention sur des opérations dangereuses qui sont liées à des activités qui pourraient être à l'origine de blessures.



## A. CONSIGNES GÉNÉRALES EN MATIÈRE D'UTILISATION DE LA MACHINE

**A.1** <sup>(x)</sup> Cette machine a été fabriquée en conformité avec l'état le plus récent de la technique et en conformité avec les règlements en vigueur en matière de sécurité. Il est cependant possible qu'apparaissent, durant l'utilisation de la machine, des dangers pouvant être à l'origine de blessures de l'utilisateur ou de tiers, respectivement à l'origine de détériorations de la machine ou d'autres dommages matériels.

**A.2** <sup>(xx)</sup> Cette machine ne pourra être utilisée que si elle se trouve en parfait état technique, que dans le but pour lequel elle a été conçue, en ayant connaissances des dangers potentiels et en respectant les consignes de sécurité stipulées dans la présente notice d'exploitation !

Le fabricant décline toute responsabilité pour les dommages provoqués par l'utilisation de la machine en contradiction avec les paramètres limites de la machine (page 4) et avec les consignes d'utilisation de la machine (chapitre A et 3). L'utilisateur est le seul responsable.

Éliminer immédiatement tout défaut qui pourrait affecter la sécurité de la machine !

**A.3** <sup>(7)</sup> La machine ne peut être utilisée que par une personne ayant été désignée par l'exploitant et ce, dans les conditions suivantes :

- <sup>(8)</sup> elle doit être détentrice d'un permis de conduire de la catégorie pertinente,
- <sup>(9)</sup> elle doit avoir pris connaissance des consignes de sécurité relative au travail avec la machine et elle doit être capable de manipuler la machine,
- <sup>(10)</sup> la machine ne peut pas être utilisée par des personnes âgées de moins de 18 ans,
- <sup>(11)</sup> elle doit connaître la signification des symboles de sécurité qui se trouvent sur la machine. Afin de garantir une utilisation de la machine qui soit réalisée en toute sécurité et qui soit fiable, il est important que ces symboles et consignes de sécurité soient respectés.

**A.4** <sup>(12)</sup> La maintenance et les réparations de service ne peuvent être réalisées que par une personne :

- <sup>(13)</sup> qui a été désignée par l'exploitant,
- <sup>(14)</sup> qui a fait des études de mécanique et qui a des connaissances en matière de réparations de ce type,
- <sup>(15)</sup> qui a pris connaissance des consignes de sécurité relative au travail avec la machine,
- <sup>(16)</sup> qui, lors de la réalisation d'une réparation sur une machine attelée à un tracteur, doit être détentrice d'un permis de conduire de la catégorie pertinente.

**A.5** <sup>(17)</sup> Durant le travail et le transport de la machine, l'opérateur doit faire en sorte que la sécurité des autres personnes ne puisse pas être mise en danger.

**A.6** <sup>(18)</sup> Lorsque la machine travaille dans les champs ou lors du transport, l'opérateur doit commander la machine de la cabine du tracteur.



**A.7** <sup>(19)</sup> L'opérateur ne peut monter sur la structure de la machine que lorsque cette dernière est à l'arrêt et qu'elle a été bloquée contre tout mouvement et ce, uniquement pour réaliser les opérations suivantes :

- <sup>(20)</sup> réglage des organes de travail de la machine,
- <sup>(21)</sup> réparation et maintenance de la machine,
- <sup>(29)</sup> déblocage ou blocage des soupapes à boisseau de l'essieu,
- <sup>(27)</sup> blocage des soupapes à boisseau de l'essieu avant de déployer les châssis latéraux,
- <sup>(28)</sup> réglage des organes de travail de la machine après déploiement des châssis latéraux.



**A.8** <sup>(xxx)</sup> Lorsque vous montez sur la machine, ne pas prendre appui sur l'installation pneumatique des cylindres ou sur d'autres pièces rotatives. En effet, ces pièces pourraient pivoter et être à l'origine de chutes pouvant être accompagnées de très graves blessures.



**A.9** <sup>(22)</sup> Il ne sera possible de modifier ou d'adapter la machine qu'après avoir reçu l'accord écrit du fabricant. Le fabricant ne pourra pas être porté responsable des éventuels dommages et dégâts apparus des suites d'un non-respect de cette consigne. La machine doit toujours être équipée des accessoires et équipements prescrits, ce qui inclut bien entendu le marquage de sécurité. Tous les symboles d'avertissement et de sécurité doivent toujours être lisibles et se trouver à l'endroit qui leur est destiné. Si ces symboles sont endommagés ou ont disparus, il conviendra de les remplacer immédiatement pas des neufs.

**A.10** <sup>(23)</sup> Tout au long de son travail avec la machine, l'opérateur doit toujours avoir à portée de main la Notice d'exploitation et les exigences en matière de sécurité du travail.



**A.11** <sup>(24)</sup> Lorsqu'il utilise la machine, l'opérateur ne peut pas consommer d'alcool, de médicaments, de produits stupéfiants ou hallucinogènes qui pourraient réduire son attention et ses capacités de réaction. Si l'opérateur doit prendre des médicaments qui lui ont été prescrits par un médecin ou s'il prend des médicaments qui sont en vente libre, le médecin devra lui indiquer si, dans ces circonstances, il est capable de manipuler la machine de manière responsable et en toute sécurité.

## **ÉQUIPEMENTS DE PROTECTION**

Pour la manipulation et l'entretien de la machine, utilisez:

- de vêtements « moulants »
- de gants et de lunettes de protection contre la poussière et les parties coupantes de la machine



## **B. TRANSPORT DE LA MACHINE À L'AIDE DE MOYENS DE TRANSPORT**

**B.1** <sup>(1)</sup> La capacité minimale du moyen de transport qui a été prévu pour transporter la machine doit au minimum correspondre au poids de la machine à transporter. Le poids total de la machine est indiqué sur l'étiquette de fabrication.

**B.2** <sup>(2)</sup> Les dimensions de la machine à transporter, incluant celles du moyen de transport, doivent être conformes au code de la route (ordonnances, arrêtés, lois, etc.).



**B.3** <sup>(3)</sup> La machine à transporter doit toujours être fixée à son moyen de transport et ce, de manière à ce qu'elle ne puisse pas s'en détacher de manière fortuite.

**B.4** <sup>(4)</sup> Le transporteur sera responsable des dommages et dégâts apparus des suites d'un détachement d'une machine qui n'aurait pas été correctement ou suffisamment fixée à son moyen de transport.

## **C. MANUTENTION DE LA MACHINE À L'AIDE D'UN ENGIN DE LEVAGE**

**C.1** <sup>(1)</sup> La capacité minimale de l'engin de levage et des moyens d'élingage qui ont été prévus pour manipuler la machine doit au minimum correspondre au poids de la machine à manipuler.



**C.2** <sup>(2)</sup> Avant de pouvoir la manipuler, il sera nécessaire de fixer la machine aux endroits qui ont été prévus à cet effet et qui sont identifiés par des étiquettes autocollantes représentant une « chaîne ».

**C.3** <sup>(3)</sup> Une fois que la machine sera fixée (suspendue) aux endroits qui ont été prévus à cet effet, il sera interdit de se déplacer dans l'espace qui se trouve à la portée de la machine qui est manipulée.

## **D. TRANSPORT DE LA MACHINE SUR LA VOIE PUBLIQUE**

### **Position de transport de la machine *FALCON***



- Raccorder la machine à la suspension du tracteur en utilisant l'équipement de suspension à deux points (TBZ 3).
- Les châssis latéraux doivent avoir été repliés en position verticale.
- La machine doit avoir été équipée d'étiquettes pouvant être décollées et indiquant les dimensions de la machine, d'un éclairage fonctionnel et d'une plaque arrière destinée aux véhicules lents (en vertu de la Directive CEE n° 69).
- Lors de toute utilisation de la machine sur la voie publique, il est indispensable que l'éclairage soit mis en service.
- Le tracteur doit être équipé d'un dispositif lumineux spécial de couleur orange qui doit être mis en service lorsqu'il se déplace sur la voie publique.



- Compte tenu des dimensions de la machine, l'opérateur doit être très prudent et doit faire attention aux autres utilisateurs de la voie publique.
- Lors de tout transport sur la voie publique, l'opérateur doit bloquer les bras de la suspension arrière à trois points du tracteur en position de transport afin d'éviter toute chute inattendue des bras. Dans

le même temps, les bras de la suspension arrière à trois points du tracteur doivent être bloqués de manière à ce qu'ils ne puissent pas se mouvoir latéralement.



- **Sur la machine, il est strictement interdit de transporter des personnes ou des charges. Il est également strictement interdit d'y atteler une autre machine, une remorque ou tout autre outillage supplémentaire.**
- Lors du déplacement sur la voie publique, la vitesse de transport maximale sera de **25 km/heure**.
- **Il est interdit d'utiliser la machine lorsque les conditions de visibilité ne sont pas bonnes!**



**La machine ne peut être utilisée sur la voie publique que si elle est équipée de freins pneumatiques (le client recevra une carte grise). Dans le cas contraire, la machine ne pourra pas être utilisée sur la voie publique!**

## E. ÉTIQUETTES DE SÉCURITÉ

Les étiquettes relatives à la sécurité du travail ont pour but de protéger les opérateurs.

D'une manière générale, les consignes suivantes sont de vigueur :

A) Toujours scrupuleusement respecter les étiquettes relatives à la sécurité du travail.

B) Les consignes de sécurité sont également valables pour les autres utilisateurs.

C) Lorsqu'une « ÉTIQUETTE DE SÉCURITÉ » est endommagée ou détruite **L'OPÉRATEUR EST DANS L'OBLIGATION DE LA REMPLACER PAR UNE NEUVE !!!**

L'emplacement, l'aspect et la signification exacte des étiquettes de sécurité qui se trouvent sur la machine sont repris dans les tableaux ci-dessous (Tableau 2/page 11-12) ainsi que sur les figures ci-dessous (Fig. 1,2/ page 13).

Tab. 2 – Étiquettes de sécurité autocollantes qui se trouvent sur la machine

ÉTIQUETTE DE SÉCURITÉ	TEXTE DE L'ÉTIQUETTE	POSITION SUR LA MACHINE
	Avant de manipuler la machine, il convient de lire attentivement la notice d'exploitation. Durant l'utilisation, il convient de respecter les instructions et les consignes de sécurité relatives à l'utilisation de la machine.	<b>P 1 H</b>
	Il est strictement interdit de transporter des personnes sur la structure de la machine.	<b>P 37 H</b>
	Lors de l'attelage ou du dételage, ne pas rester entre le tracteur et la machine et ne pas pénétrer dans cet espace si le tracteur et la machine ne sont pas à l'arrêt ou si le moteur du tracteur tourne.	<b>P 2 H</b>
	Lorsque le moteur du tracteur tourne, toujours rester hors de portée de l'attelage tracteur-machine agricole.	<b>P 6 H</b>
	Avant de commencer le transport de la machine, faire en sorte que l'essieu ne puisse pas s'affaisser de manière inattendue.	<b>P 13 H</b>
	Bloque la machine contre une mise en marche involontaire.	<b>P 52 H</b>

	<p>Ne pas s'approcher des parties rotatives de la machine si ces dernières ne sont pas à l'arrêt, soit tant qu'elles sont en rotation.</p>	<p><b>P 53 H</b></p>
	<p>Rester hors d'atteinte d'une machine relevée</p>	<p><b>P 4 H</b></p>
	<p>Lors du déploiement et du repli des châssis latéraux et de la passerelle de manutention, toujours rester hors de portée de ces éléments.</p>	<p><b>P 50 H</b></p>
	<p>Lors du déploiement de la passerelle de manutention, toujours rester hors de portée de cet élément.</p>	<p><b>P 20 H</b></p>
	<p>Lors du travail et du transport de la machine, toujours rester à une certaine distance de sécurité des installations électriques.</p>	<p><b>P 39 H</b></p>
	<p>Il est interdit de replier ou de déployer les châssis latéraux de la machine lorsque vous vous trouvez en côte ou sur une surface en pente.</p>	<p><b>P 100 H</b></p>
	<p>Positions des leviers et fonction de la soupape à boisseau hydraulique située sur la tête du piston.</p>	<p><b>P 101 H</b></p>

Fig. 1

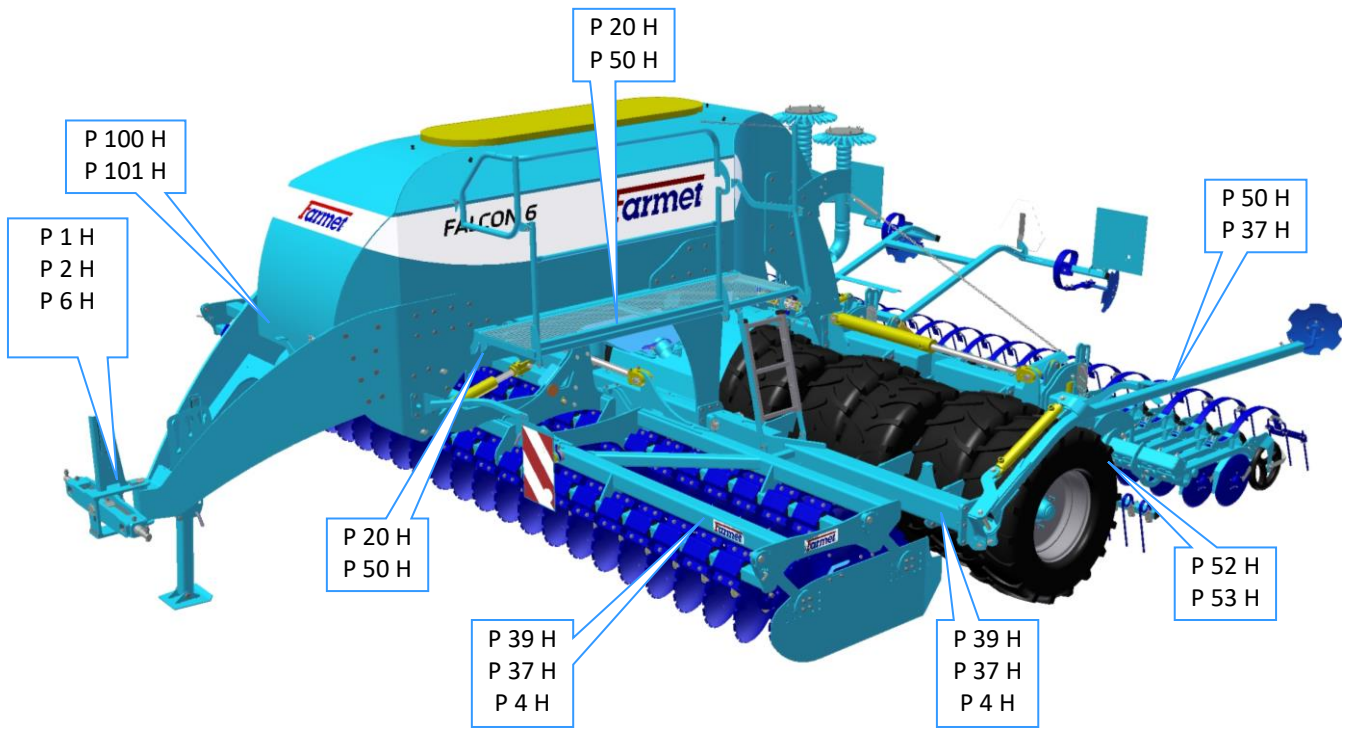
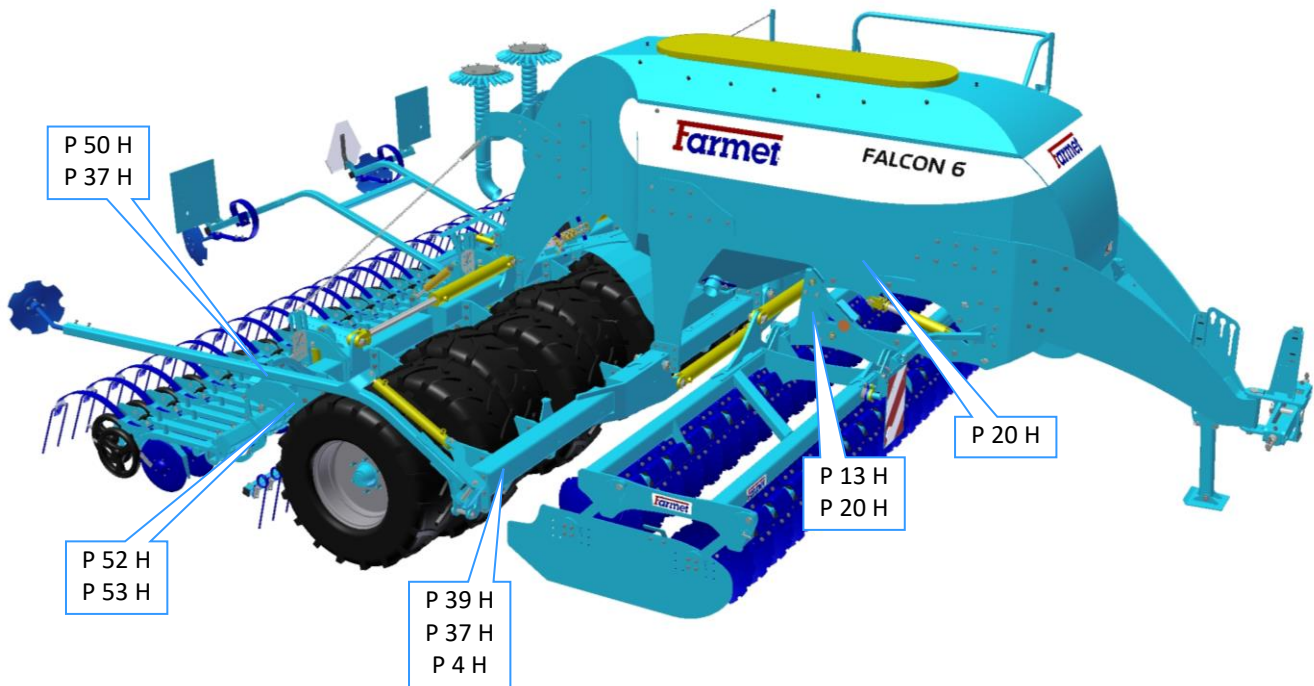

Fig. 2



## 4 DESCRIPTION DE LA MACHINE

Du point de vue de sa construction, la semeuse à disques **FALCON** est une machine semi-portée pouvant être repliée. L'attelage au tracteur est réalisé à l'aide d'un timon muni de goujons de Cat. III qui se place dans les bras inférieurs de la suspension à trois points du tracteur. Sur l'avant de la machine, vous trouverez la section de préparation qui travaillera la terre et qui nivellera les aspérités importantes et un rouleau dameur pneumatique qui compressera la terre, la nivellera et l'affermira avant le passage des organes destinés au semis. Vient ensuite une herse qui se trouve dans l'axe de chacun des organes destinés aux semis. Enfin, les organes destinés aux semis munis de roues de compression et d'une herse. Une partie des pneus du rouleau est également utilisée pour le transport en position de transport. Le réservoir de graines est équipé du dispositif de semis qui est habituellement utilisé sur les semeuses pneumatiques ACCORD. Un courant d'air transporte les graines au travers de la tuyauterie jusqu'aux organes de semis où elles sont ensuite placées en lignes dans la terre. La terre est ensuite compactée par les roues et aérée à l'aide de la herse. L'actionnement du dispositif de semis est réalisé à l'aide d'électromoteurs. Le ventilateur utilisé pour le transport des graines est actionné par un hydromoteur faisant partie du circuit hydraulique du tracteur. La machine est équipée de marqueurs et d'un marqueur d'ornières. Le système électronique de la machine permet de contrôler le bon fonctionnement de la machine, de réguler la dose de graines devant être semées et de créer des lignes. Les roues de transport peuvent être équipées de freins pneumatiques ou de freins hydrauliques.

### 4.1. ORGANES DE TRAVAIL DE LA MACHINE

Fig.3.1 - Organes de travail de la machine **FALCON PRO**

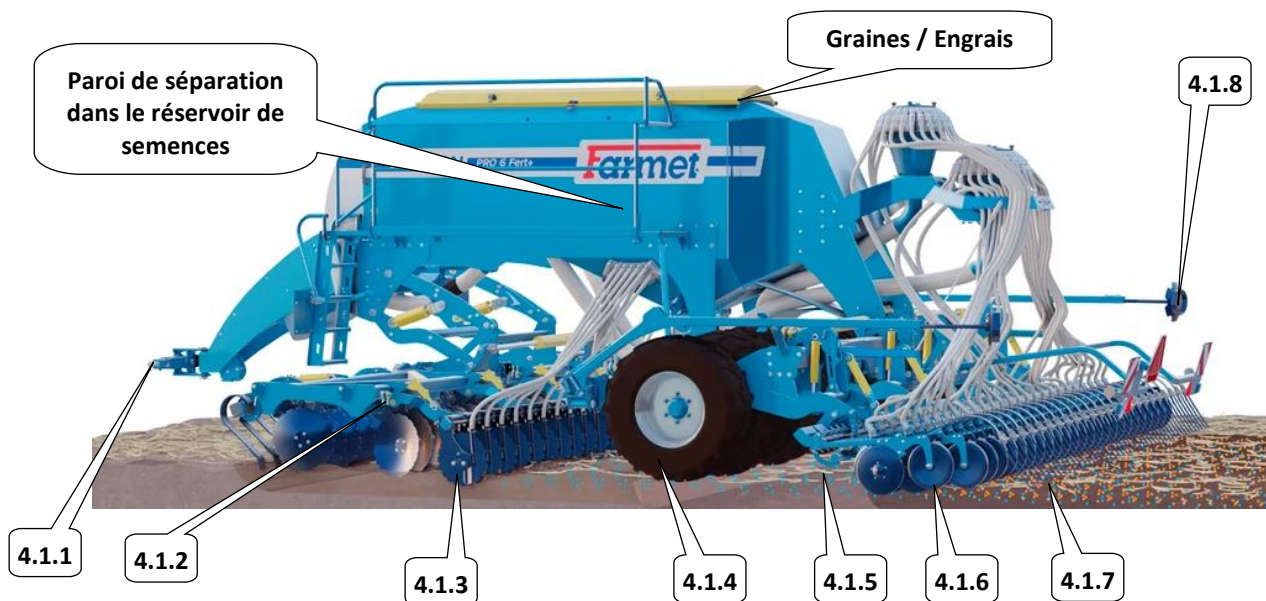

- 4.1.1** Timon de traction muni d'une béquille amovible
- 4.1.2** Section de préparation avant
- 4.1.3** Section d'épandage d'engrais à disques
- 4.1.4** Rouleau pneumatique flottant

- 4.1.5** Section des herses
- 4.1.6** Organes de semis munis de roues de pression
- 4.1.7** Herse située derrière les organes de semis
- 4.1.8** Marqueurs

Paroi de séparation dans le réservoir de semences



Système de changement à serrage rapide de la section d'amendement



Fig.3.2 - Organes de travail de la machine FALCON PRO avec section à dents

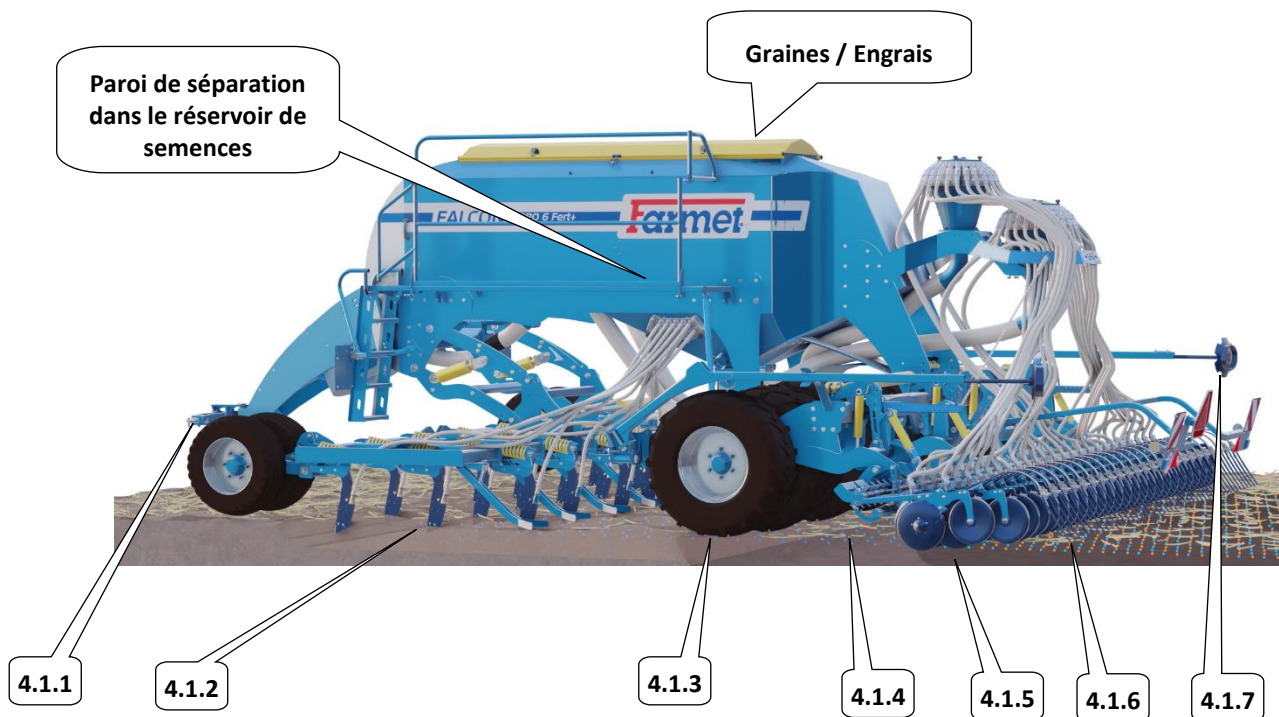

- 4.1.1 Timon de traction muni d'une béquille amovible
- 4.1.2 Section à dents
- 4.1.3 Rouleau pneumatique flottant
- 4.1.4 Section des herses
- 4.1.5 Organes de semis munis de roues de pression
- 4.1.6 Herse située derrière les organes de semis
- 4.1.7 Marqueurs

Paroi de séparation dans le réservoir de semences



Système de changement à serrage rapide de la section d'amendement



4.1.2 Nouvelle forme des dents échangeables



FIG.3.3 - Organes de travail de la machine FALCON COMPACT

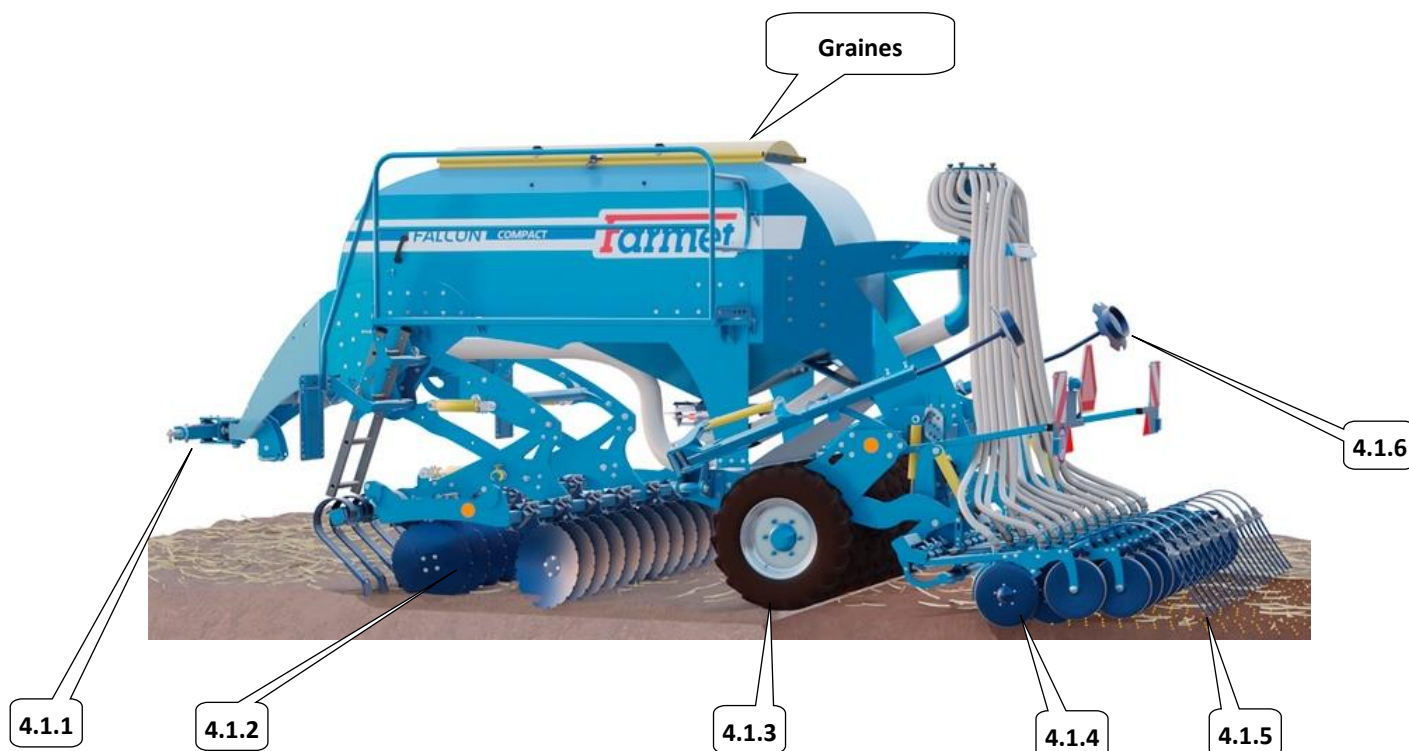

- 4.1.1 Timon de traction muni d'une béquille amovible
- 4.1.2 Section à disques
- 4.1.3 Rouleau pneumatique flottant
- 4.1.4 Organes de semis munis de roues de pression
- 4.1.5 Herse située derrière les organes de semis
- 4.1.6 Marqueurs

## 5 MONTAGE DE LA MACHINE CHEZ LE CLIENT



- L'exploitant doit réaliser le montage de la machine en suivant les instructions qui lui ont été transmises par le fabricant. L'idéal est de collaborer avec un technicien de service ayant été désigné par le fabricant.
- Une fois le montage de la machine terminé, l'exploitant doit réaliser un essai fonctionnel de toutes les parties qui ont été assemblées.
- L'exploitant doit faire en sorte que, dans le cadre du montage de la machine, la manutention soit à réalisée l'aide d'un engin de levage et ce, conformément aux consignes reprises au chapitre « C ».



## 6 MISE EN SERVICE



- Avant de réceptionner la machine, vérifier et contrôler que la machine n'a pas été détériorée durant le transport et que toutes les pièces mentionnées sur le bordereau de livraison ont bien été fournies.
- Avant de mettre la machine en service, lire attentivement la présente notice d'exploitation, et plus particulièrement les chapitres **A-D** à la page 8-13. Avant la première utilisation de la machine, prendre connaissance de ses éléments de commande et de son fonctionnement général.
- Durant le travail, respecter non seulement les consignes mentionnées dans la présente notice, mais également tous les règlements généraux en matière de sécurité de travail, de protection de la santé, de prévention des incendies ainsi que tous les règlements applicables en matière de transport et de protection de l'environnement.
- Avant toute utilisation (mise en service) de la machine, l'opérateur doit contrôler la machine pour vérifier qu'elle est complète, qu'elle répond aux exigences en matière de sécurité du travail, d'hygiène du travail, de protection contre les incendies, de sécurité du transport et de protection de l'environnement.  
Il est interdit de mettre en service une machine qui montrerait des traces d'endommagements ou de détérioration.
- La machine ne pourra être attelée au tracteur que sur une surface plane et dure.
- Lors du travail en pente, respectez l'accessibilité de pente minimale autorisée de tout le train **TRACTEUR – MACHINE**.
- Avant de faire démarrer le moteur du tracteur, vérifier qu'aucune personne ni aucun animal ne se trouve dans l'espace de travail de l'attelage et faire ensuite retentir un signal sonore d'avertissement.
- L'opérateur est responsable de la sécurité et de tous les dommages et dégâts apparus suite à l'utilisation du tracteur et de la machine attelée.
- Durant son travail, l'opérateur se doit de respecter tous les règlements techniques et de sécurité relatifs à la machine qui ont été définis par le fabricant de cette dernière.
- Pour effectuer un demi-tour à la tournière, le tractoriste doit lever la machine, c'est-à-dire, les organes de travail ne sont pas dans le sol.
- Durant le travail, l'opérateur se doit de respecter la profondeur de travail prescrite mentionnée dans la présente notice, dans le tableau 9/page 60.
- Avant de quitter la cabine du tracteur, l'opérateur se doit de faire en sorte que la machine repose sur le sol et il se doit de bloquer l'attelage contre tout mouvement fortuit.

### 6.1 ATTELAGE AU TRACTEUR

- La machine ne peut être attelée qu'à un tracteur dont le poids en état de marche est identique ou supérieur à celui de la machine qui lui est attelée.
- L'opérateur se doit de respecter tous les règlements généraux en matière de sécurité de travail, de protection de la santé, de prévention des incendies ainsi que tous les règlements applicables en matière de transport et de protection de l'environnement.
- L'opérateur ne peut atteler la machine qu'à un tracteur qui est équipé d'une suspension arrière à trois points et d'un système hydraulique fonctionnel et ne montrant aucune trace d'endommagement ou de détérioration.
- Tableau des exigences en matière de moyen tracteur:

Tab.3

<sup>(5)</sup> Puissance du moteur du tracteur nécessaire pour tracter une machine <b>FALCON 3</b>		90 kW*
<sup>(5)</sup> Puissance du moteur du tracteur nécessaire pour tracter une machine <b>FALCON 4</b>		117 kW*
<sup>(5)</sup> Puissance du moteur du tracteur nécessaire pour tracter une machine <b>FALCON 6</b>		161 kW*
<sup>(5)</sup> Puissance du moteur du tracteur nécessaire pour tracter une machine <b>FALCON 8</b>		205 kW*
<sup>(6)</sup> Suspension à trois points du tracteur	<sup>(7)</sup> Écartement entre les articulations de suspension inférieures (mesuré aux axes des articulations)	1010±1,5 mm, (il est également possible de régler 910±1,5 mm)
	<sup>(8)</sup> Ø de l'orifice situé sur les articulations de suspension inférieures et destinés aux goujons de la machine	Ø37,5 mm
<sup>(9)</sup> Système hydraulique du tracteur	<sup>(x)</sup> Circuit du coffret électrique	<sup>(14)</sup> Pression dans le circuit : min. 190 bars – max. 230 60 l/min., 2 raccords rapides ISO 12,5
	<sup>(19)</sup> Circuit de l'actionnement hydraulique	<sup>(20)</sup> Pression dans la branche de remplissage : min. 130 bars – max. 230 bars, 1 raccord rapide ISO 12,5  <sup>(21)</sup> Pression dans la branche d'évacuation : max. 5 bars, 1 raccord rapide ISO 20
	<sup>(x)</sup> Pression des organes de semis	<sup>(14)</sup> Pression dans le circuit : min. 190 bars – max. 230 10 l/min., 1 raccord rapide ISO 12,5
	<sup>(x)</sup> Circuit du levage et de la descente de la section de préparation	<sup>(14)</sup> Pression dans le circuit : min. 190 bars – max. 230 40 l/min., 2 raccords rapides ISO 12,5
<sup>(12)</sup> Système pneumatique du tracteur (si la machine est équipée de freins)	<sup>(13)</sup> Circuit du freinage de l'essieu de la machine	<sup>(16)</sup> Pression dans le circuit : min. 6 bars – max. 15 bars, 1 tête d'accouplement des freins à un seul circuit
<sup>(x)</sup> Installation électrique du tracteur *	<sup>(x)</sup> Raccordement du système électronique de la machine	12V / 40 A <b>+ Rouge</b> <b>- Noir</b>

- Raccorder la machine en introduisant la tige de suspension de la suspension à trois points dans les bras inférieurs de la suspension à trois points arrière du tracteur et utiliser ensuite des goupilles pour empêcher les bras de la suspension à trois points de se dételer.



**Lors de l'attelage, personne ne peut se trouver dans l'espace situé entre le tracteur et la machine.**

## 6.2 RACCORDEMENT DE L'HYDRAULIQUE

- Ne raccorder l'hydraulique que lorsque les circuits hydrauliques de la machine et du tracteur (du groupe) ne sont plus sous pression.
- Le système hydraulique est sous haute pression. Il convient de contrôler régulièrement l'absence de fuites. Éliminer immédiatement toutes les déterminations visibles sur les réseaux, flexibles et raccords vissés.
- Lors de la recherche et des réparations des fuites, toujours utiliser des instruments et outils appropriés.
- Lors du raccordement du système hydraulique de la machine au circuit hydraulique du tracteur, il conviendra d'utiliser la fiche (sur la machine) et la prise (sur le tracteur) de raccords rapides qui sont de mêmes types. Le raccordement des raccords rapides de la machine sur les circuits hydrauliques du tracteur doit être réalisé en fonction des indications du tableau 4.

Tab. 4 - Raccordement des circuits hydrauliques et réglage du débit d'huile

Circuit	Fiche	Couleur	Sens du débit d'huile	Débit d'huile
Hydromoteur du ventilateur	ISO 12,5	Rouge	Pression	20 – 40 l/min
	ISO 20	Noir	Évacuation libre	
Commande de l'hydraulique de la machine	ISO 12,5	Bleu	Pression	50 – 60 l/min
	ISO 12,5	Bleu	Retour	
Pression des sabots de semis	ISO 12,5	Vert	Pression	10 – 15 l/min
Micro drill	ISO 12,5	Rouge	Pression	15 – 20 l/min
Flexi plaques	ISO 12,5	Blanc	Pression	15 – 20 l/min
	ISO 12,5	Blanc	Retour	15 – 20 l/min
Amendement Hydropohon	ISO 12,5	Noir	Pression	10 – 15 l/min
	ISO 12,5	Noir	Retour	10 – 15 l/min
Levage de la section avant	ISO 12,5	Jaune	Pression	20 – 40 l/min
	ISO 12,5	Jaune	Pression	



Afin d'exclure toute mise en mouvement des équipements hydrauliques qui soit involontaire ou provoquée par des personnes étrangères (enfants, passants), il est nécessaire que les coffrets de commande qui se trouvent sur le tracteur soient bloqués ou verrouillés lorsque l'hydraulique n'est pas utilisée ou lorsqu'elle se trouve en position de transport, et l'unité de commande doit être coupée.



Il est interdit de démonter les parties du système hydraulique de la machine qui sont sous pression. De l'huile hydraulique projetée sous pression sur la peau d'un homme peut en effet causer de graves blessures. En cas de blessure, faire immédiatement appel à un médecin.

### 6.3 SCHEMA HYDRAULIQUE DE LA MACHINE

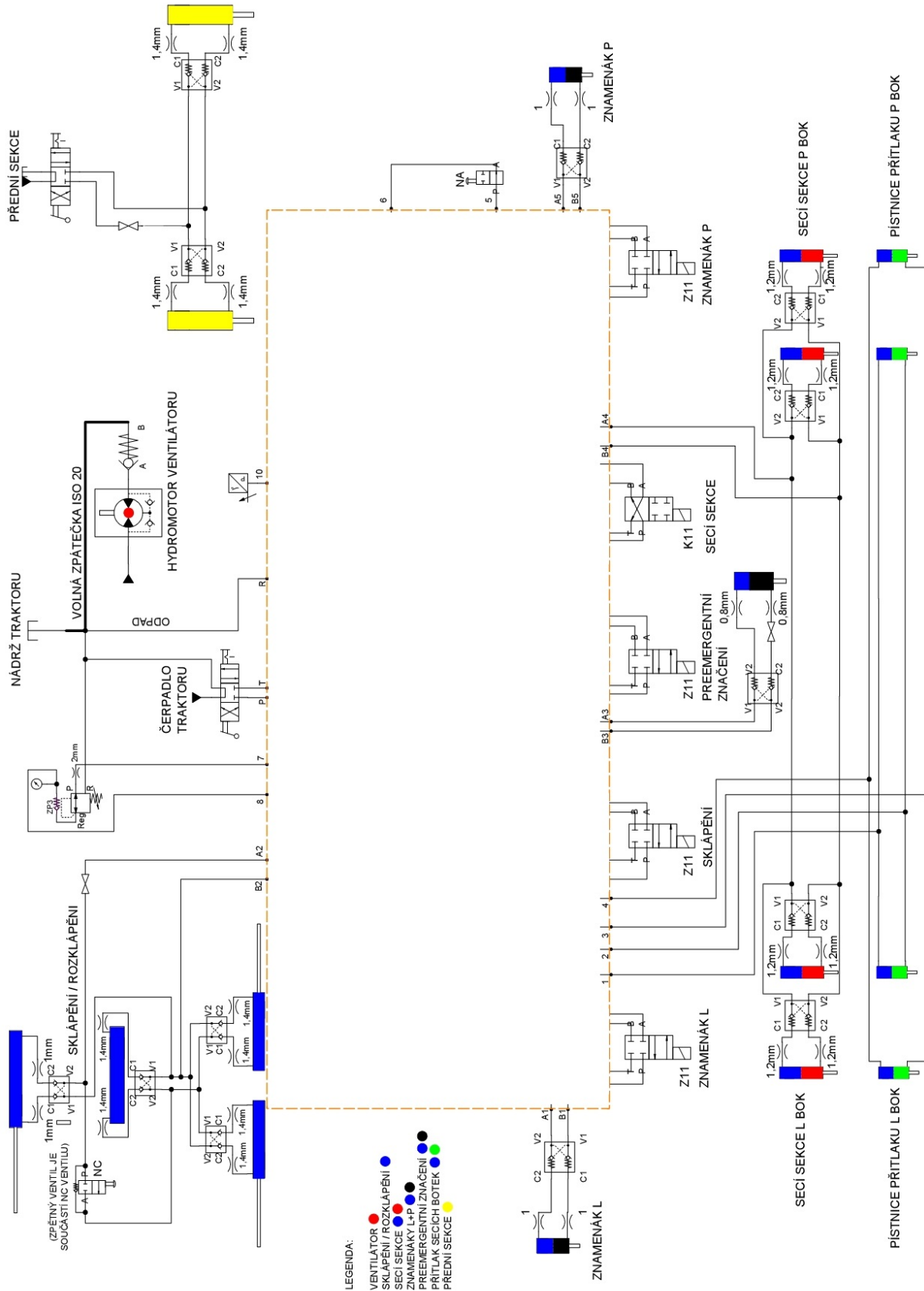

## 6.4 RACCORDEMENT DE L'UNITÉ ÉLECTRONIQUE

- L'unité électronique ne pourra être raccordée que lorsque le tracteur est à l'arrêt et qu'il a été protégé contre tout mouvement et contre toute intervention de tiers.
- Placer l'écran de la supervision dans le tracteur, à un endroit où il ne gênera pas la visibilité du conducteur et où il sera également dans le champ de vision de l'opérateur. Raccorder ensuite l'écran à l'alimentation électrique et le brancher dans la fiche située sur le timon de la semeuse.
- Lors du raccordement de l'unité électronique, utiliser le câble d'alimentation qui a été fourni avec la machine.
- Le câble de raccordement doit être raccordé directement sur l'accumulateur du tracteur !
- Le câble de raccordement comporte les fiches nécessaires au raccordement de l'unité électronique.
- Le câble de raccordement et l'unité électronique ne peuvent pas être raccordés à d'autres connecteurs du tracteur.

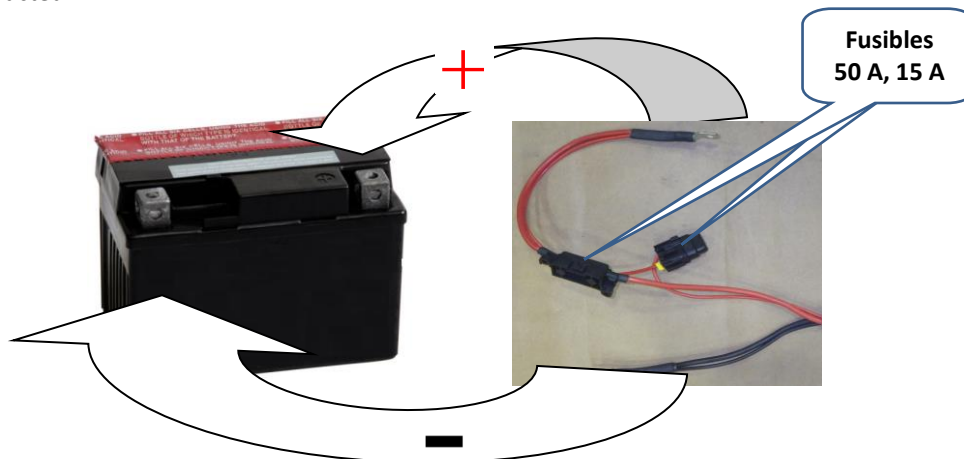

**ATTENTION** à la polarité lors du raccordement du câble!

### Câblage d'alimentation

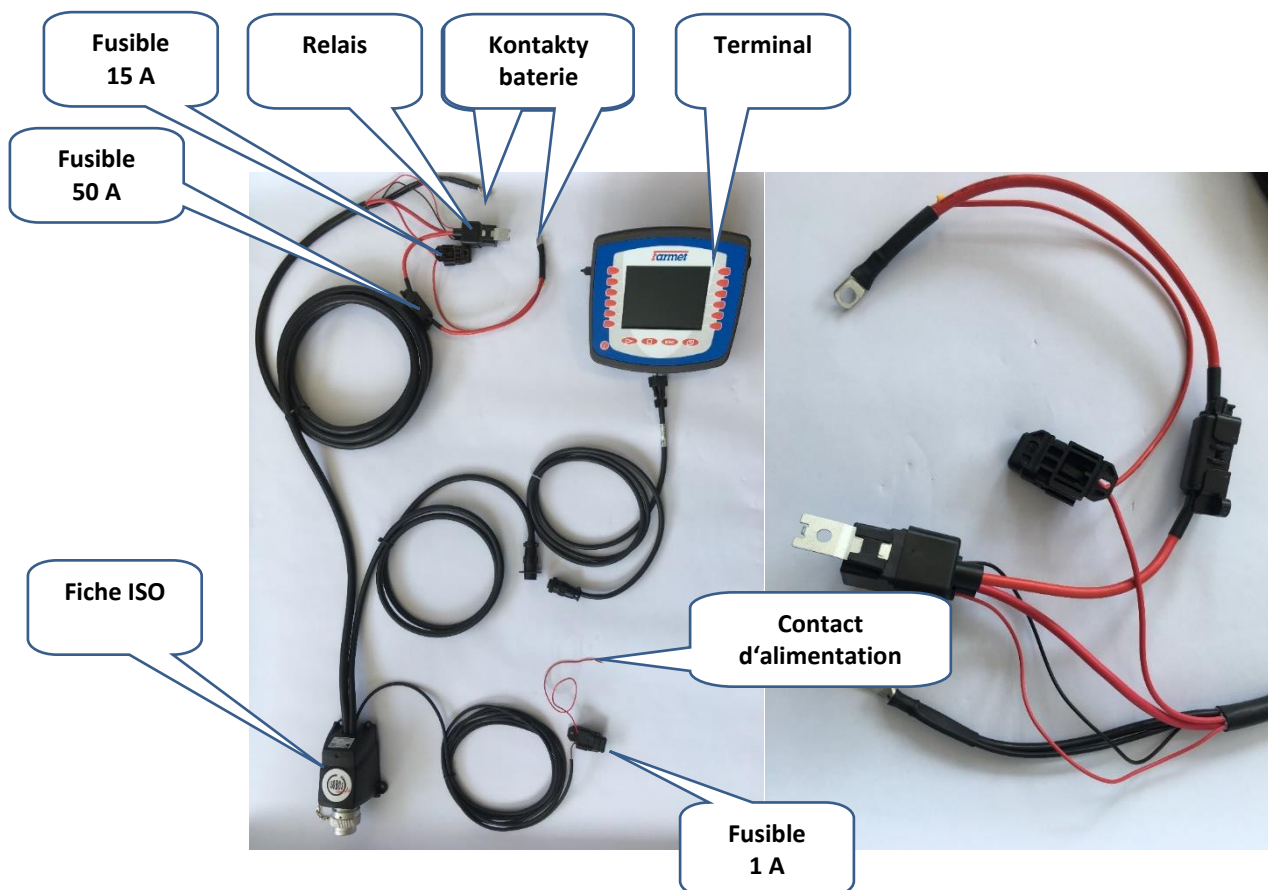

- Le câble doit être branché n'importe où à 12 V dans la cabine du tracteur



Fig. 4 - Fiche de raccordement située sur le timon de la machine



## 6.5 RACCORDEMENT DE L'HYDROMOTEUR DU VENTILATEUR

### 6.5.1 Description du fonctionnement

Le ventilateur hydraulique est actionné directement par l'hydraulique du tracteur.

Pour pouvoir fonctionner convenablement, la pompe hydraulique du tracteur doit fournir une quantité d'huile suffisante pour que la vitesse du ventilateur ne puisse pas être affectée par une réduction de la vitesse du moteur du tracteur ou par l'activation d'un autre circuit hydraulique.

La vitesse du ventilateur se règle en réglant le débit d'huile. Pour pouvoir modifier la vitesse du ventilateur, il faut que le tracteur soit équipé d'un système de régulation du débit d'huile.

Fig. 5 – Hydromoteur

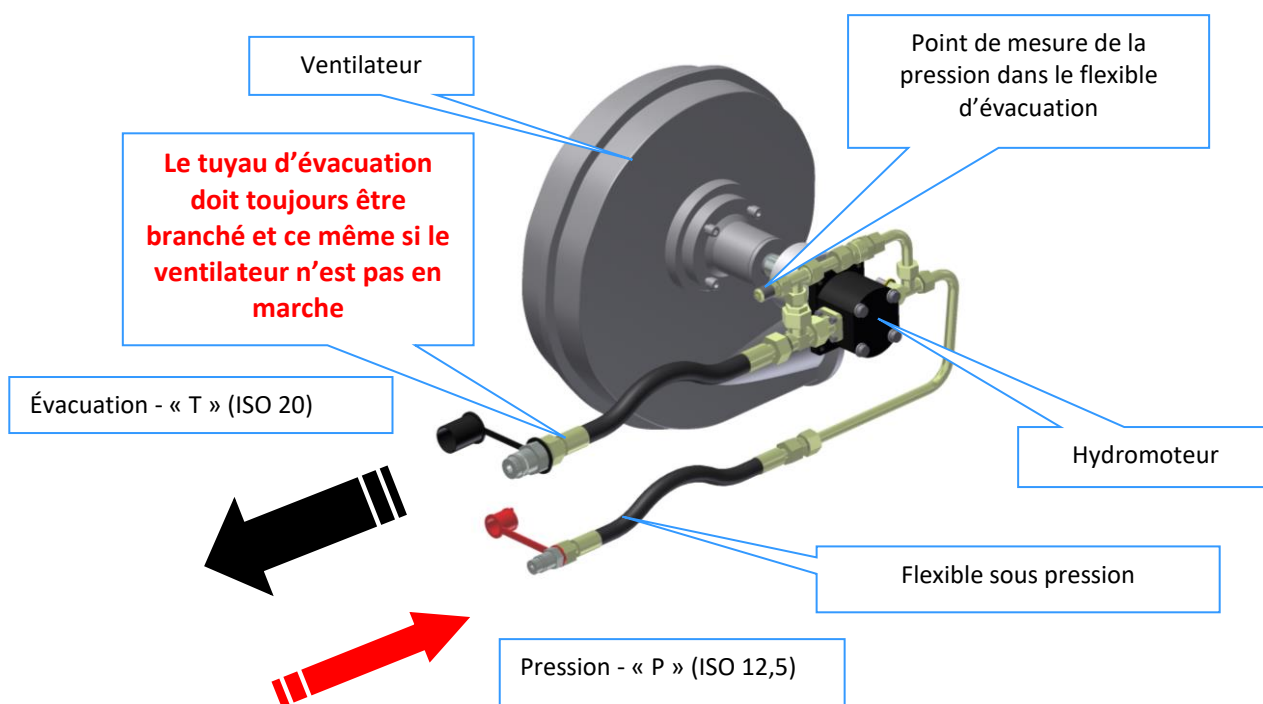

Tab. 5

Hydromoteur rotatif	Volume (cm <sup>3</sup> /tour)	8
	Vitesse minimale <b>du petit ventilateur</b> (tour/min)	1000
	Vitesse maximale <b>du petit ventilateur</b> (tour/min)	6000
	Vitesse minimale <b>du grand ventilateur</b> (tour/min)	1000
	Vitesse maximale <b>du grand ventilateur</b> (tour/min)	3000
Huile sous pression – « P »	Pression maximale dans le « FLEXIBLE SOUS PRESSION » (bar)	130
	Débit maximal dans le « FLEXIBLE SOUS PRESSION » (l/min.)	40
Évacuation – « T »	Pression maximale dans le « FLEXIBLE D'ÉVACUATION » (bar)	5

## 6.6 RACCORDEMENT CORRECT AU TRACTEUR



Lors du raccordement, il convient de respecter les points suivants:

Flexible d'évacuation :

- Le flexible d'évacuation ne peut pas être raccordé au distributeur du tracteur (vous augmenteriez en effet la pression dans la branche de retour) !
- Sur le flexible d'évacuation, veiller à ne jamais remplacer un grand raccord rapide par un petit raccord rapide.
- L'huile qui revient en passant par le flexible d'évacuation ne peut être étranglé nulle part.
- **La valeur de pression maximale autorisée dans le flexible d'évacuation est de 5 bars.** Une pression plus élevée pourrait faire sortir le joint de l'arbre, ce qui entraînerait une détérioration du ventilateur de l'hydromoteur

Flexible sous pression

- Le flexible sous pression doit être raccordé au circuit où la fourniture d'huile est prioritaire

Fig. 6 – Emplacement des raccords rapides sur le tracteur

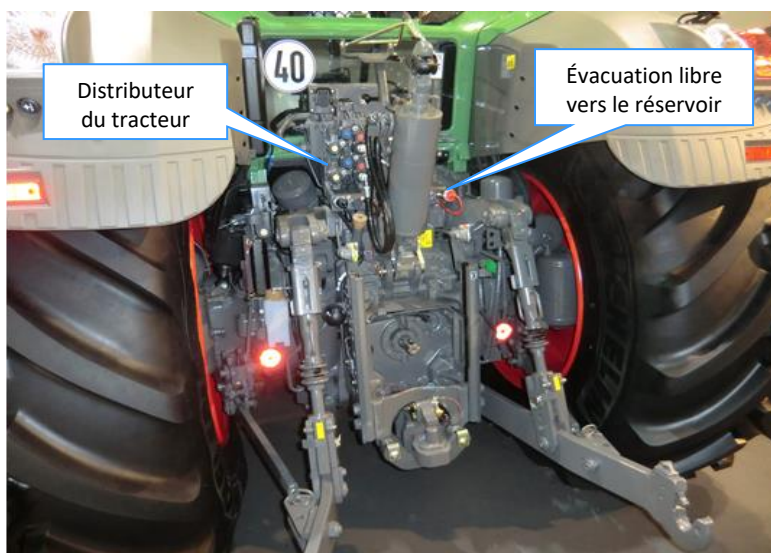

### 6.6.1 Raccordement du flexible d'évacuation

Raccorder le flexible d'évacuation ( $\varnothing$  extérieur de 27 mm) à l'évacuation libre vers le réservoir du tracteur en utilisant un grand raccord rapide.



**Si, sur le tracteur, il n'y a pas d'évacuation libre vers le réservoir, il conviendra de prendre contact avec le fabricant (revendeur) du tracteur qui vous donnera de plus amples informations concernant les possibilités de terminaison de l'évacuation libre.**



Fig. 7 – Raccordement du flexible d'évacuation

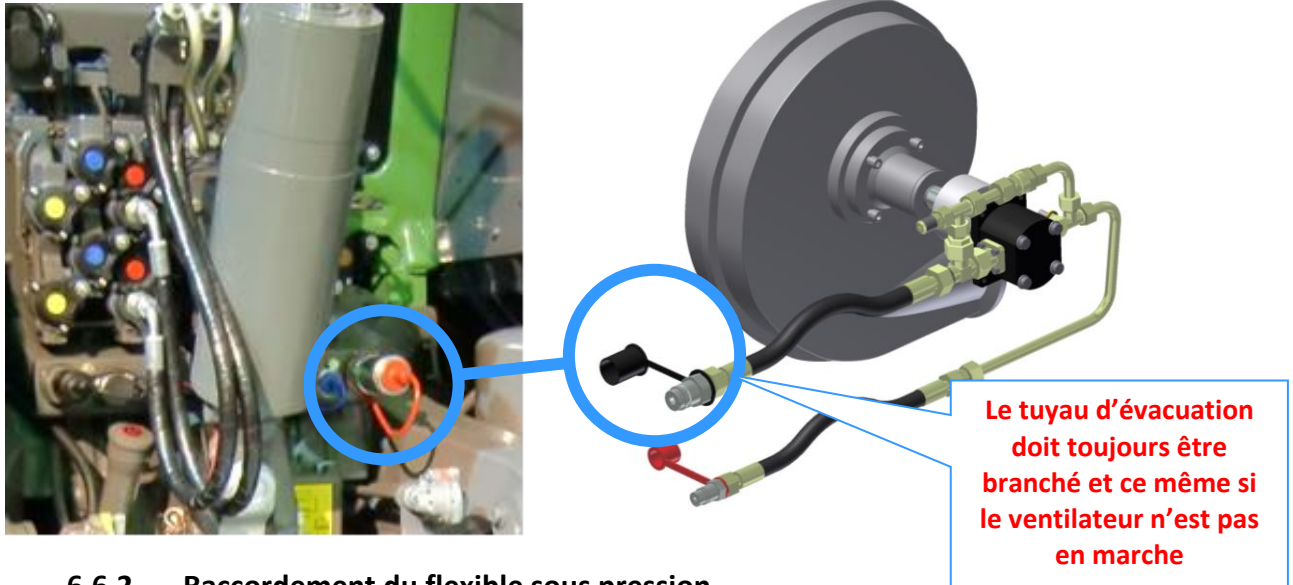

### 6.6.2 Raccordement du flexible sous pression

Raccorder le flexible sous pression ( $\varnothing$  extérieur de 22 mm) au distributeur du tracteur en utilisant un petit raccord rapide. Ce flexible doit être raccordé au circuit où la fourniture d'huile est prioritaire.

Fig. 8 – Raccordement du flexible sous pression

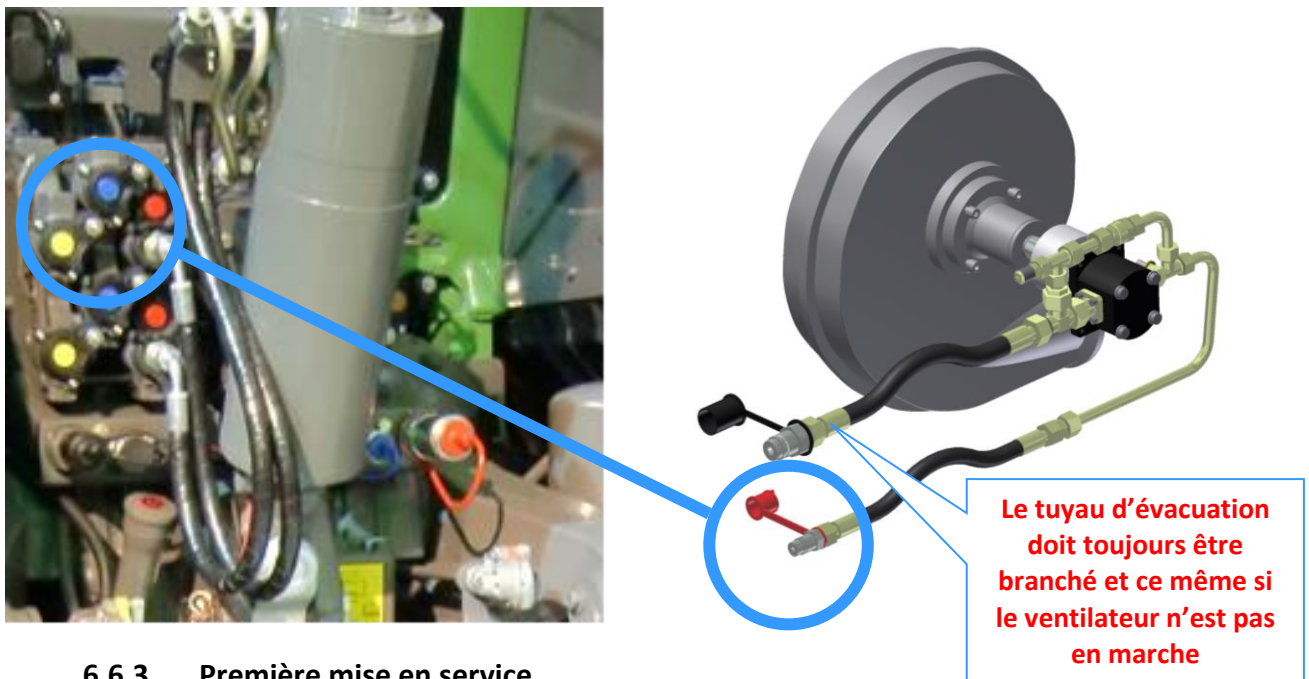

### 6.6.3 Première mise en service

- Le réglage de la vitesse du ventilateur doit être réalisé lorsque l'huile hydraulique est chaude.
- Lors de la première mise en service de l'actionnement hydraulique, il faut que vous régliez progressivement la vitesse du ventilateur (la pression d'exploitation de l'air sur le manomètre situé sur la trémie).
- La vitesse du ventilateur (la pression indiquée sur le manomètre) doit être réglée en régulant le débit d'huile sur le tracteur.
- Si vous enclenchez l'actionnement hydraulique alors que l'huile est froide, il conviendra d'augmenter progressivement la vitesse du moteur jusqu'à ce que l'huile se réchauffe.
- Lors de la première réception et de la mise en service, le technicien est dans l'obligation de vérifier l'intégralité de l'actionnement hydraulique et de mesurer la pression dans le flexible d'évacuation. Les résultats de ces mesures devront également être repris sur le protocole de réception.

Fig. 9 - Schéma de l'hydromoteur du ventilateur

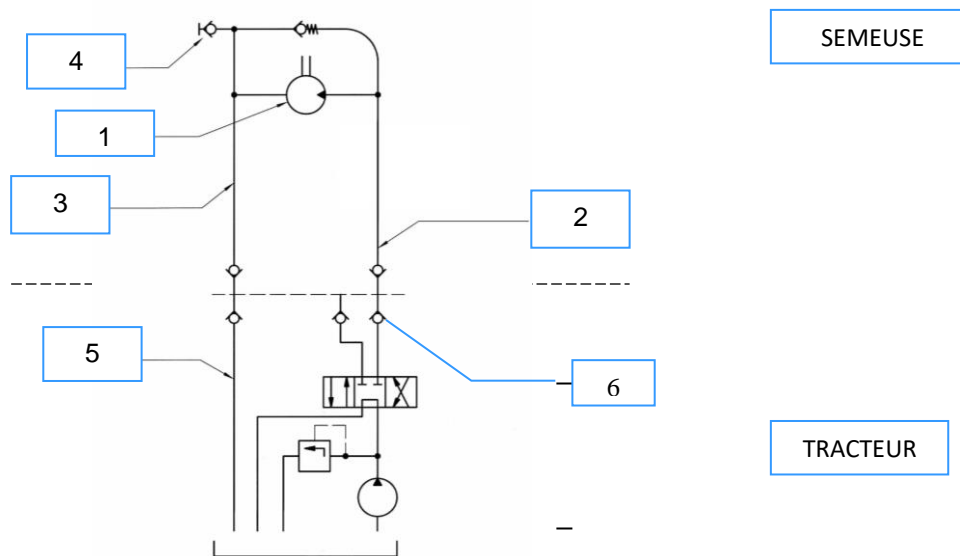

- |                           |   |
|---------------------------|---|
| 1. Hydromoteur            | 4. Point de mesure                                |
| 2. Flexible sous pression | 5. Évacuation libre vers le réservoir du tracteur |
| 3. Flexible d'évacuation  | 6. Distributeur du tracteur                       |



**Avertissement !**

La société Farmet a.s. ne pourra pas être portée responsable des détériorations de l'hydromoteur ou du tracteur qui seraient dues à un mauvais raccordement de l'actionnement hydraulique.

## 7 SYSTÈME ÉLECTRONIQUE DE LA MACHINE

Consignes générales concernant l'utilisation du système:

- Avant de raccorder le système, il est nécessaire d'installer le câble d'alimentation sur le tracteur (fait partie des fournitures).
- Ce câble doit être branché directement sur l'accumulateur du tracteur.
- Le branchement du câble sur l'accumulateur doit être solide et garantir un bon contact – dans le cas contraire, le système pourrait tomber en panne et ne pas fonctionner convenablement.
- Le câble ne peut pas être raccordé à d'autres connecteurs du tracteur !
- Veiller à toujours respecter la polarité (**noir -**, **rouge +**)
- Le câble est équipé de deux fusibles de 50 A, 15 A
- Le système électronique ne peut être raccordé qu'en utilisant le câble qui vous a été fourni.
- Pour que le système fonctionne convenablement, il faut que la tension sur l'accumulateur oscille entre **12 et 14,4 V**.
- Les câbles de raccordement entre la machine et le tracteur doivent être protégés contre toute possibilité de détérioration mécanique, ainsi que contre les efforts thermiques dus aux parties chaudes du tracteur et des réseaux hydrauliques.
- Il ne sera possible d'activer l'unité de supervision qu'une fois qu'elle aura été raccordée à la source de courant.
- Si une situation inhabituelle apparaît durant l'utilisation du système, débrancher durant un court instant le système de la source de courant.
- Les modules du système de commande ne pourront être débranchés et raccordés qu'après que le système a été débranché de la source de courant.
- N'activer le système qu'après avoir fait démarrer le tracteur (ne pas démarrer le tracteur alors que le système est allumé).
- Si le fusible saute, veiller à effectuer le plus rapidement possible une recherche de défaut et faire éventuellement appel à un technicien de service spécialisé.
- Ne jamais remplacer le fusible par un autre objet.



- Durant le travail, certaines parties du système peuvent chauffer jusqu'à une température oscillant autour de 50 °C. Si la température monte plus haut, faire une recherche de défaut et faire éventuellement appel à un technicien de service spécialisé.
- Protéger l'unité de supervision contre les projections d'eau et contre les températures inférieures à -20 °C ou supérieures à +60 °C.
- S'il est nécessaire de procéder à des soudures sur la machine ou sur le tracteur, toujours débrancher l'unité de la source de courant et débrancher également ses câbles de raccordement

## 7.1. ACTIVATION ET DESACTIVATION DU SEMIS

L'activation et la désactivation du semis sont gérées par deux capteurs. Le système a été conçu de manière à ce que le semis soit activé dès le début de l'enfoncement de la machine dans le sol. Avant que les graines ne traversent tout le système de distribution pneumatique, la machine s'enfoncera, ce qui permet de minimaliser au maximum le retard des semis au début des parterres. Le semis sera désactivé dès que la machine commencera à sortir du sol.

### ACTIVATION DU SEMIS

L'activation est assurée par un capteur à antenne qui est paramétré de manière à s'enclencher dès le début de l'enfoncement de la machine. La sensibilité de l'activation dépend de la position du capteur qui a été réglée entre le cadre des organes de semis et le cadre principal de la machine. Il est possible de le régler en desserrant les vis (voir la Fig.10) et en déplaçant le capteur par rapport aux supports. Ce capteur vous permettra également d'activer le contrôle des fonctions de la machine.

### DESACTIVATION DU SEMIS

La désactivation (des électromoteurs des doseurs de graines) est assurée par le capteur de pression qui se trouve sur le circuit hydraulique du levage de l'essieu. La sensibilité de ce capteur a été paramétrée à une pression de 10 MPa. Lors de la sortie de terre, une certaine pression d'huile est amenée au distributeur hydraulique et, une fois que la valeur paramétrée est atteinte, le capteur s'enclenche et arrête ainsi les moteurs des doseurs de graines.



C'est pour cette raison qu'une fois que la machine est sortie de terre et qu'elle se place en position de travail, il convient de placer le levier de commande de l'hydraulique en **POSITION FLOTTANTE!!!**

De manière générale, la sensibilité du capteur de pression et celle du capteur à antenne ont été réglées en usine. Seul un technicien de service spécialisé pourra modifier ces réglages.

Fig. 10 – Capteur à antenne

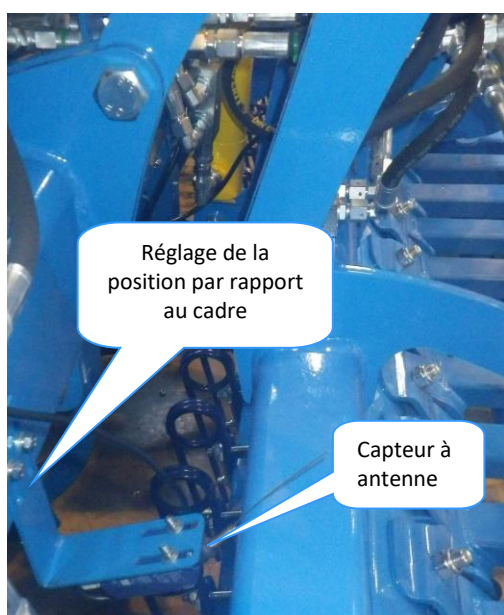
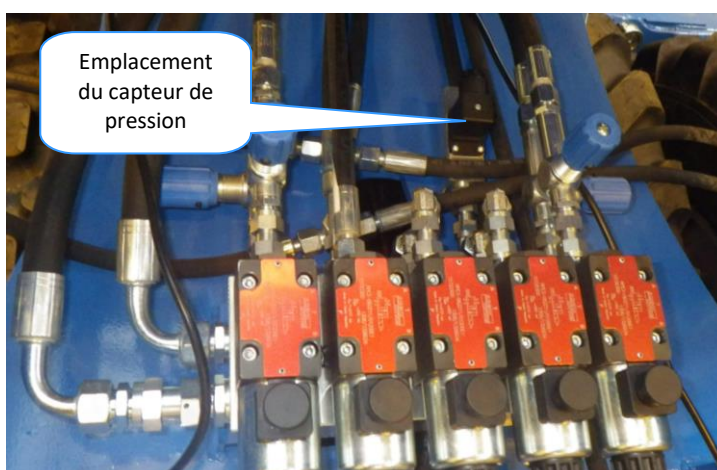

Fig. 11 - Capteur de pression



## Radars

Le radar vous garantit une mesure très précise de la vitesse de déplacement, ce qui est très important pour la précision du dosage des graines. Veillez à ne pas rester et à ne pas vous mouvoir dans l'espace de travail du radar.

## 7.2. DESCRIPTION DE LA COMMANDE DE LA MACHINE A L'AIDE DE L'ELECTRONIQUE MÜLLER

Les semeuses Falcon sont équipées d'un système électronique de marque Müller. Dans les chapitres qui suivent, vous trouverez une description brève et claire des principales commandes et une description de ce système électronique.

## 7.3. DESCRIPTION DE L'ECRAN PRINCIPAL

À l'écran, sous le texte, vous verrez apparaître l'écran principal du terminal. À partir de cet écran, les opérateurs auront accès à toutes les fonctions dont ils ont besoin dans le cadre du travail dans les champs. Sur cet écran, vous verrez également toutes les informations importantes telles que la vitesse de l'attelage, la vitesse du ventilateur, la dose de semences, la formation des lignes, position de la section de semis arrière.

Fig. 12 – Description de l'écran principal

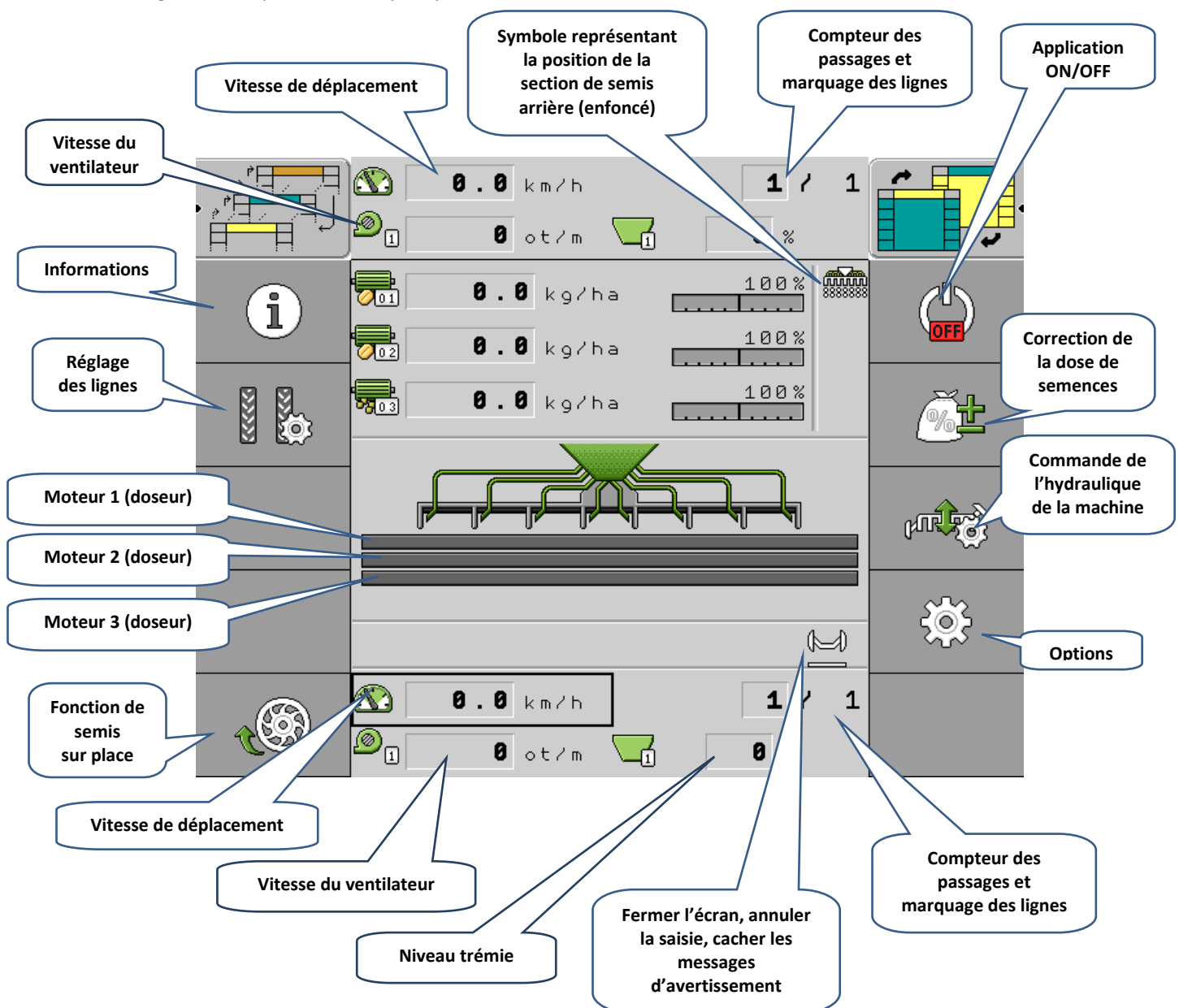

## 7.4. COMMANDE DE L'HYDRAULIQUE

Procédure à suivre lors du déploiement et du repli de la machine

- Ouvrir le robinet à bille bleu placé sur le timon de la machine (A) **LAISSER OUVERT PENDANT LE TRAVAIL**
- Appuyer sur le bouton de la commande de l'hydraulique (B).
- Appuyer ensuite sur le bouton de déploiement/repli (C) et déployer la machine.
- Confirmer l'opération (D) une fois que la machine est déployée.

Fig. 13 – Procédure à suivre lors du déploiement/repli de la machine

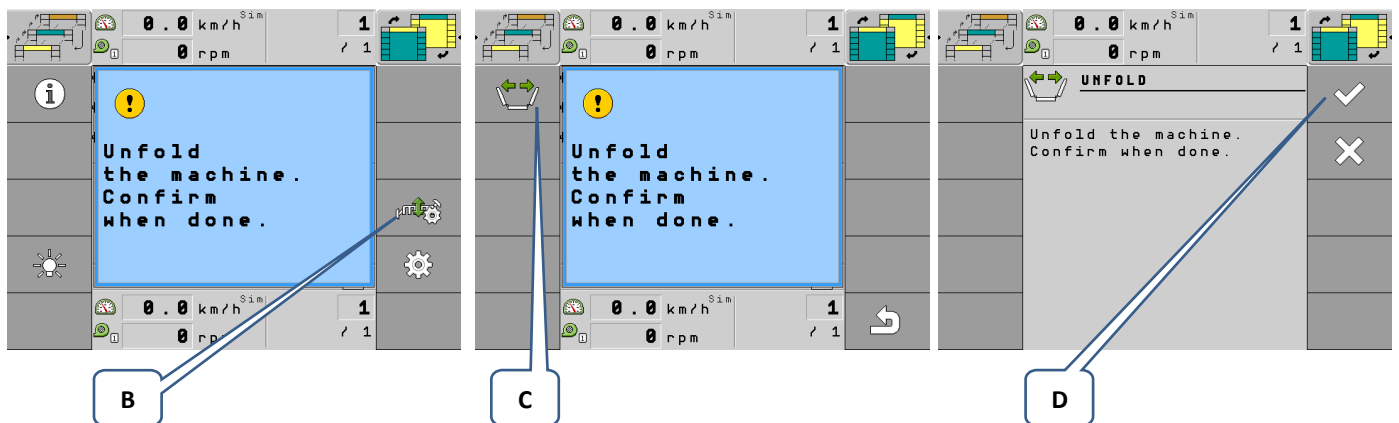

- *Commande de la section de semis arrière* – Cette commande est réalisée à partir du tracteur, à l'aide du circuit hydraulique bleu, lorsque l'application est activée (peut également être commandé lorsque l'unité de supervision est éteinte). Ensuite en combinaison avec des marqueurs.
- *Commande de la section de semis avant* – Cette commande est réalisée à partir du tracteur, à l'aide du circuit hydraulique jaune, lorsque l'application est activée. Lors du transport, il sera nécessaire de fermer les vannes manuelles qui se trouvent sur le timon de la machine – vous éviterez ainsi les mouvements de la section avant durant le transport.

### 7.4.1 Commande des marqueurs

Pour atteindre la commande des marqueurs, appuyer sur le bouton de la commande des marqueurs, comme indiqué sur la figure ci-dessous. Sur l'écran suivant, vous pourrez sélectionner le marqueur ou la fonction que vous souhaitez activer.

Si vous ne sélectionnez aucun marqueur avant de vous déplacer, la machine travaillera sans marqueurs.

Fig. 14 – Commande des marqueurs

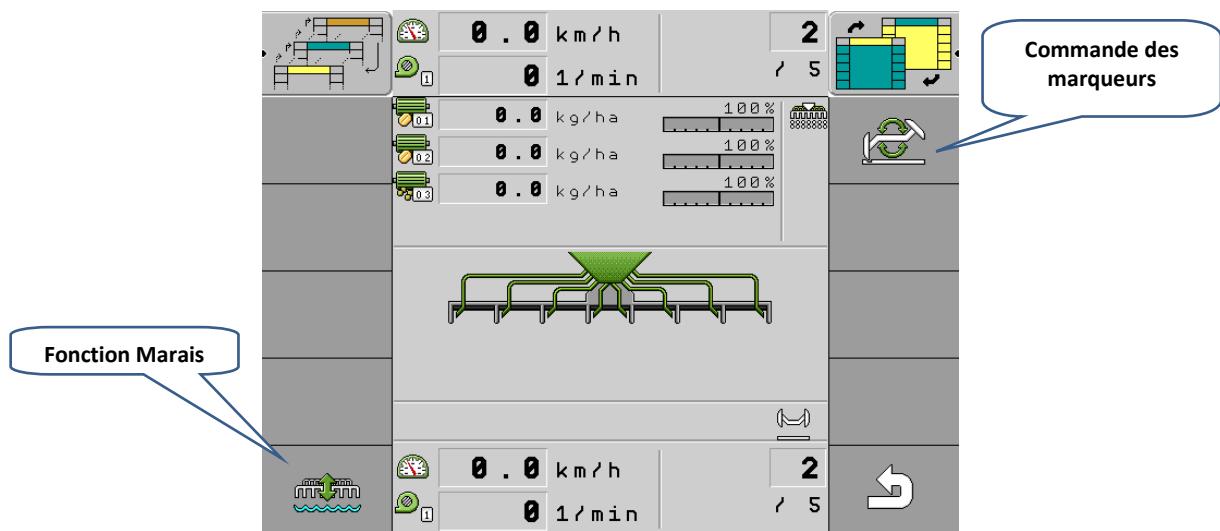
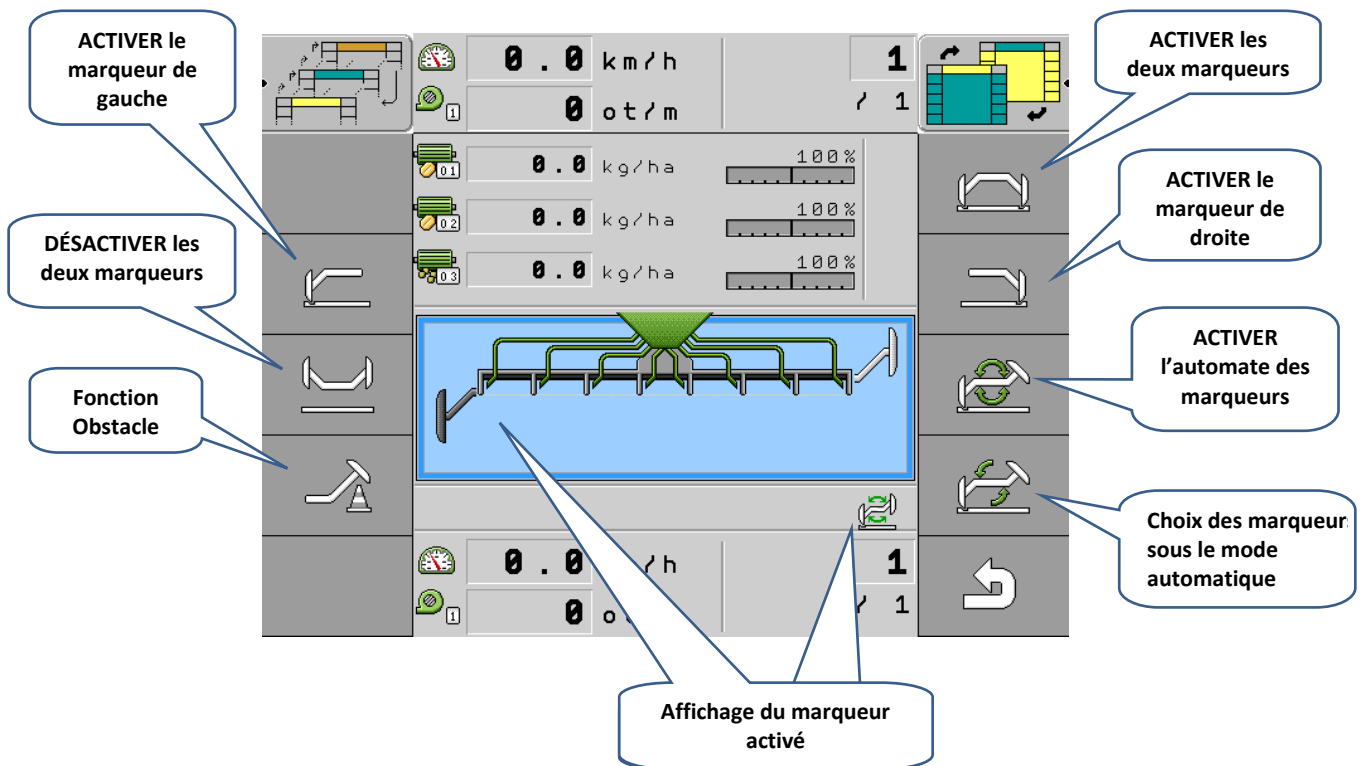

Fig. 15 – Description de la commande des marqueurs



**Fonction Obstacle** – cette fonction est utilisée pour contourner un obstacle. Une fois que vous aurez activé cette icône et que le circuit hydraulique sera en pression, seul le marqueur activé se relèvera, alors que la machine restera enfoncée et continuera à épandre des graines. L'élément qui est activé s'affichera toujours dans le coin inférieur droit de l'unité de supervision.

**Fonction Marais** – Si, lors de l'épandage des graines, il est nécessaire de passer par des zones détremées (marais) ou si votre attelage s'embourbe dans de telles zones, et que vous avez activé cette fonction, une fois que vous aurez appuyé sur le bouton du circuit hydraulique pertinent, la section de semis se relèvera alors que la machine continuera à semer. La capacité de l'attelage à traverser de telles zones humides sera ainsi sensiblement améliorée.

Fig. 16 – Description de la fonction

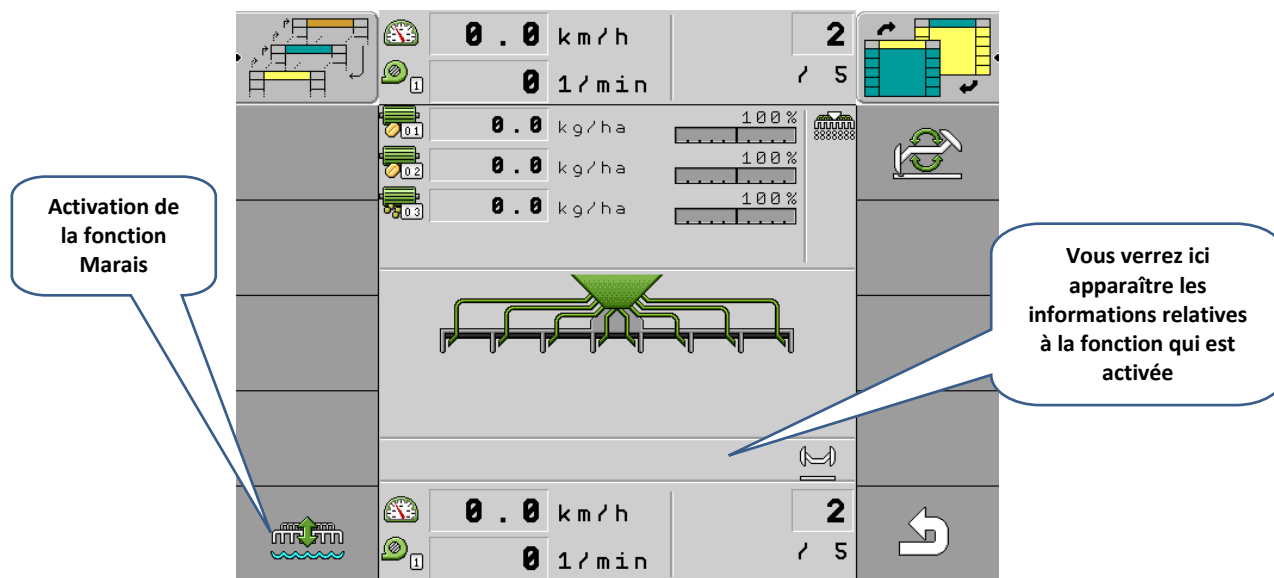

## 7.5. SYSTEME DE REGLAGE DES LIGNES

Le système électronique Müller vous permet de réaliser plusieurs réglages des lignes.

En ce qui concerne le réglage de base des lignes, il est nécessaire de savoir le nombre de clapets de ligne qui sont utilisés sur la machine et où ces clapets se trouvent. Afin que vous puissiez vous faire une idée, une représentation graphique a été placée sous le texte.

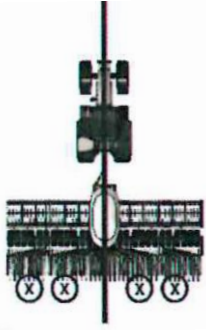
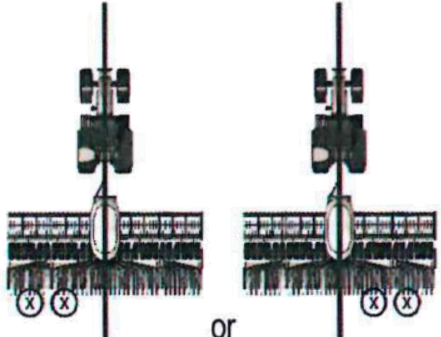
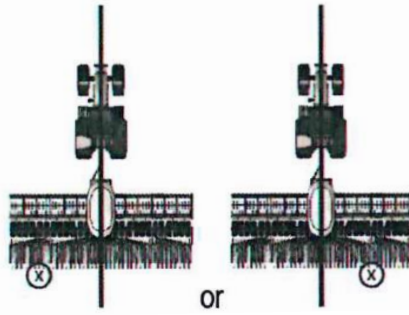
<p>A)</p> 	<ul style="list-style-type: none"><li>• Deux clapets de ligne des deux côtés de la semeuse.</li><li>• La solution que nous utilisons le plus fréquemment.</li><li>• Cet agencement des clapets de ligne correspond toujours à un nombre de passages impair de la semeuse par rapport à la largeur du pulvérisateur.</li><li>• Si le nombre de passages de la semeuse est pair, il est également possible de paramétrer le rythme des lignes, mais il sera nécessaire de réaliser ce que nous appelons une « ligne zéro ».</li></ul>
<p>B)</p> 	<ol style="list-style-type: none"><li>1. Deux clapets de ligne d'un côté de la semeuse (à droite ou à gauche).</li><li>2. Le côté où sont installés les clapets dépendra du côté du champ sur lequel vous commencerez le semis.</li></ol>
<p>C)</p> 	<ul style="list-style-type: none"><li>• Un clapet de ligne d'un côté de la semeuse.</li></ul>



### 7.5.1 Réglage du rythme de formation des lignes

Pour atteindre le réglage des lignes, il conviendra de se rendre sur le premier écran et d'y appuyer sur le bouton représentant l'icône des lignes. Appuyer ensuite sur le bouton du réglage de la formation des lignes (symbole des lignes avec un « n » minuscule se trouvant dans le coin inférieur droit). Sélectionner la configuration du rythme de la formation des lignes. Ces configurations découlent des variantes (A, B, C) qui sont décrites ci-dessus.

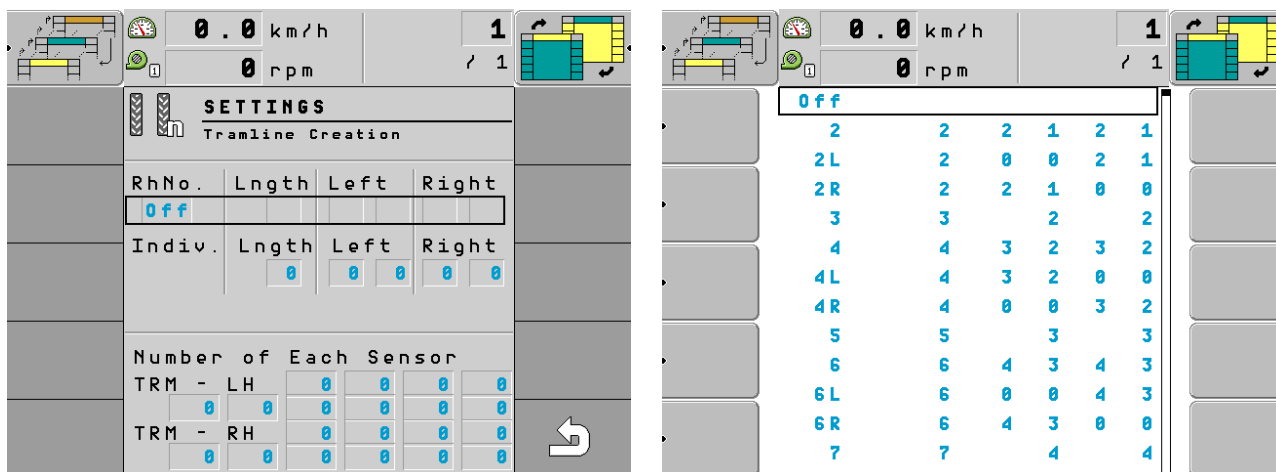

Numéro de la ligne	<ul style="list-style-type: none"> <li>Numéro de la ligne (nombre de passages de la semeuse par rapport à la largeur du pulvérisateur)</li> </ul>
Longueur	<ul style="list-style-type: none"> <li>Nombre de passage définissant la répétition du rythme de formation des lignes</li> </ul>
À gauche, à droite	<ul style="list-style-type: none"> <li>Définit le passage durant lequel une ligne sera créée (à gauche, à droite)</li> </ul>
Réglages individuels	<ul style="list-style-type: none"> <li>Vous pourrez saisir ici vos propres réglag</li> </ul>

#### Les différentes étapes à réaliser pour régler correctement le rythme de la formation des lignes

1. Nous connaissons la largeur de la semeuse
2. Nous connaissons la largeur du pulvérisateur
3. Nous connaissons le nombre de clapets installés sur la semeuse et nous savons précisément où ils se trouvent (de quel côté, leur nombre, etc.)
4. Il est nécessaire de réaliser un calcul simple  
*Largeur du pulvérisateur : Largeur de la semeuse*
5. Sur la base des informations ci-dessus, sélectionner l'écran pertinent du rythme de formation des lignes

**Variante A) Les lignes sont formées durant un passage de la semeuse**

a.

Positions possibles des clapets	Résultat du calcul	N° de la ligne	Rythme résultant	Clapets gauches		Clapets droits	
	3	3	3		2		2
	5	5	5		3		3
	7	7	7		4		4
	9	9	9		5		5
	11	11	11		6		6

*Exemple pratique :*

La largeur du pulvérisateur est de 30 m, la largeur de la semeuse est de 6 m.

Procédure à suivre :  $30:6=5 \rightarrow$  Rythme résultant – ligne vert dans le tableau

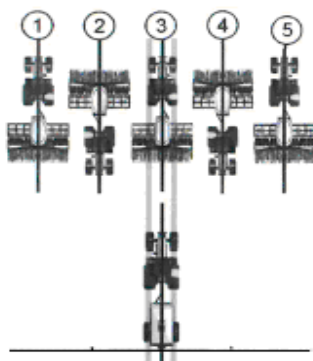

b.

Positions possibles des clapets	Résultat du calcul	N° de la ligne t	Rythme résultant	Clapets gauches		Clapets droits	
	2	2S	2		1		1
	4	4S	4		2		2
	6	6S	6		3		3
	8	8S	8		4		4
	10	10S	10		5		5

*Exemple pratique :*

La largeur du pulvérisateur est de 12 m, la largeur de la semeuse est de 3 m.

Procédure à suivre :  $12:3=4 \rightarrow$  Rythme résultant – ligne vert dans le tableau (rythme 4S)

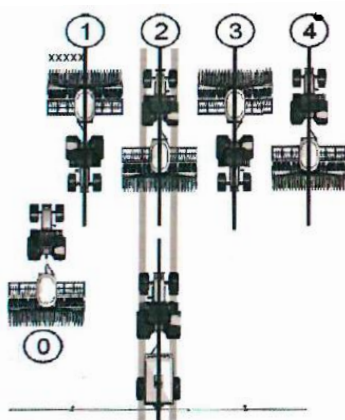

- Il découle de la figure que les lignes seront formées durant le second passage. Il sera tout d'abord nécessaire de réaliser ce que nous appelons une « ligne zéro » durant laquelle le système de la formation des lignes doit être désactivé. Lors du premier passage, il est nécessaire de sursemer le passage zéro avec une moitié de la largeur de la semeuse ou de désactiver une moitié de la semeuse.

**Variante B) Les lignes sont formées durant un passage de la semeuse**

On commence à semer du côté gauche du champ

Positions possibles des clapets	Résultat du calcul	N° de la ligne	Rythme résultant	Clapets gauches		Clapets droits	
	2	999	2				1
	4	999	4				2
	6	999	6				3

*Exemple pratique :*

La largeur du pulvérisateur est de 24 m, la largeur de la semeuse est de 6 m  
Procédure à suivre :  $24:6=4$  → Rythme résultant – ligne vert dans le tableau

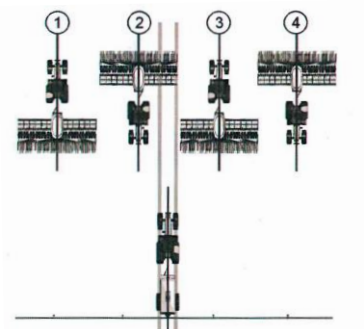

- Il découle de la figure que les lignes seront formées durant le second passage
- Si les clapets des lignes se trouvent du côté opposé à celui de la barre de semis, la procédure sera absolument identique, à la seule différence qu'on commencera à semer du côté droit du champ et que les lignes seront donc formées du côté droit de la semeuse.

**Variante C) Les lignes sont formées durant deux passages de la semeuse**

Lorsqu'on commence à semer du côté gauche du champ

Positions possibles des clapets	Résultat du calcul	N° de la ligne	Rythme résultant	Clapets gauches		Clapets droits	
	2	999	2			1	2
	4	999	4	2	3		
	6	999	6			3	4
	8	999	8	4	5		
	10	999	10			5	6
	12	999	12	6	7		
	14	999	14			7	8

*Exemple pratique :*

La largeur du pulvérisateur est de 12 m, la largeur de la semeuse est de 3 m  
Procédure à suivre :  $12:3=4$  → Rythme résultant – ligne vert dans le tableau

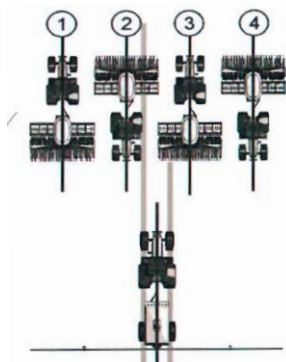

- Il découle de la figure que les lignes seront formées durant le deuxième et le troisième passage de la semeuse
- Si les clapets des lignes se trouvent du côté opposé à celui de la barre de semis, la procédure sera absolument identique, à la seule différence qu'on commencera à semer du côté droit du champ et que les lignes seront donc formées du côté droit de la semeuse.

### 7.5.2 Réglages des lignes que nous utilisons le plus fréquemment

Le réglage concret des lignes se réalise sur l'écran de réglage de la formation des lignes. Afin que vous puissiez mieux vous orienter et que vous compreniez mieux le réglage de la formation des lignes, nous vous présentons une représentation sous forme graphique et sous forme de tableau. Le système de détermination du rythme de la formation des lignes découle ensuite de la représentation graphique et du tableau des lignes.

**SETTINGS**  
Tramline Creation

RhNo.	Lngth	Left	Right
Off			

Indiv.	Lngth	Left	Right
	0	0	0

Number of Each Sensor

TRM - LH	Left	Right
0	0	0

TRM - RH	Left	Right
0	0	0

**Callouts:**

- Réglage des clapets des rails (gauche, droit)
- Numéro du passage durant laquelle la ligne est formée

Largeur de la semeuse 3 m  
Largeur du pulvérisateur 15 m

Largeur de la semeuse 6m  
Largeur du pulvérisateur 42 m

Largeur de la semeuse 4 m  
Largeur du pulvérisateur 36 m

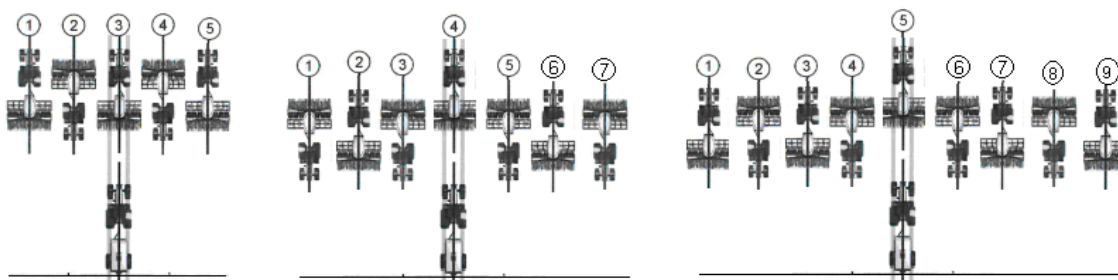

Largeur de la machine (m)	Largeur du pulvérisateur (m)	Programme N° de la ligne	Nombre de passages pour la largeur de la machine (longueur)	A gauche	A droite
3	15	5	5	3	3
3	21	7	7	4	4
3	27	9	9	5	5
4	20	5	5	3	3
4	28	7	7	4	4
4	36	9	9	5	5
6	18	3	3	2	2
6	30	5	5	3	3
6	42	7	7	4	4
8	24	3	3	2	2
8	40	5	5	3	3

### 7.5.3 Réglage de la formation des lignes

Fig. 18 – Réglage de la formation des lignes

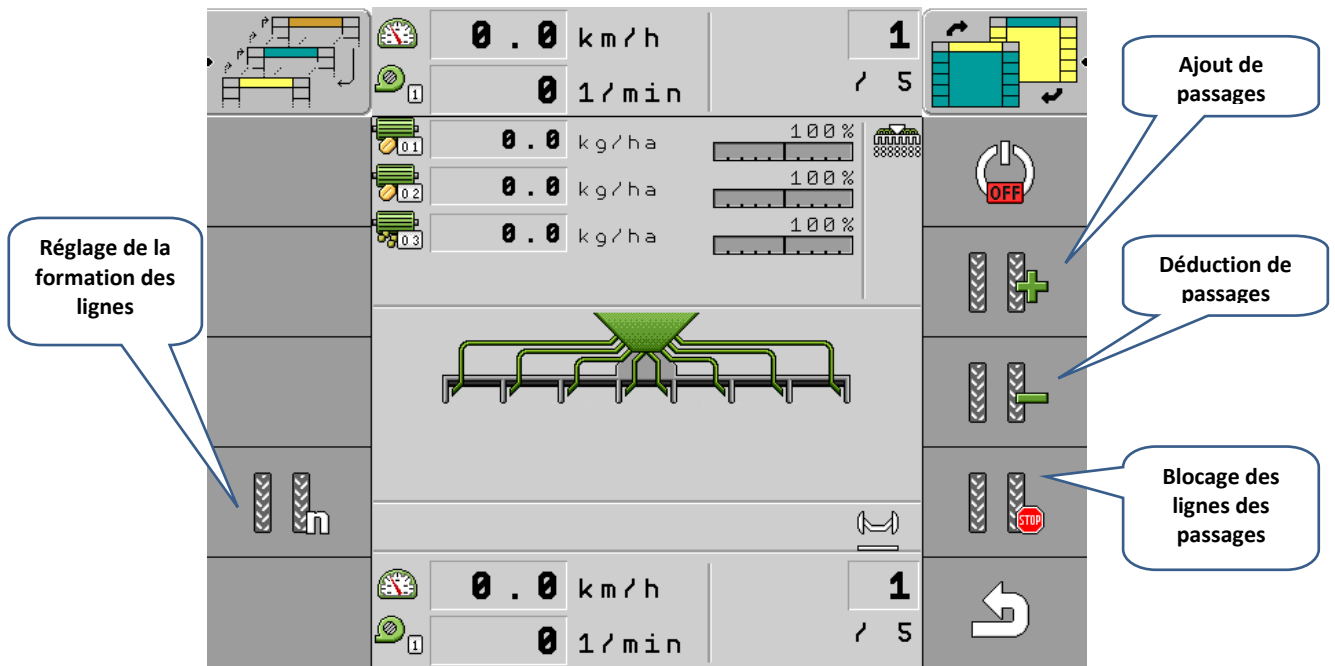
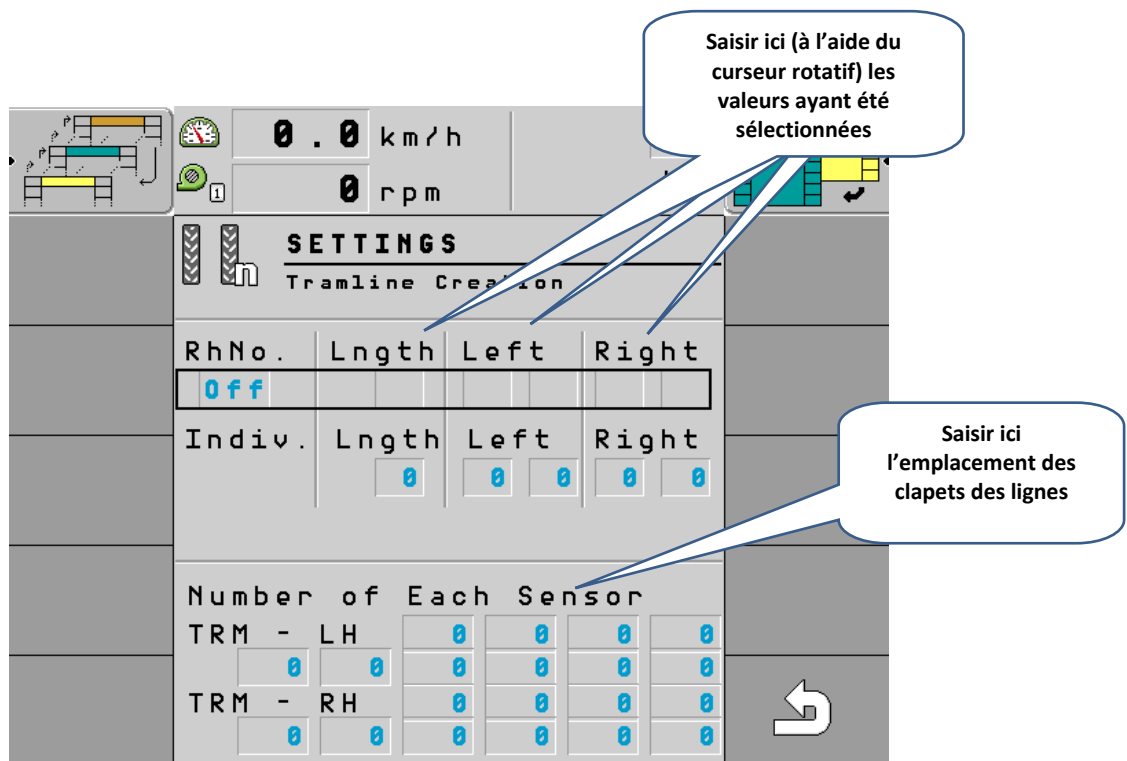
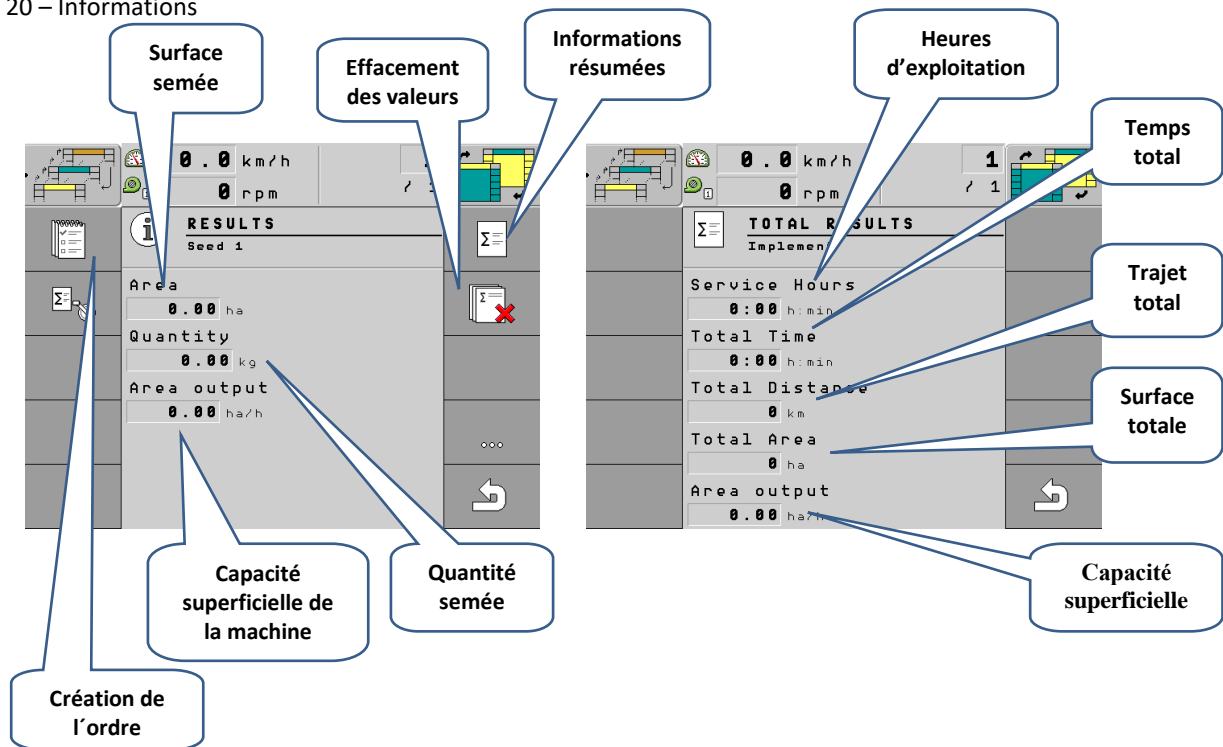

Fig. 19 - Réglage du rythme de formation des lignes dans la supervision



## 7.6. INFORMATIONS

Fig. 20 – Informations



### 7.6.1 Création de l'ordre

- Utile à décrire les champs et la performance des services chez clients.

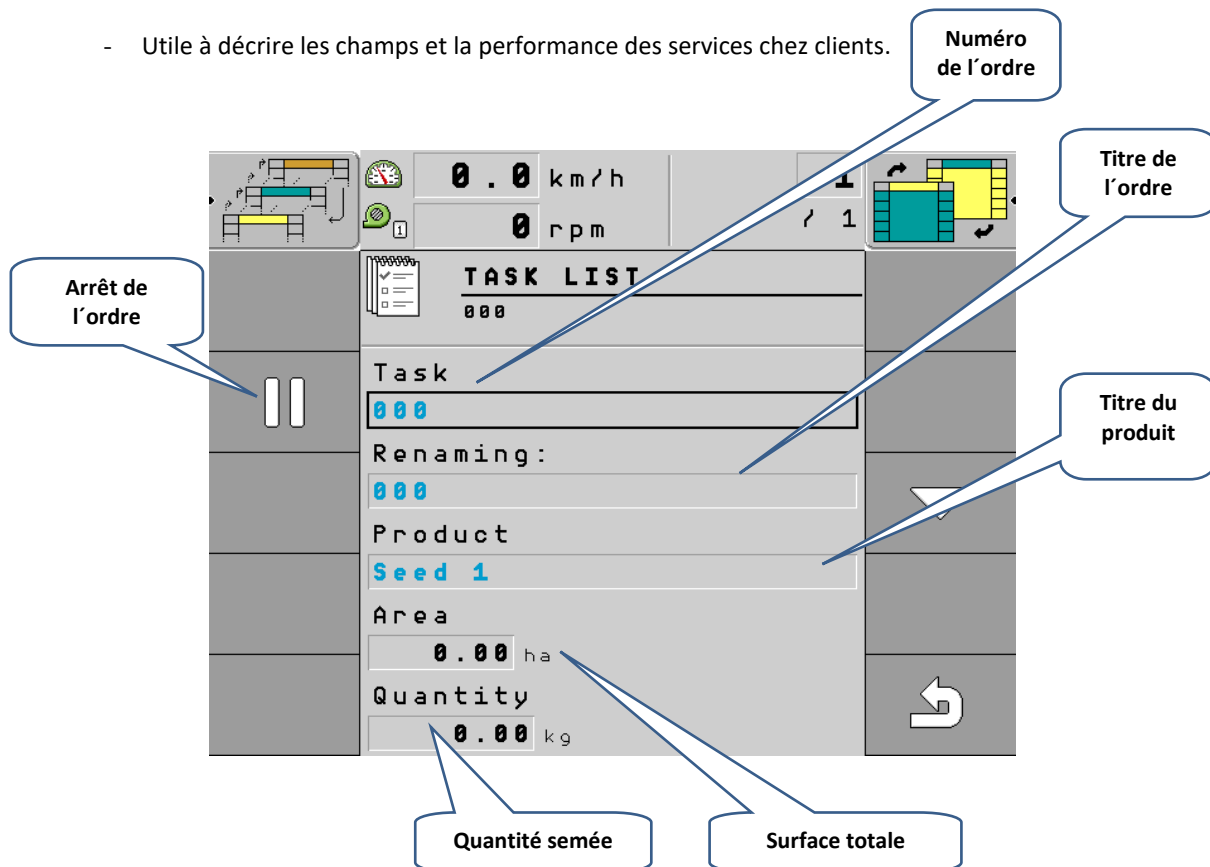



## 7.6.2 Niveau de graines dans le réservoir

- Dans le réservoir, vous trouverez un capteur de niveau qui surveille le niveau de graines restant dans le réservoir. Il sera possible de régler la hauteur de ce capteur en fonction du type de graines ou en fonction des besoins de l'opérateur. Si le niveau descend sous ce capteur, un symbole rouge apparaîtra à l'écran (dans le coin supérieur droit). Cette signalisation est accompagnée d'un message d'avertissement.
- **Activation/désactivation du semis ou de l'épandage d'engrais** – grâce à ce bouton, vous pourrez activer ou désactiver le semis des plantes ou l'épandage d'engrais. En d'autres termes, ce bouton coupera le moteur pertinent actionnant le dispositif de semis (les capteurs situés dans la trémie correspondante seront désactivés).

Fig. 21 – Activation/désactivation du semis de *Maize/maïs*

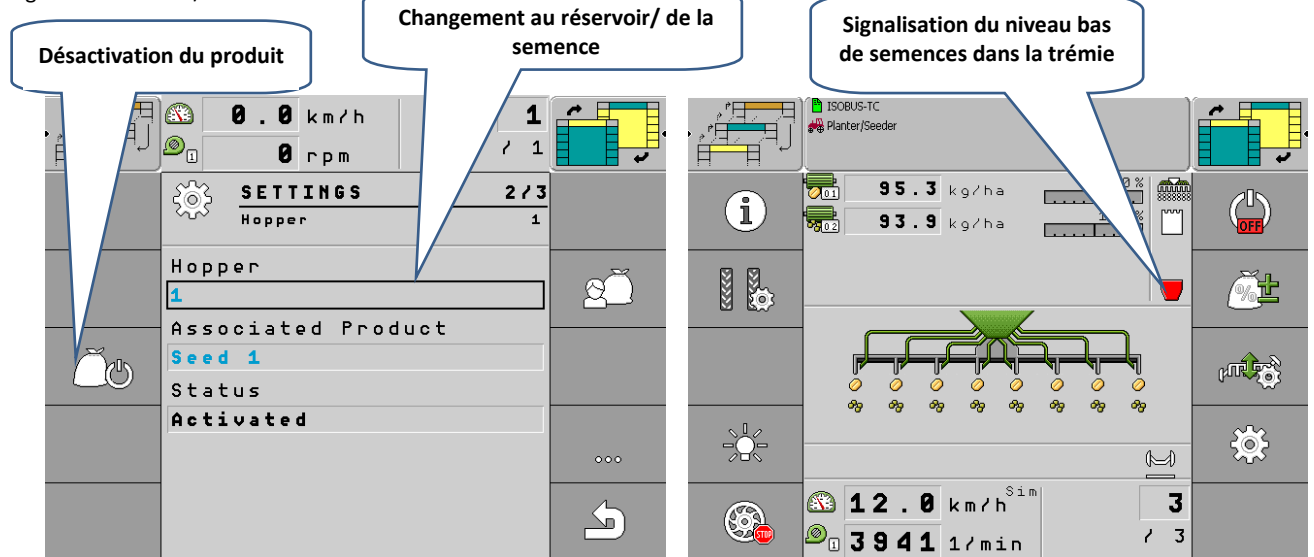

## 7.7. REGLAGE DES CAPTEURS DU PASSAGE

### SYSTEME DICKEY JOHN

– le réglage de la sensibilité est entièrement automatique



## AGTRON SYSTEME



Du point de vue du réglage des capteurs du passage, ce qui est le plus important sera la sensibilité des réglages des différents capteurs. Il ressort de la pratique que pour les céréales, il conviendra de régler une sensibilité de 6, pour les graines fines (comme le colza par exemple) on règlera le chiffre 3.

Si aucun des flexibles de semis n'est encrassé et bouché, l'état des capteurs ne s'affichera nulle part lors des semis. Au moment où un des flexibles se bouche, vous verrez apparaître un message d'avertissement – un tableau s'affichera sur l'écran principal et vous pourrez ainsi déterminer le capteur qui n'est plus traversable (la rangée dans laquelle il se trouve).

Fig. 22 – Réglage des capteurs de semis

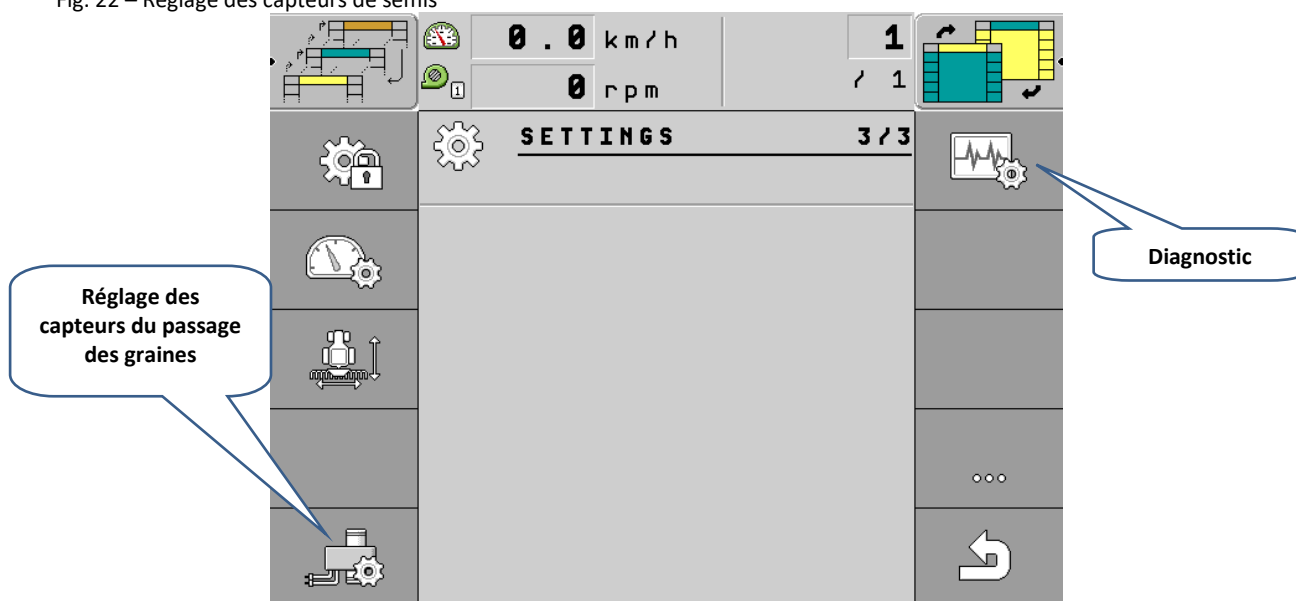

### Valeur de contrôle des capteurs – à 10 km/h

Valeur sur l'unité principale	Type de graines	Quantité de graines dans le temps
0		Système éteint
1	COLZA, MOUTARDE	1 graine/16s
2	COLZA, MOUTARDE	1 graine/8s
3	COLZA, MOUTARDE	1 graine/2s
4	BLÉ, SEIGLE, ORGE	1 graine/s
5	BLÉ, SEIGLE, ORGE, AVOINE	2 graine/s
6	BLÉ, SEIGLE, ORGE, AVOINE	5 graine/s
7	AVOINE	10 graine/s
8	AVOINE	20 graine/s
9		100 graine/s
10		1000 graine/s

Si, dans le temps imparti, la consigne de la quantité de graines ne passe pas devant le capteur, vous verrez apparaître un message d'erreur indiquant que le passage des graines est trop faible. Il ne s'agit donc pas d'une sensibilité en tant que tel, mais plus d'un paramètre de contrôle du passage des graines.

Fig. 23 – Réglage de la sensibilité des capteurs

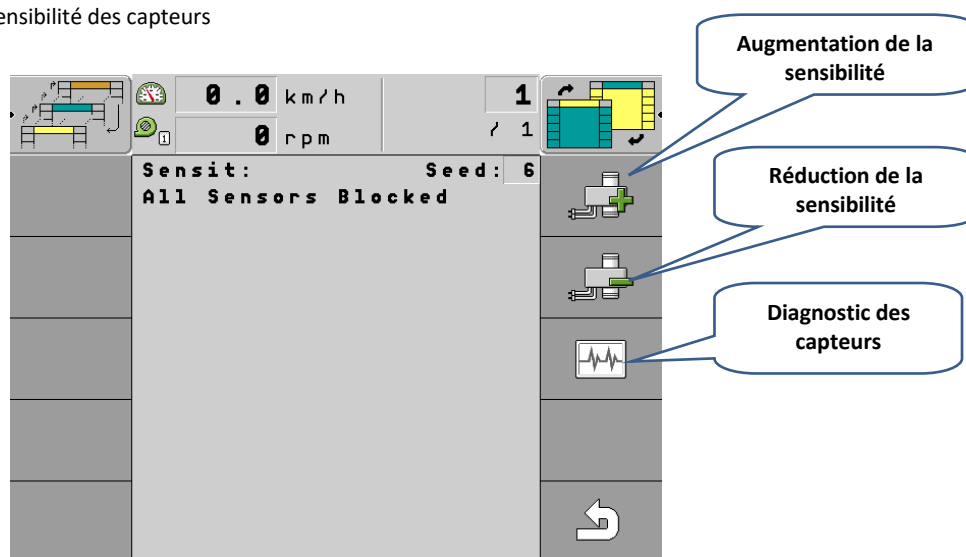

### 7.7.1 Diagnostic des capteurs de semis

Cet écran permet de contrôler la liberté de passage des différents flexibles des semis. S'il n'y a que des croix rouges dans toutes les rangées, cela signifie que les graines ne passent par aucun capteur. Le passage des graines est signalé par des pipes vertes – cela signifie donc que si toutes les rangées sont remplies de pipes vertes, tous les capteurs fonctionnent convenablement – les flexibles ne sont pas bouchés et les graines les traversent sans problème.

Le passage des graines pourra également être contrôlé lorsque vous vous déplacez et ce, grâce au diagnostic des capteurs. Si un des flexibles venait à se boucher, le capteur du passage enregistre ce fait et envoie un signal à l'opérateur par le biais de l'écran principal (sous forme de tableau dans lequel vous verrez dans quelle rangée se trouve le flexible qui est bouché).

**Affichage du diagnostic des capteurs** – croix rouges – les graines ne passent pas  
– pipes vertes – les graines passent

Fig. 24 – Diagnostic des capteurs

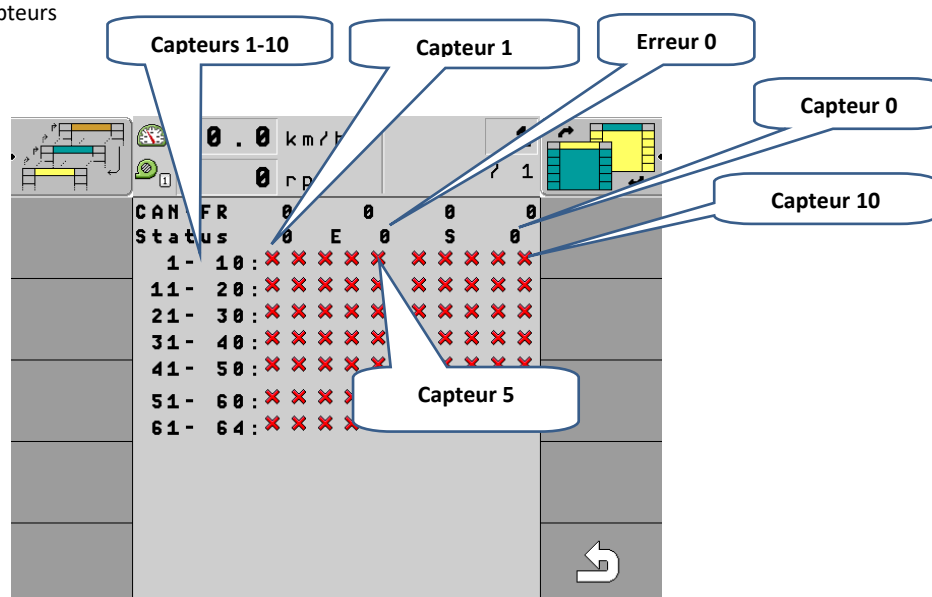

### 7.7.2 Arrêt des capteurs du système du flux des graines

Arrêt/Démarrage: avec l'application des graines arrêtées --- réglage --- page 3/3---Agron/NON

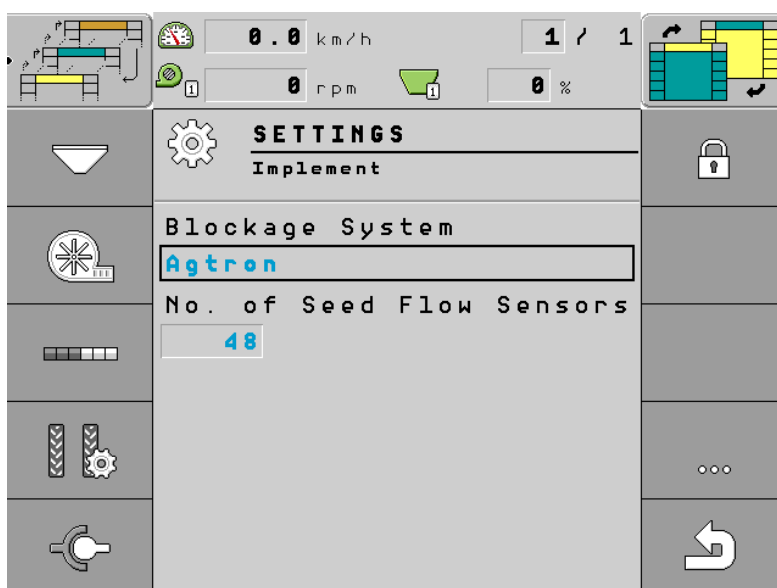

### 7.7.3 Désignation des moteurs et des doseurs

Exemple pour Falcon 6 Fert +

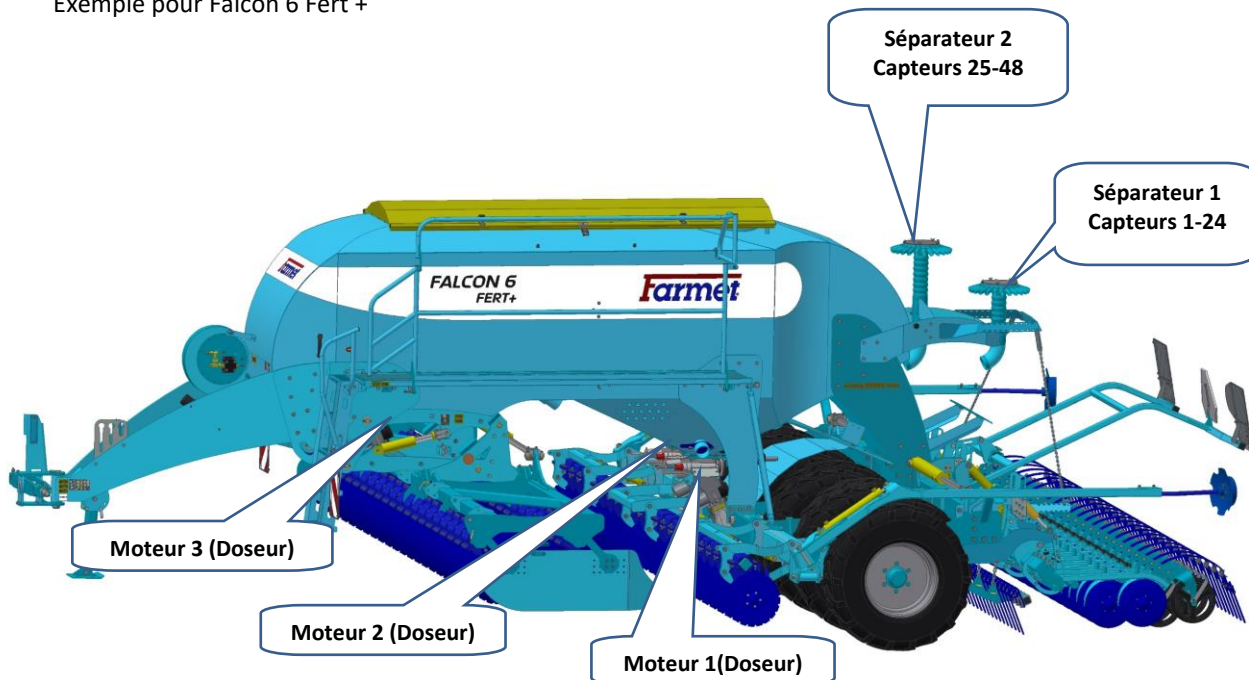

## 8 REPLI ET DÉPLOIEMENT DE LA MACHINE



Dans le cas de tous les mouvements hydrauliques, il convient de réduire la vitesse de déplacement des pièces avant que ces dernières arrivent en butée et ce, en étranglant la soupape pertinente sur le bouton de commande du tracteur!

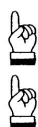

- L'hydraulique de la machine doit être raccordée à un circuit hydraulique à double action.
- Lors du repli ou du déploiement des châssis latéraux, l'opérateur doit veiller à ce que personne ni aucun animal ne se trouve à la portée de ces châssis (soit à l'endroit de leur point de chute) et que personne ne puisse mettre ses doigts ou d'autres parties du corps dans les différentes articulations.
- Le repli ou le déploiement sont des opérations qui ne peuvent être réalisées que sur des surfaces planes ou lorsque vous vous trouvez à la transversale par rapport à la pente.
- Le repli ou le déploiement ne peuvent être réalisés que lorsque la machine a été relevée sur son essieu.
- Éliminer la terre qui s'est accolée aux points basculants car elle pourrait gêner le bon fonctionnement des équipements hydraulique et entraîner une détérioration de la mécanique.
- Durant le repli ou le déploiement, toujours vérifier les châssis latéraux et les laisser basculer de manière fluide jusqu'à ce qu'ils se trouvent en position de fin de course, sur leurs butées.

## 8.1. DEPLOIEMENT DE LA MACHINE



1. Avant de procéder au déploiement, il est nécessaire de désactiver le blocage mécanique des châssis latéraux sur la section de préparation avant. Ce blocage est représenté par les goujons des articulations avant du repli. Il y a un goujon de chaque côté.

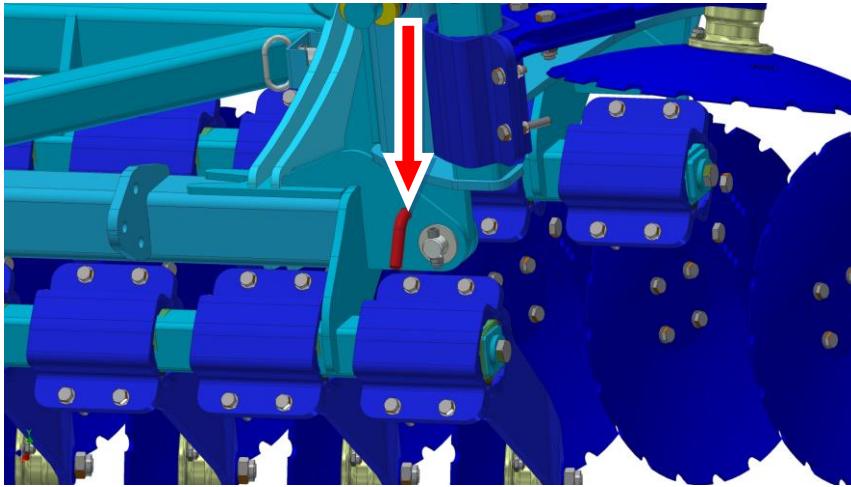

2. Ouverture du robinet à bille bleu (**DOIT RESTER OUVERT PENDANT LE TRAVAIL**)

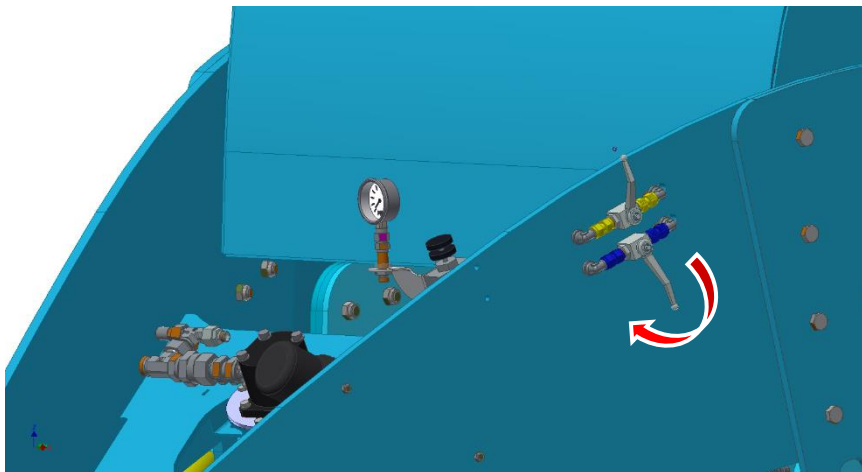

3. Sur l'écran de l'unité de supervision, appuyer sur le bouton de la commande de l'hydraulique de la machine (A) et appuyer ensuite sur le bouton du déploiement/repli (B).

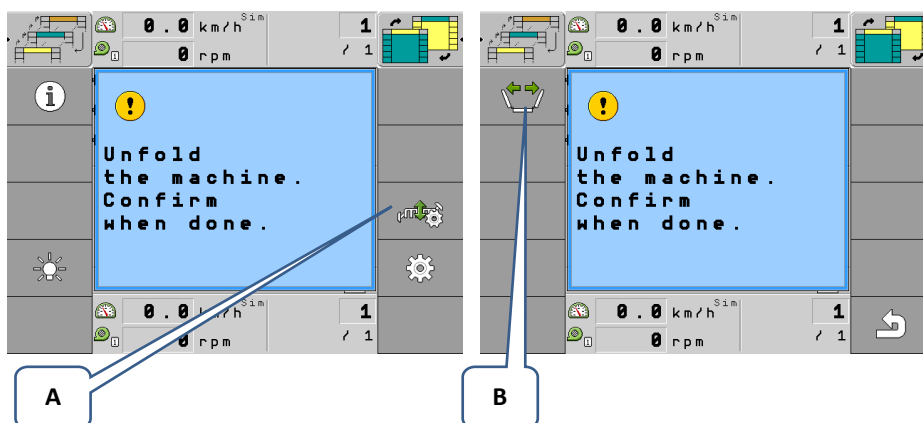

4. Faire en sorte d'amener de l'huile sous pression dans le circuit de l'hydraulique de la machine de manière à ce que la machine se déploie. Le côté gauche avant de la section de préparation se déploie en premier, suivi des autres parties de la machine.

Fig. 25 - Déploiement de la machine

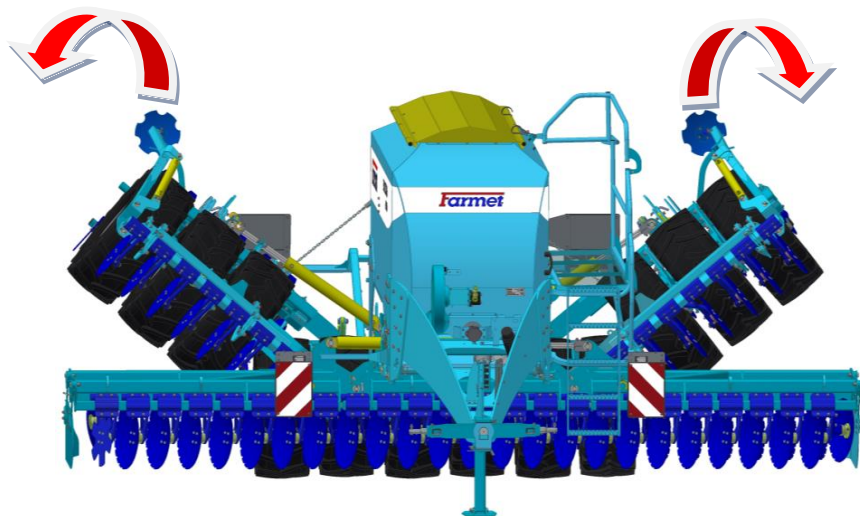

5. Une fois que la machine sera complètement déployée et que le circuit sera sous pression, il faudra que vous confirmiez l'opération (C). La machine sera ainsi parfaitement déployée et il sera possible d'activer l'application des semis.

Fig. 26 – Confirmation de l'opération

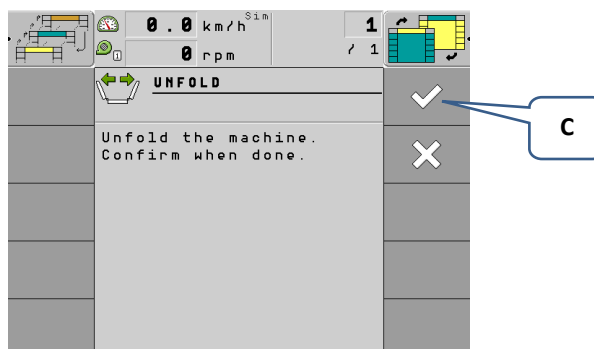

## 8.2. REPLI DE LA MACHINE

Lors du repli de la machine, il conviendra de procéder dans l'ordre inverse:

1. Soulever entièrement la machine et fermer le robinet de la section de préparation avant (voir la Fig.30).
2. Sur l'unité de supervision, activer la fonction du déploiement/repli – voir la Fig. 27.

Fig. 27 - Repli/déploiement activé

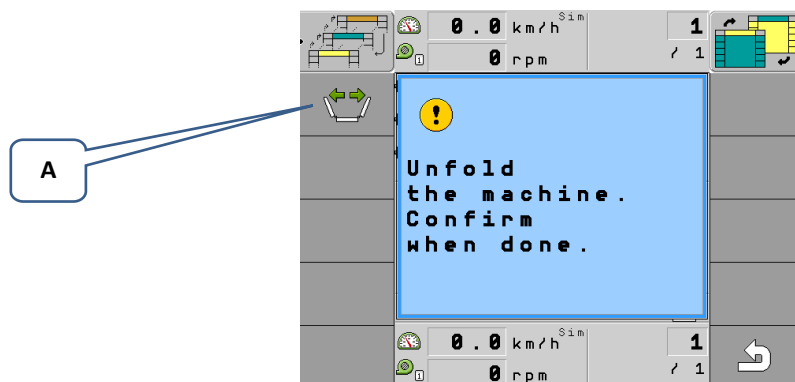

3. Libérer de l'huile sous pression pour que la machine se replie en position de transport (B).

Fig. 28 – Repli de la machine





4. Ensuite, il sera nécessaire de confirmer une nouvelle fois l'opération de repli de la machine (C).

Fig. 29 – Confirmation de l'opération

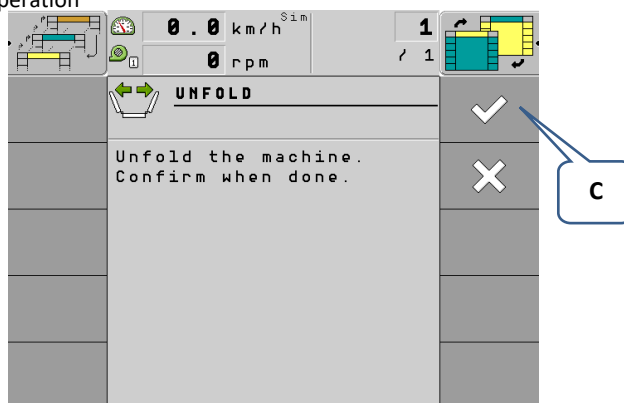

5. Fermez le robinet à bille bleu

Fig. 30 – Fermeture du robinet de repli



6. Bloquez la section avant à l'aide des goupilles de transport

Fig. 31 – Blocage de la section avant

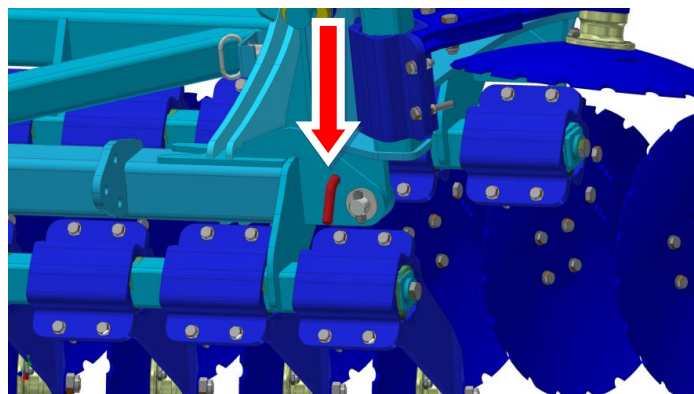

## 9 DESCENTE ET LEVAGE

1. Ouvrir le robinet de la vanne à boisseau des pistons du levage de la section de préparation avant (jaune).

Fig.32 - Vanne de la section avant – position FERMÉE



## 10 REEMPLISSAGE DU RÉSERVOIR DE GRAINES/D'ENGRAIS



- Lors du remplissage du réservoir, toujours veiller à respecter les consignes et les règlements en vigueur en matière de sécurité.
- Lors du remplissage, il faut que la machine soit totalement déployée et qu'elle repose sur ses organes de travail, sur le sol.
- Il ne sera possible de remplir le réservoir que sur une surface plane et dure et uniquement lorsque la machine est à l'arrêt.
- Pour pouvoir accéder à la passerelle de manutention, il conviendra d'utiliser l'échelle.
- Retirer et ranger la bâche.
- Retirer les renforts centraux de la bâche.
- Remplir la trémie avec la quantité et le type de graines/d'engrais souhaité.
- Remettre les renforts centraux de la bâche en place et recouvrir la trémie avec la bâche.
- La passerelle n'a été conçue que pour réaliser les manipulations liées au remplissage du réservoir.
- Il est interdit de se trouver sur la passerelle alors que la machine se déplace et/ou travaille.
- La capacité de la passerelle a été limitée à **max. 3 personnes, soit 280 kg !**
- Être très prudent lorsque vous vous déplacez sur la passerelle.
- **Il est strictement interdit de transporter des personnes ou des charges sur la machine !**

Fig. 33 – Remplissage du réservoir

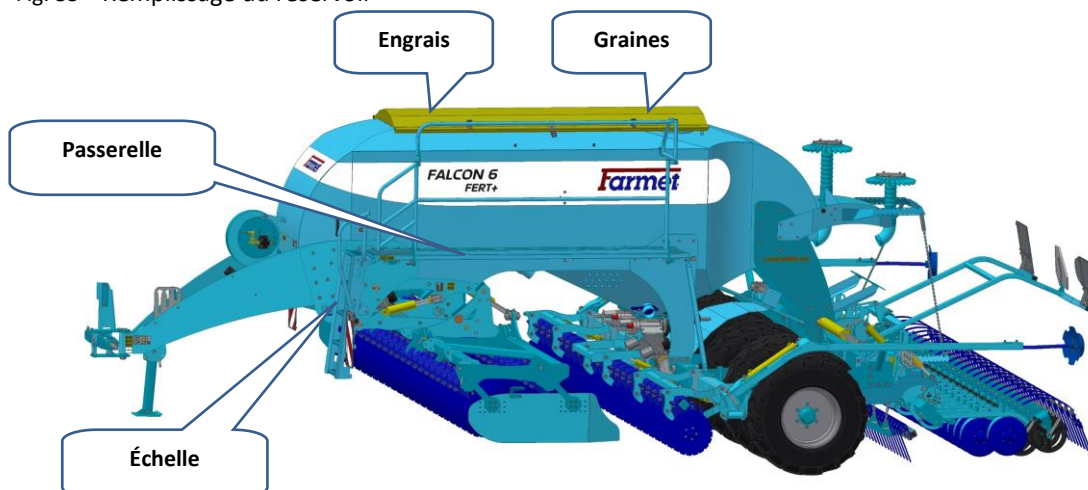

## 11 REGLAGE DES SEMENCES/ENGRAIS VERSES

(NON DEMANDE PENDANT LE TRAVAIL)

1. A la page 2/3 dans le réglage de la machine, sélectionnez l'icône de remplissage de la trémie.

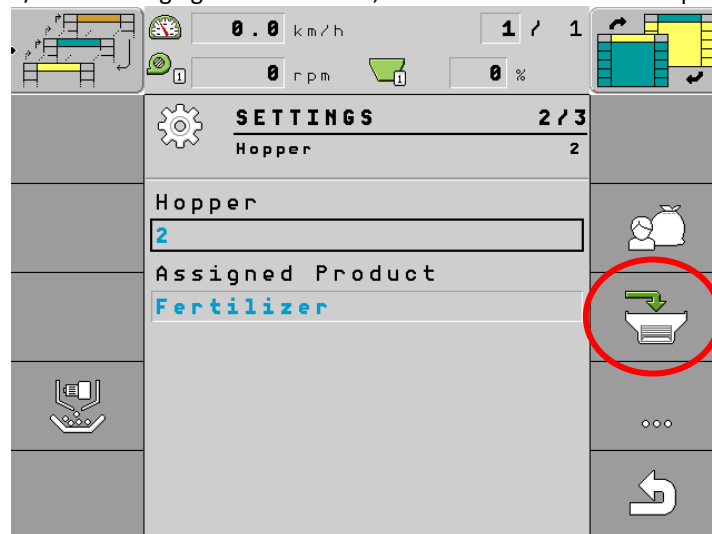

2. Inscrivez le poids que vous avez versé dans la trémie (utilisez le bouton rotatif sur le côté du terminal).

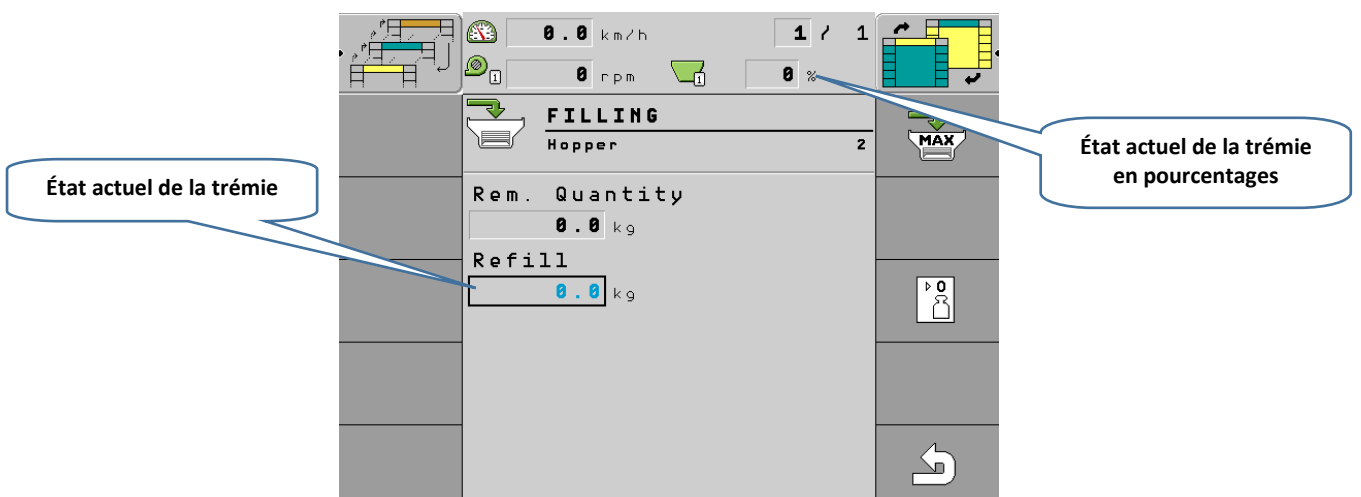
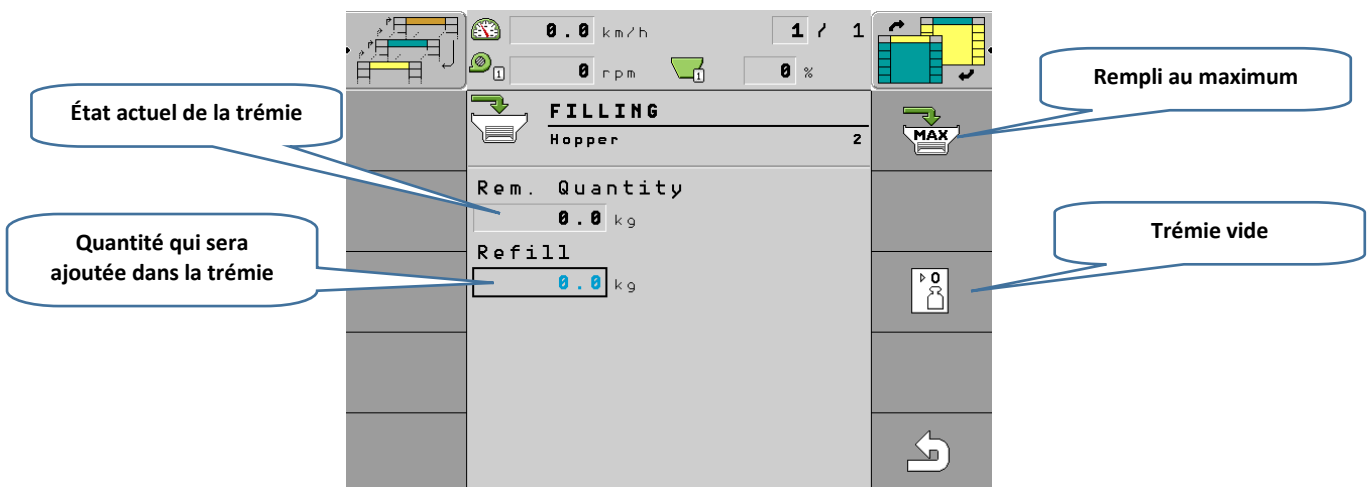

## 12 RÉGLAGE DE LA DOSE DE GRAINES À SEMER

### ORGANE DE SEMIS ACCORD

- Tout d'abord il faut régler le tourniquet selon le tableau de calibration.

### TABLEAUX DE SEMIS

Tab. 7 – Tableau de calibration de l'épandage d'engrais

TABLEAU DE CALIBRATION POUR L'ÉPANDAGE D'ENGRAIS (VALEURS APPROXIMATIVES) POUR LES SEMEUSES FALCON														
Engrais - kg/ha RÉGLAGE DU DOSEUR														
mm	ÉCHELLE ( mm )													
	20	25	30	35	40	45	50	55	60	65	70	75	80	85
kg	50	80	100	120	140	160	180	200	220	240	200	280	300	320

Tab. 7b – Tableau de calibration des graines normales

TABLEAU DE CALIBRATION POUR LES SEMIS (VALEURS APPROXIMATIVES) POUR LES SEMEUSES FALCON								
GRAINE	BLÉ	SEIGLE	ORGE	AVOINE	POIS	MAÏS	MOUTARDE	
Masse volumique en kg/dm <sup>3</sup>	0,77	0,74	0,68	0,5	0,81	0,79	0,6	
GRAINES – kg/ha RÉGLAGE DU DOSEUR								
ÉCHELLE ( mm )	5	X	X	X	X	X	X	5 - 7
	7	X	X	X	X	X	X	8 - 10
	10	X	X	X	X	X	X	11 - 15
	12	X	X	X	X	X	X	16 - 20
	15	X	X	X	X	X	X	21 - 25
	20	50	45	40	30	50	50	30
	30	80	75	70	60	80	80	X
	40	100	95	90	80	100	100	X
	45	120	115	110	100	120	120	X
	50	140	135	130	120	140	140	X
	55	160	155	150	140	160	160	X
	60	180	175	170	160	180	180	X
	65	200	195	190	180	200	200	X
	70	220	215	210	200	220	220	X
	75	240	235	230	220	240	240	X
	80	260	255	250	240	260	260	X
	85	280	275	270	260	280	280	X
90	300	295	290	280	300	300	X	
95	320	315	310	300	320	320	X	
100	340	335	330	320	340	340	X	

## Graines fines

Tab. 8 – Tableau de semis des graines fines

TABLEAU DE CALIBRATION POUR LES GRAINES FINES kg/ha						
GRAINE	COLZA	LUZERNE	HERBES	PHACÉLIE	PAVOT	
Masse volumique en kg/dm <sup>3</sup>	0,65	0,8	0,36	0,22	0,4	
RÉGLAGE DES DOSEURS						
ÉCHELLE [mm]	4				0,5 – 1,5	
	5	1,5 - 2	5	x	x	1,5 - 2
	6	2,5	6	x	x	2
	7	3	7	x	x	2,5 - 3
	8	3,5	9	x	x	x
	9	4	12	4	x	x
	10	4,5	15	6	x	x
	11	5	20	7	x	x
	12	5,5	22	10	x	x
	13	6	25	14	x	x
	15	x	x	x	5 - 10	x
	17	x	x	x	11 - 15	x
	20	x	x	x	16 - 20	x

### Attention!!

Lors du semis des graines fines, il est nécessaire d'utiliser le rouleau fin (micro-semis) et se sortir la roulette rouge.

Fig. 34 – Réglage du tourniquet du doseur

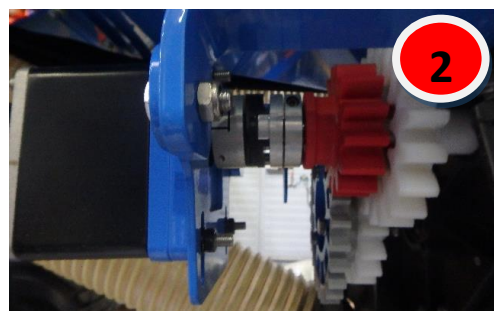
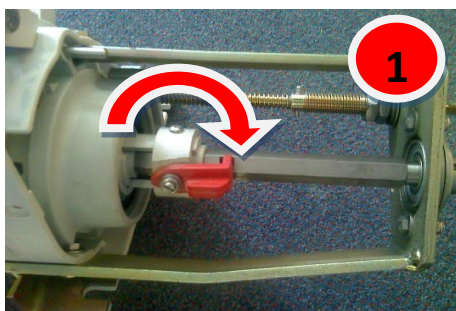

## FARMET ORGANE DE SEMIS – ROULEAUX DE SEMIS ECHANGEABLES



- La deuxième étape consiste à régler la dose de graines à semer dans le système électronique:

En cas de deux doseurs (un pour organes de semis impairs, un pour organes de semis pairs), il est nécessaire de saisir sur l'unité d'affichage pour chaque doseur  $\frac{1}{2}$  du débit total du semoir. Exemple : la dose souhaitée est de 200 kg/ha – la dose demandée sur les moteurs 1 et 2 doit s'élever à 100 kg/ha. En cas de semis de deux diverses cultures, l'on saisit pour chaque doseur le débit souhaité pour chaque culture. En cas de semis par un seul doseur, saisir pour un doseur le débit demandé et pour l'autre 0 kg/ha.

Fig. 35 – Réglage de la dose de graines pour le doseur en question

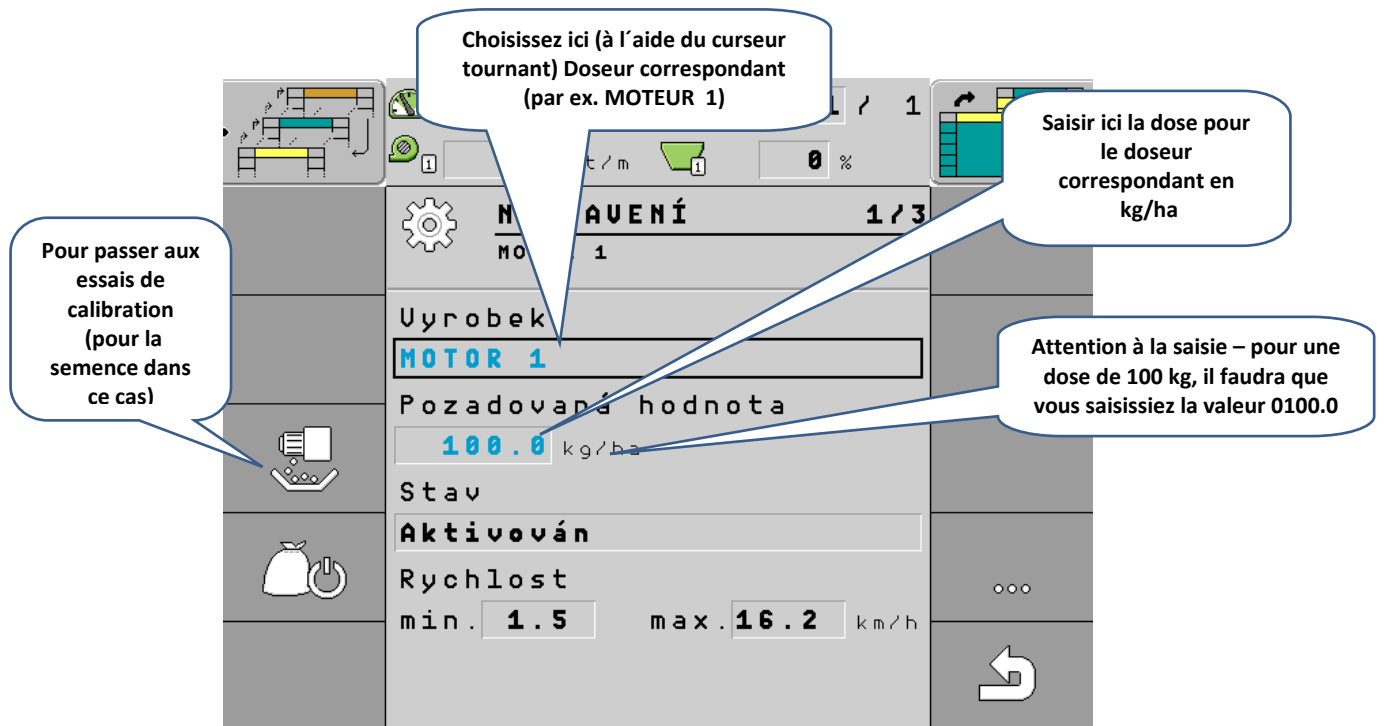

- La troisième étape est représentée par l'essai de calibration :

Fig. 36 – Essai de calibration

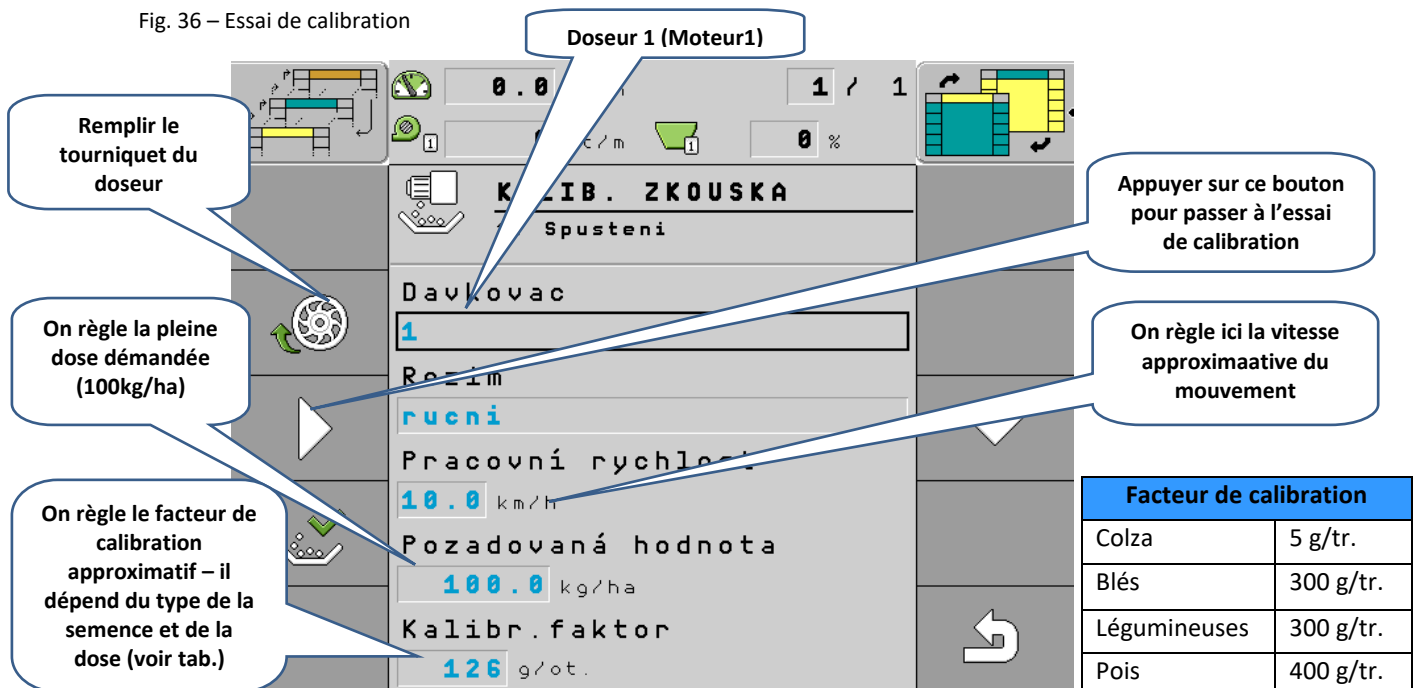

Procédure à suivre – Fermez le trou par le bouchon (en cas d'organe de semis ACCORD qui évite la chute des semences dans les conduites), placer sous l'organe de semis un sac pesé au préalable. Ensuite, appuyer sur le bouton pour remplir le sac de semences.

Fig. 37 – Remplissage du sac



Appuyer sur ce bouton pour remplir le sac de graines (maintenir le bouton enfoncé jusqu'à ce que le sac contienne une quantité de graines pouvant être pesée)

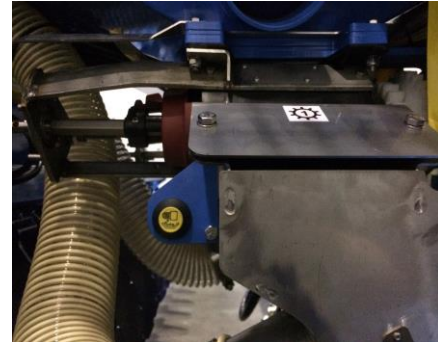

- Le pas quatrième consiste au pesage du sac avec la semence et le poids net de la semence sera noté dans l'unité d'affichage.

Fig. 38 – Inscription de la valeur pesée

Inscrivez ici les valeurs pesées (à l'aide du curseur tournant)

Changement du facteur de calibrage par rapport au précédent (saisi à la main ou calculé à partir du calibrage précédent)

Si la plage de vitesse est satisfaisante, confirmer l'essai de calibration

Lors des semis, l'attelage pourra se déplacer à une vitesse comprise dans cette plage de vitesses

CALIBRATION	
3. Result	
Weighed Value	0.605 kg
Calculated Value	0.605 kg
Deviation	0.0 %
<input checked="" type="checkbox"/> Confirm	
<input checked="" type="checkbox"/> Cancel	
Speed	min. 0.5 max. 15.9 km/h



**Faites le procédé entier aussi pour le doseur deuxième et l'amendement**

- Correction de la dose de graines à semer – durant les semis, il sera possible de modifier la dose de graines comme indiqué sur la figure 38. La dose de graines est modifiée par pas de 10 % ; mais il est possible de changer ce réglage dans le réglage utilisateur sur la page deux du réglage (ADAPTATION).

Fig. 39 – Correction de la dose de graines à semer

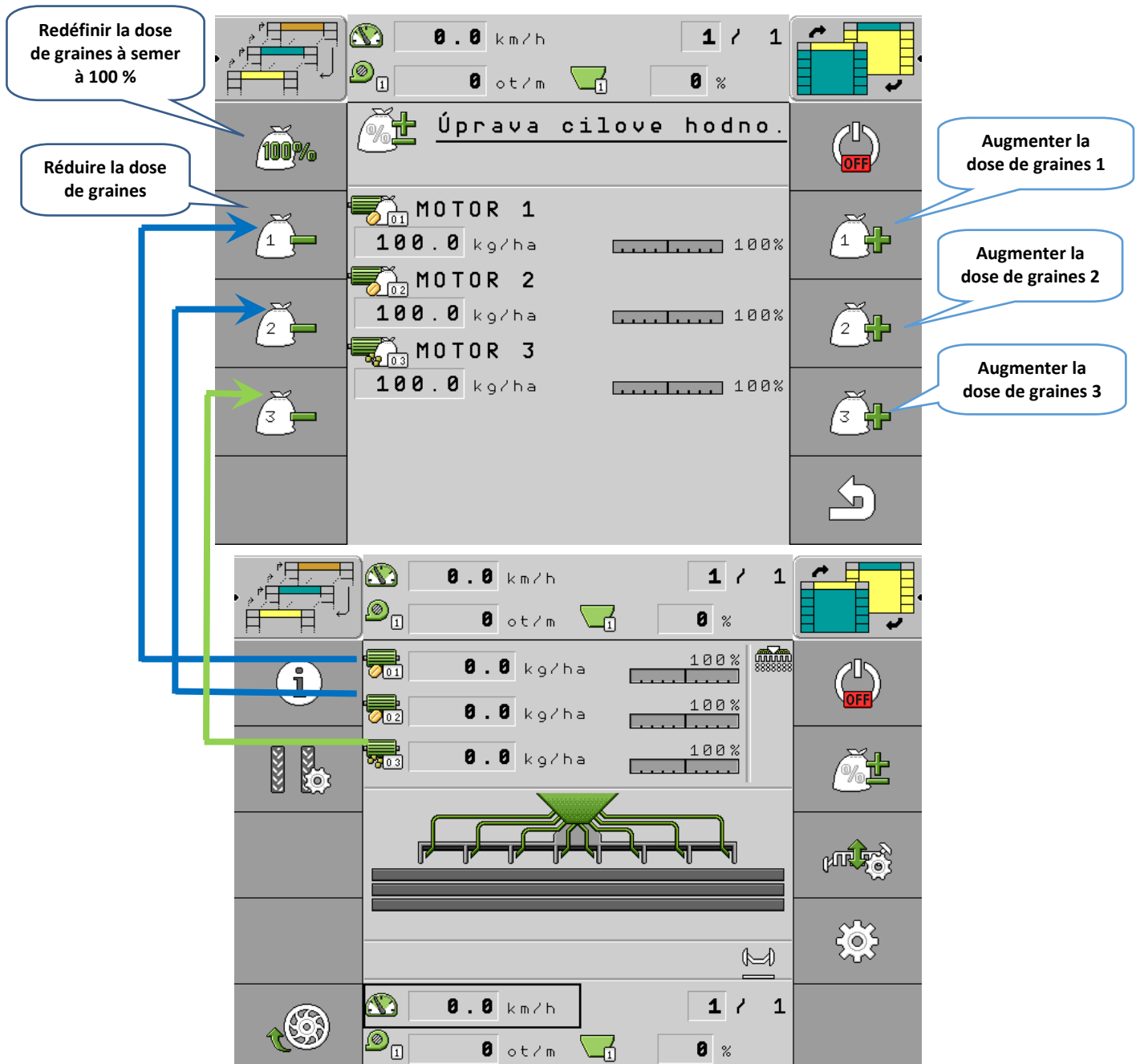

- L'unité de supervision modifiera ensuite le dosage en fonction de la nouvelle dose de graines à semer ayant été définie.



## 12.1 DOSEUR A VIS POUR L'AMENDEMENT

- 1) Circuit hydraulique noir.
- 2) Tuyau flexible marqué par deux bandes est toujours le tuyau à pression.
- 3) Il n'y a pas de tourniquet réglable pour le doseur à vis, la dose est réglée par les tours de la vis.
- 4) Le débit idéal de l'huile hydraulique est 10-15 l/min.

Fig. 40 – sens de rotation du doseur d'engrais

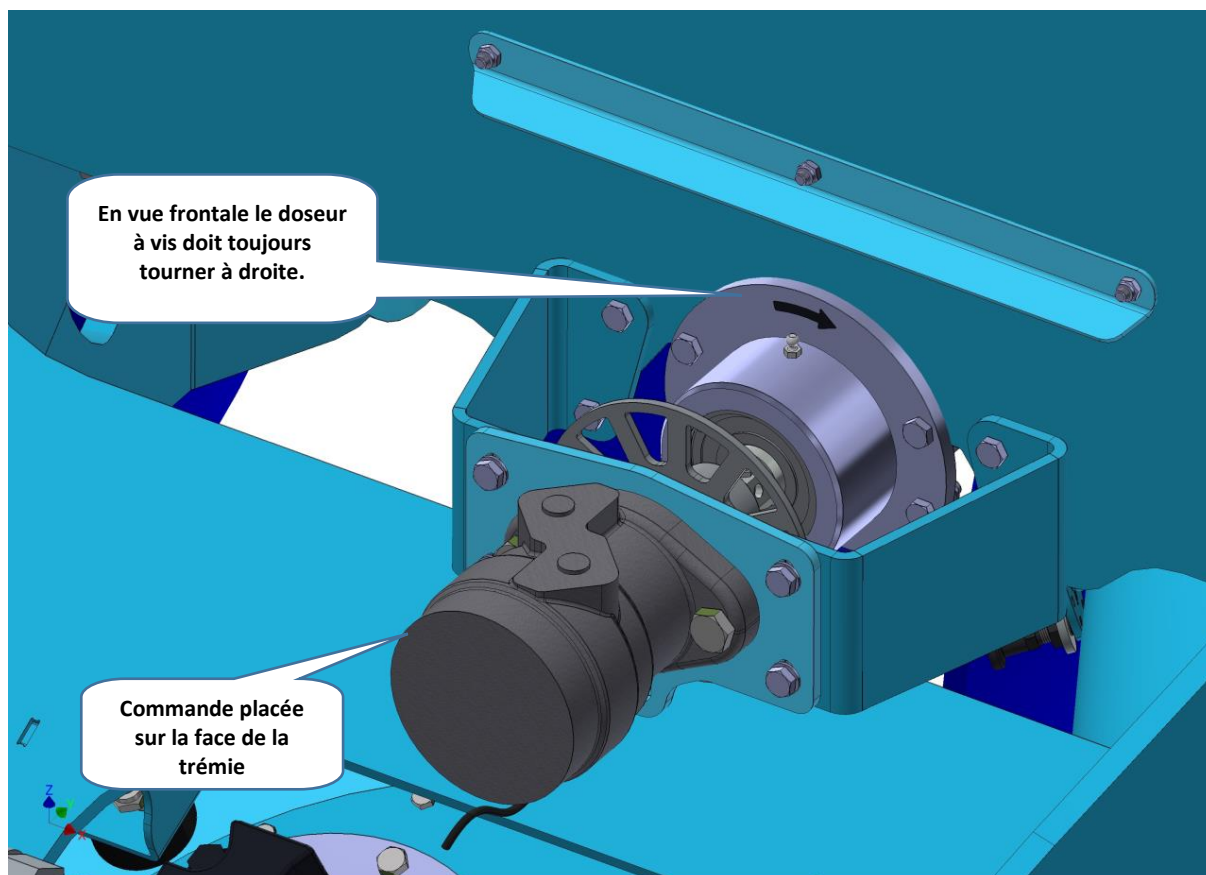

## 12.2 REGLAGE LORS D'UN SEMIS DE GRAINES FINES

Le réglage minimal du tourniquet lorsque vous devez semer des graines fines sera de 5 mm. Si vous paramétrez une valeur inférieure, vous risquez d'avoir des imprécisions dans le dosage des graines. Les semences de pavot font l'exception, car compte tenu des semences de très petite taille et le débit du semoir, le tourniquet peut être ouvert à 4 mm.

**Avant le versement de la semence dans la trémie il est très important de vérifier la pureté du tourniquet et le contact de la lame du doseur sur le rouleau de dosage.**

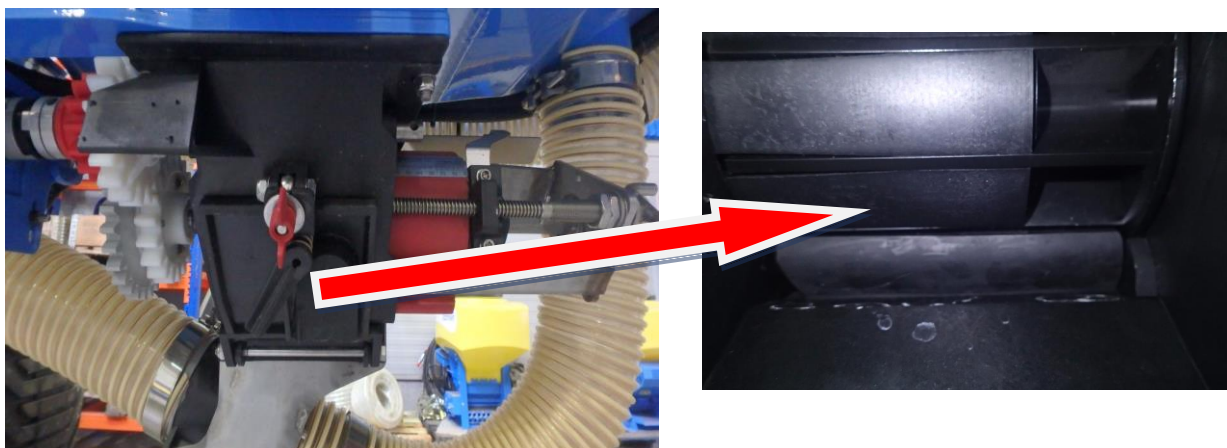

Dans le cas des graines fines, le rouleau de réglage doit être placé en position **0** – d'avance le réservoir doit être nettoyé, fermé et le dispositif de semis doit être vide. Sur le corps du doseur, le clapet de fermeture se place dans la rainure de l'arbre à 6 pans. Le rouleau du doseur ne pourra donc se déplacer que de 0 à 25 mm sur l'échelle.

Fig. 41– Réglage du micro-semis

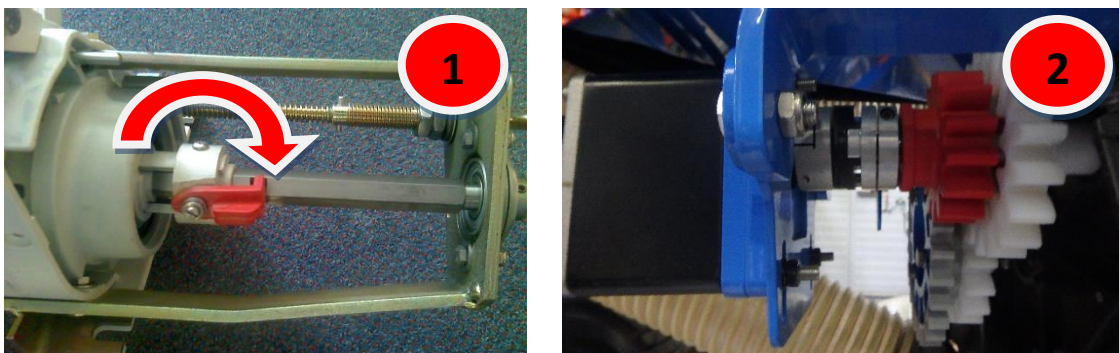

## 13 RÉGLAGE DE LA VITESSE DU VENTILATEUR EN FONCTION DU TYPE DE GRAINES

### PETIT VENTILATEUR

Pour les machines sans épandage d'engrais

Plante	Vitesse du ventilateur (tours/min)
céréales	4000 - 5500
légumineuses	4000 - 5500
maïs	4000 - 5500
colza	3000 - 3500
trèfles	3000 - 3500
herbacées	3000 - 3500

Pour les machines avec épandage d'engrais

Plante	Vitesse du ventilateur (tours/min)
céréales	5000 - 5700
légumineuses	5000 - 5700
maïs	5000 - 5700
colza	5000 - 5700
trèfles	5000 - 5700
herbacées	5000 - 5700

### GRAND VENTILATEUR

Pour les machines sans épandage d'engrais

Plante	Vitesse du ventilateur (tours/min)
céréales	1500 - 2000
légumineuses	1500 - 2500
maïs	1500 - 2500
colza	1000 - 1500
trèfles	1500 - 2000
herbacées	1000 - 1500

Pour les machines avec épandage d'engrais

Plante	Vitesse du ventilateur (tours/min)
céréales	2000 - 3000
légumineuses	2000 - 3000
maïs	2000 - 3000
colza	2000 - 3000
trèfles	2000 - 3000
herbacées	2000 - 3000

**Les valeurs indiquées ci-dessus ne sont transmises qu'à titre informatif.**

**!!! Si la vitesse du ventilateur n'est pas suffisante, la dose de semences sera réduite, le système pneumatique pourra se boucher et les graines pourront tomber de l'éjecteur mélangeur du dispositif de semis !!!**

## 14 RÉGLAGE DES ORGANES DE TRAVAIL DE LA MACHINE

Fig. 42 - Schéma des organes de travail

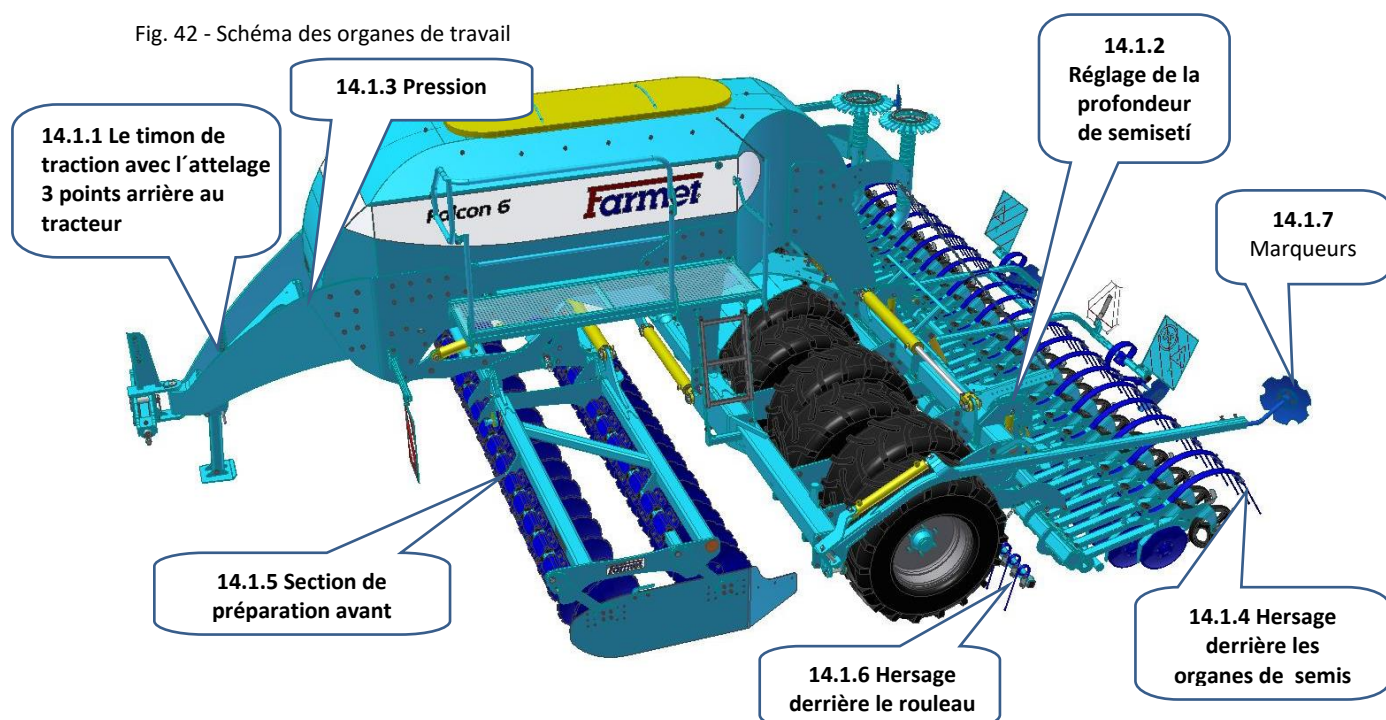

### 14.1. REGLAGE DE LA PROFONDEUR DE TRAVAIL DE LA MACHINE

- 14.1.1 Bras de la suspension à trois points arrière du tracteur
- 14.1.2 Réglage de la profondeur des semis
- 14.1.3 Réglage de la pression sur les organes de semis
- 14.1.4 Réglage de la herse située derrière les organes de semis
- 14.1.5 Réglage de la profondeur de travail de la section de préparation avant
- 14.1.6 Réglage de la herse
- 14.1.7 Réglage des marqueurs

Tab. 9 - Profondeur de semis

Tableau de la profondeur indicative de la machine <b>FALCON</b> *		Tableau de la profondeur de semis recommandée en fonction du type de plante	
Réglage de la profondeur de la machine	Profondeur indicative (mm) *	Plante	Profondeur de semis recommandée (mm)
1	10	Blé	30 - 50
2	20	Seigle	30 - 50
3	30	Orge	30 - 50
4	40	Avoine	30 - 50
5	50	Haricots	30 - 60
6	60	Pois	30 - 60
7	70	Lupin	30 - 60
8	80	Vesce	30 - 60
9	90	Maïs	30 - 60
		Colza	20 - 30
		Luzerne	10 - 20
		Herbes	10 - 20

\* Le chiffre de la profondeur de travail paramétrée est donné uniquement à titre indicatif et il peut être influencé par la structure et par les propriétés du sol. La profondeur de semis devra toujours être testée dans les champs et il sera également nécessaire de vérifier la profondeur réelle à laquelle les graines sont déposées dans le sol!!!

Si la profondeur de semis n'est pas suffisante et qu'une période de sécheresse apparaît, vous risquez d'avoir des plantes qui ne sortent pas de manière uniforme et vous risquez d'avoir des trous dans vos plantations !!!

Pour éliminer la compression de la terre due aux roues du tracteur, nous vous recommandons d'utiliser des cultivateurs de traces.

## 14.2. REGLAGE DE LA MACHINE A L'AIDE DES BRAS DE LA SUSPENSION A TROIS POINTS ARRIERE DU TRACTEUR

Aligner la machine par rapport au sol à l'aide des bras de la suspension à trois points arrière du tracteur, vous serez ainsi certains que la profondeur de travail du sol sera identique à l'avant et à l'arrière de la machine.

Fig. 43 - Réglage de la suspension à trois points arrière

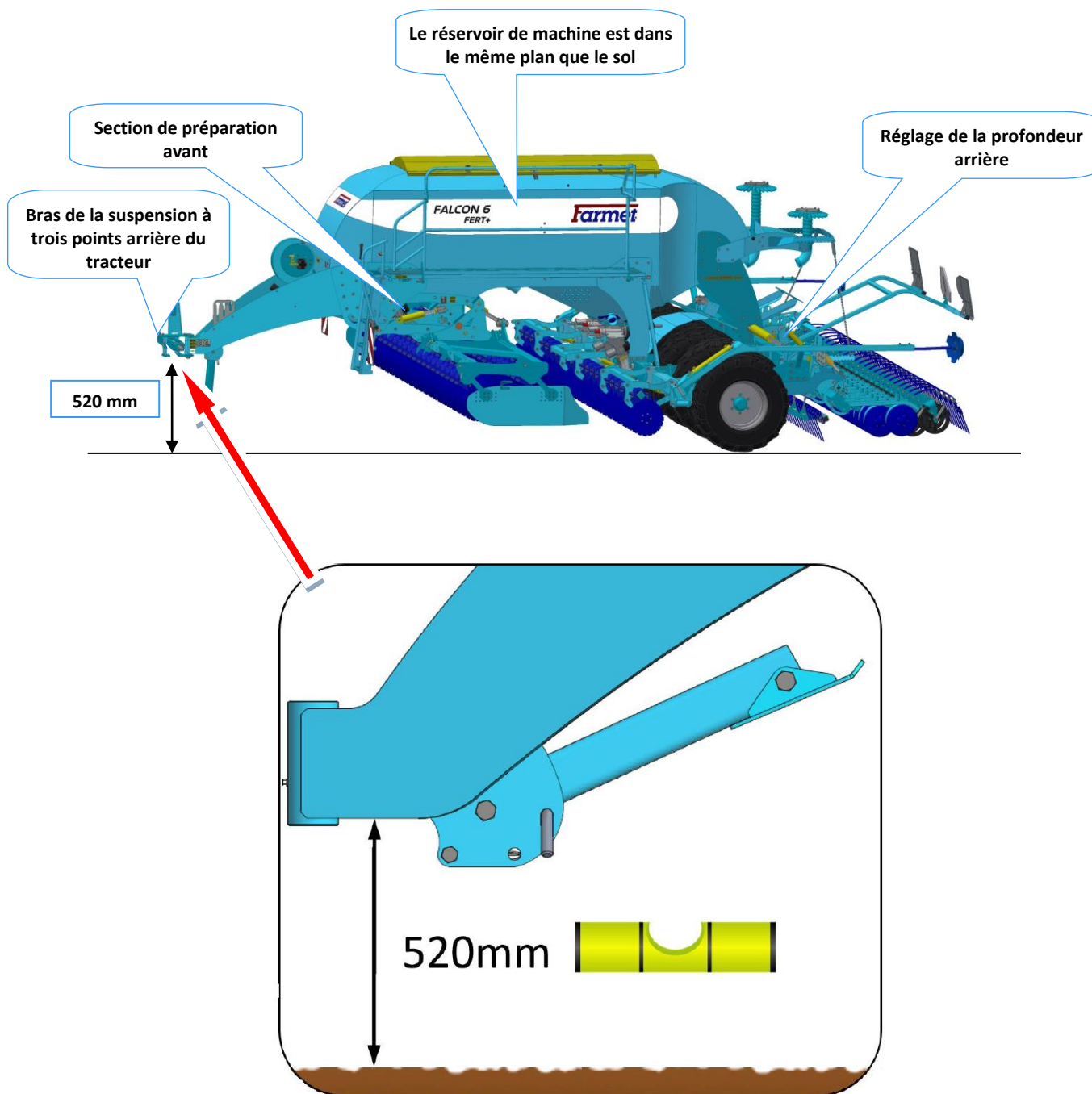

### 14.3. REGLAGE DE LA PROFONDEUR DE SEMIS

Le réglage de la profondeur de semis est réalisé à l'aide d'un goujon qu'il convient de déplacer dans les orifices de la coulisse de réglage. Chaque orifice correspond à une certaine profondeur de semis. Ceci n'est valable que lorsque la machine se trouve à l'horizontale.

Fig. 44 – Coulisse de blocage permettant de régler la profondeur

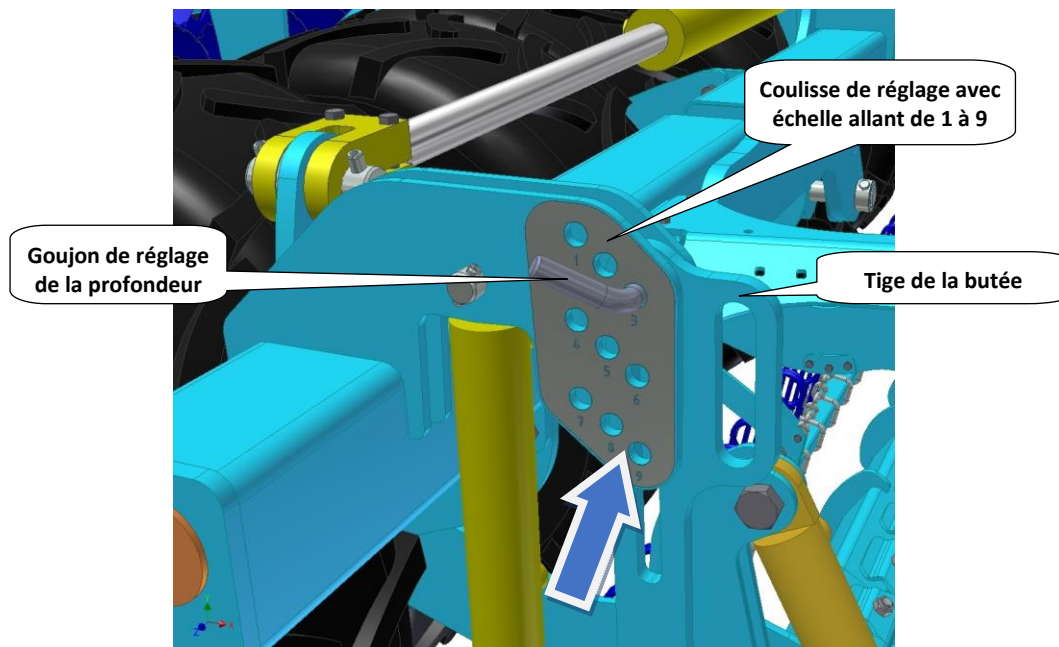

Détermination des orifices dans les plaques de butée.

Fig. 45 - Orifices dans les butées

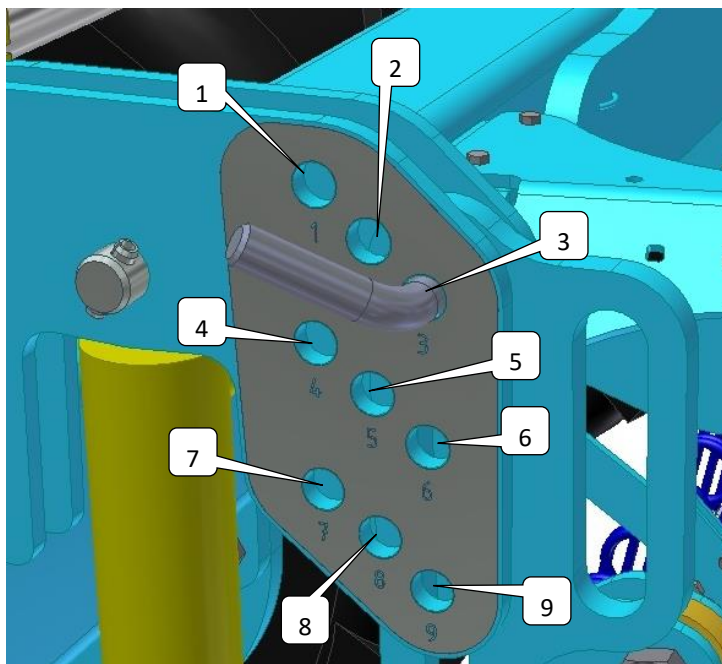

## 14.4. REGLAGE DE LA PRESSION EXERCEE SUR LES ORGANES DE SEMIS

La pression qui doit être exercée sur les organes de semis doit être réglée à l'aide de la pression de l'hydraulique du tracteur. En cas de baisse de pression suite à des suintements de l'hydraulique du tracteur, le circuit est équipé d'une soupape à boisseau (indiquée en vert). Après avoir paramétré la pression nécessaire, il conviendra de fermer cette soupape pour empêcher la pression de baisser.

Pour pouvoir régler correctement la pression, il conviendra d'accorder les paramètres suivants:

1. la profondeur de semis souhaitée
2. les conditions de sol
3. la taille de la pression

Ces paramètres ne pourront être correctement réglés que dans les champs et le réglage devra être testé dans les conditions de sol auxquelles vous êtes confrontés. L'opérateur **doit** tenir compte des conditions de sol ! Il n'est pas possible de régler la pression maximale sur un sol qui est gras ou mou. Au contraire, il sera déconseillé de paramétrer une pression minimale sur des terrains qui sont durs et lourds. Dans un tel cas, les sabots ne pénétreraient pas dans le sol.

Lorsque la pression réglée sur les sabots de semis est trop importante et que vous avez mal évalué les conditions de sol, le phénomène suivant peut apparaître :

Les roues de compactage des sabots de semis pénétreront trop dans la terre, le rouleau pneumatique de damage se relèvera et les disques de semis n'entreront pas dans le sol. Vous n'atteindrez donc pas la profondeur de semis souhaitée, les disques de semis pourront avoir une mauvaise rotation et la terre pourra ne pas être convenablement compactée avant le passage des disques de semis. Dans le pire des cas, ces disques pourront même complètement s'arrêter. Il en résultera des problèmes lors du dépôt des graines dans le sol et ces problèmes auront la forme d'amas de graines.



Fig. 46 – Emplacement du manomètre de la pression exercée sur les organes de semis

Tableau de la force approximative exercée sur les organes de semis d'une machine <b>FALCON</b> *	
Pression sur le manomètre	Force approximative (kg) *
20	20
50	50
100	70
150	115



### Procédure à suivre pour régler correctement la pression et la profondeur de semis:

1. Régler la profondeur de semis souhaitée.
2. Réduire la pression des sabots de semis au minimum.
3. Placer la machine en position de travail et avancer de quelques mètres.
4. Vérifier la profondeur de semis.
5. En cas de besoin, augmenter la pression sur les sabots de semis.
6. Avancer à nouveau de quelques mètres et vérifier l'effet de la modification.
7. Il faudra agir de la sorte jusqu'à ce que vous atteigniez la profondeur de semis souhaitée.

Si vous n'arrivez pas à atteindre les valeurs souhaitées, il conviendra de répéter cette procédure avec la profondeur de semis supérieure suivante.

Une pression optimale se trouvera entre **20 et 60 bars** en tenant compte des conditions de sol auxquelles vous faites face.

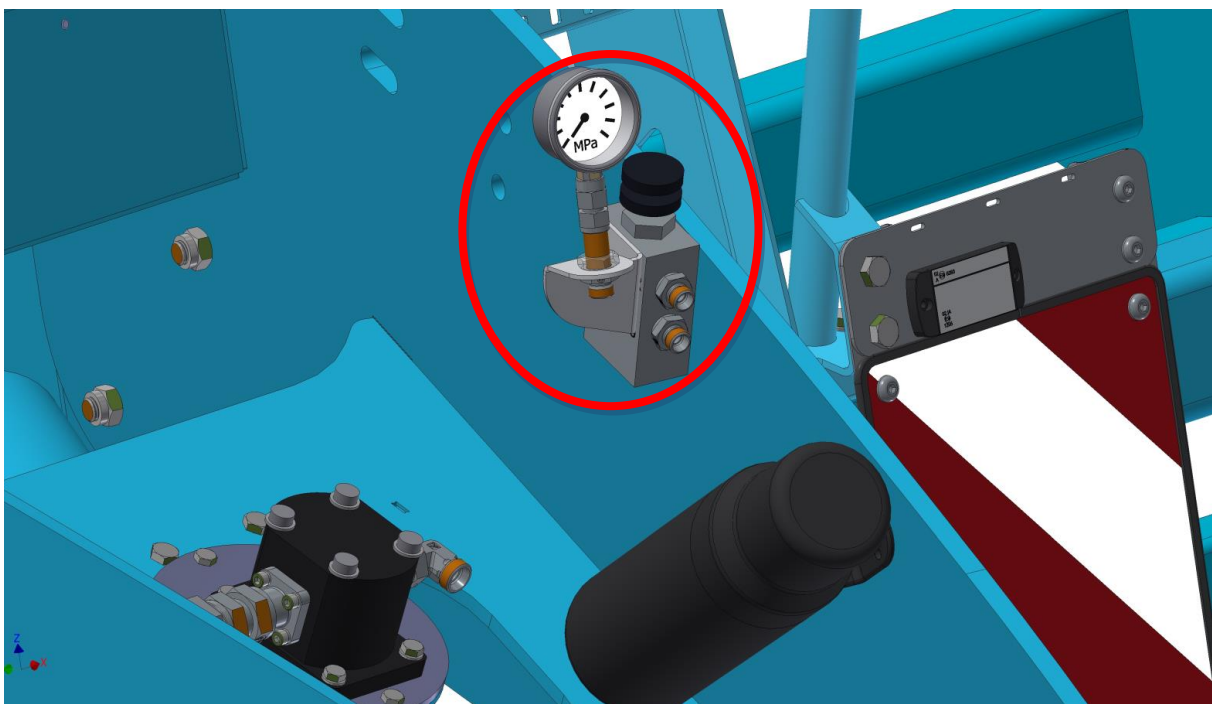



### 14.5. REGLAGE DE LA HERSE SITUEE DERRIERE LES ORGANES DE SEMIS

Le réglage de la profondeur et de l'inclinaison se réalise en une seule étape. En modifiant l'inclinaison, vous réduirez la capture des résidus végétaux et dans le même temps, vous réduirez la profondeur de travail et vous réduirez la pression.

Fig. 47.1 – Réglage de la herse

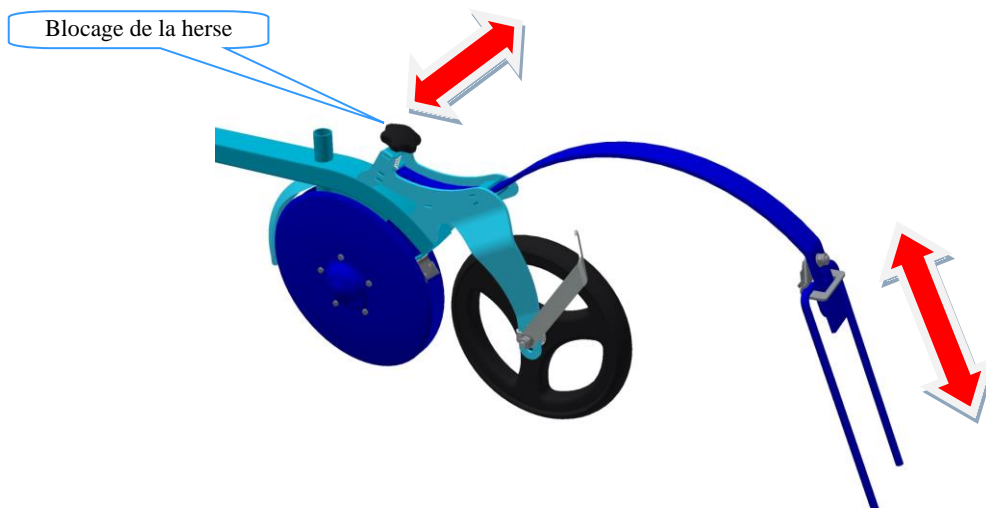
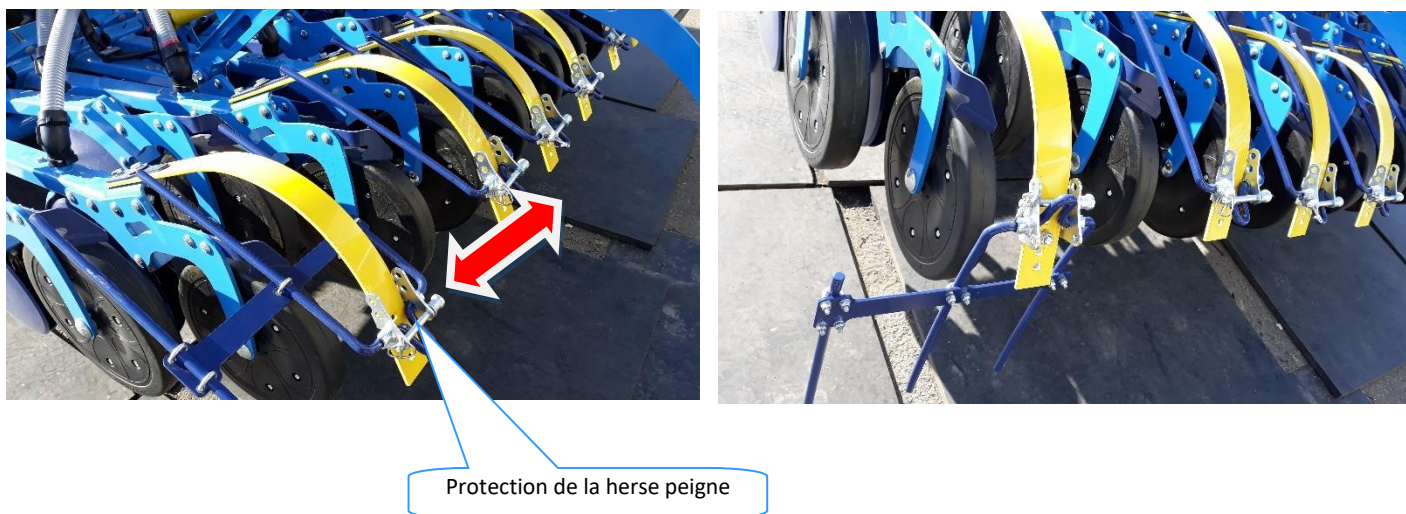

Fig. 47.2 – Réglage de la herse



## 14.6. REGLAGE DE LA PROFONDEUR DE TRAVAIL DE LA SECTION DE PREPARATION AVANT

Le réglage de la profondeur de travail de la section de préparation avant se réalise à l'aide des rondelles que vous placerez sur la tige du piston de levage. La profondeur correspondra toujours à la combinaison de rondelles – voir le tableau et l'étiquette autocollante qui se trouvent sur la machine.

Pour que le travail de la machine soit idéal, il est important que la profondeur de travail de la section avant ne soit jamais supérieure à la profondeur de semis souhaitée.

Fig. 48 – Réglage de la profondeur de la section avant

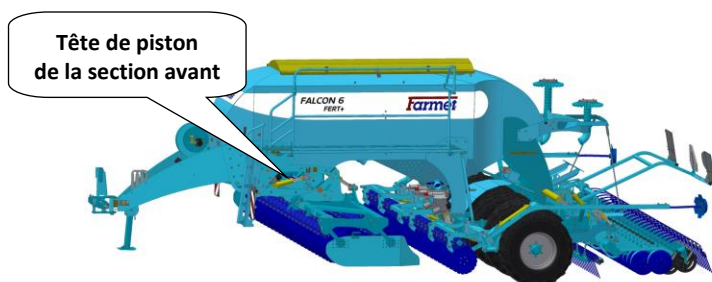

	200		
	180		80
	160		60
	140		50
	120		40
	100		30
	80		20
	60		10
	40		
	20		

## Déplacement des unités de semis à disques

- Possibilité de déplacement des unités de semis au même écartement de la section d'amendement (semis par chaque second organe de semis, les semences sont déposés dans la même ligne que l'engrais)

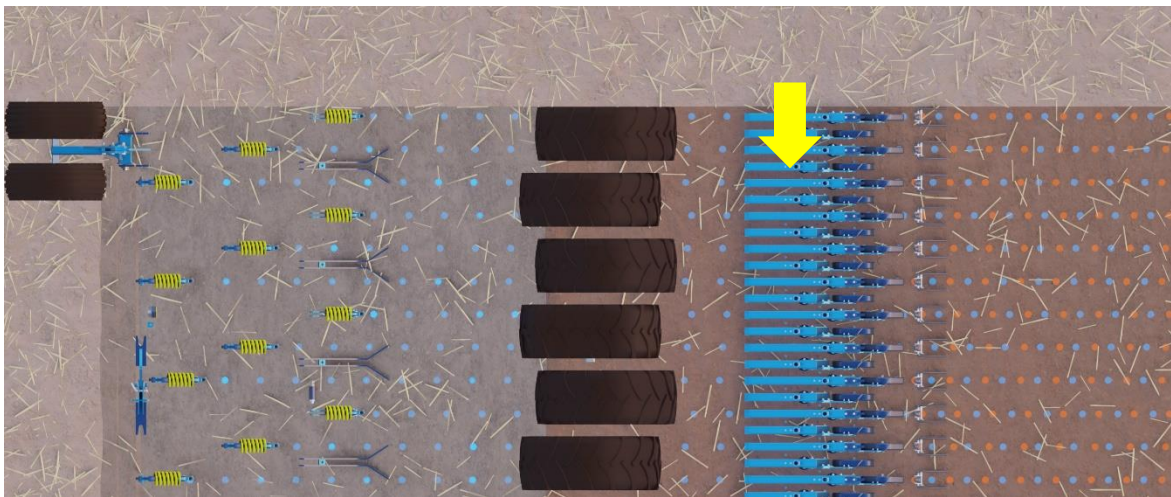
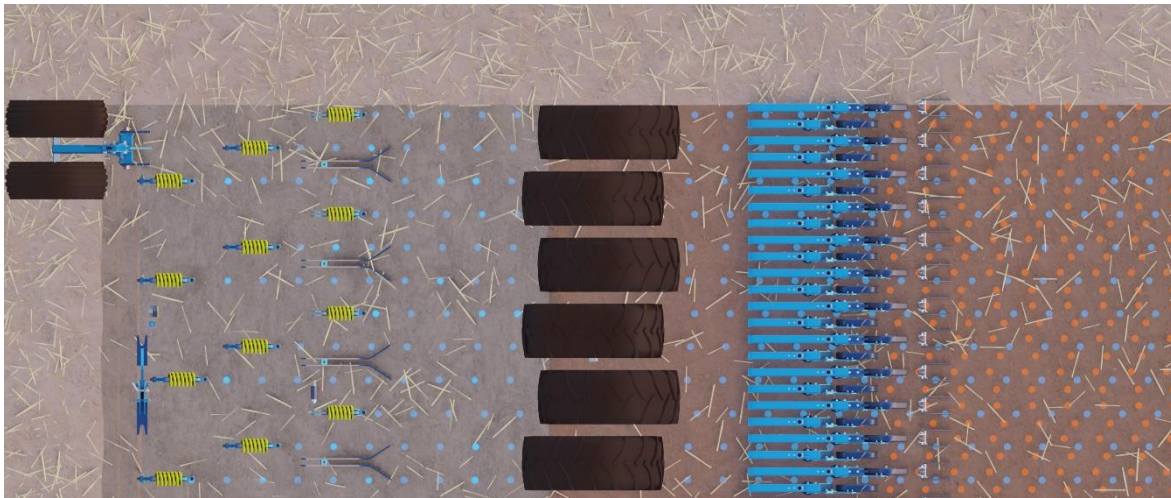

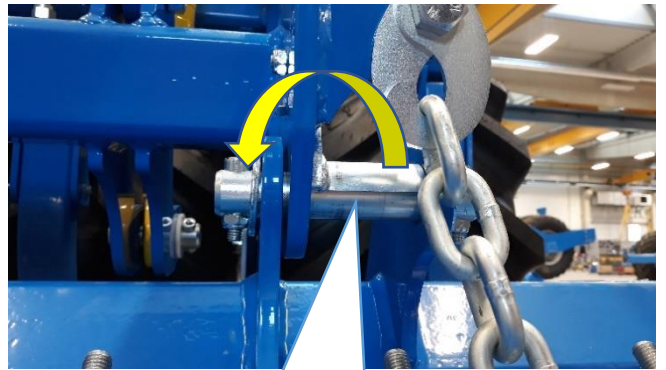

Démonter le boîtier de limitation, déplacer les unités de semis à l'aide de la vis, remettre le boîtier de limitation de l'autre côté du renfort

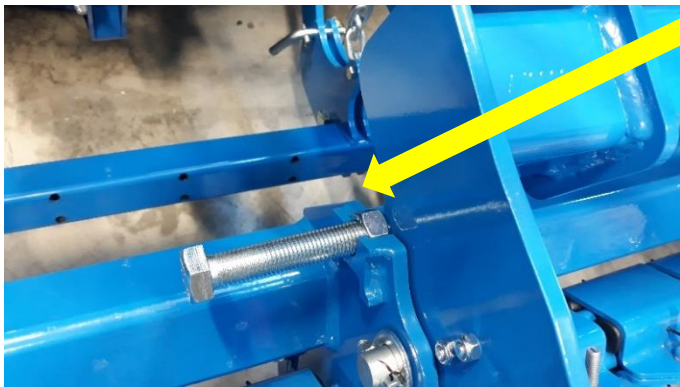

## 14.7. REGLAGE DE LA HERSE

Le hersage réalisé à l'arrière de la dame pneumatique vous permettra de régler l'inclinaison et son objectif est de nettoyer le rang dans lequel les graines seront ensuite déposées. Aucun réglage de hauteur n'est réalisé, la herse ne travail que sous l'effet de son propre poids et elle se relève en même temps que les sabots de semis. Le réglage de l'angle est réalisé à l'aide d'une goupille qui se déplace dans les orifices de la coulisse de réglage. S'il n'y a que peu de résidus végétaux sur le champ, cette herse se placera en position raide et, au contraire, lorsqu'il y a beaucoup de résidus végétaux sur le champ, par exemple lorsque vous semez dans un ancien champ de maïs, il conviendra de coucher la herse de manière à éviter qu'elle ne se bouche.

Fig. 49 - Réglage de la herse

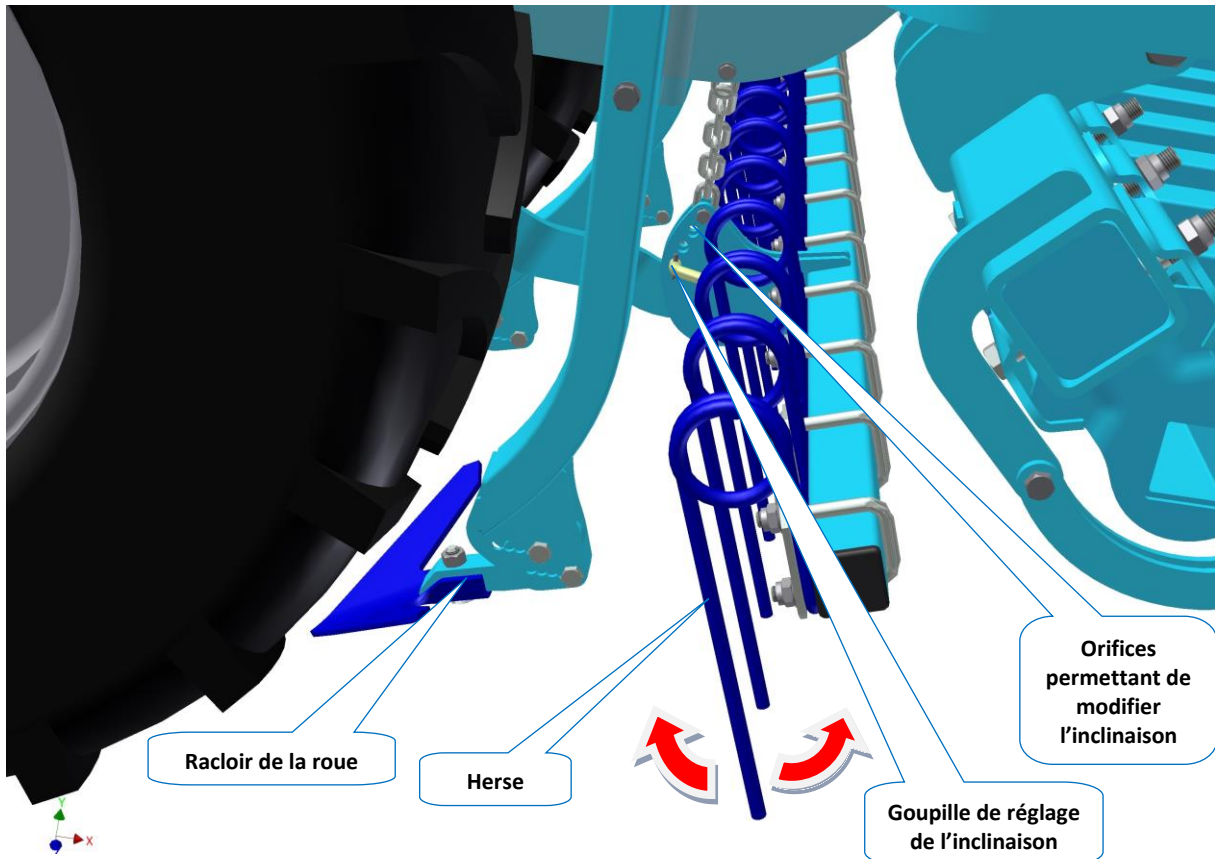

## 14.8. REGLAGE DES MARQUEURS

Les marqueurs ne peuvent être réglés qu'au centre du tracteur. Les marqueurs copient le terrain, ils peuvent être manipulés de manière séparée et leur basculement est hydraulique. La vitesse d'ouverture du marqueur est régulée par des soupapes d'étranglement. Le principe suivant est de vigueur : ce sera toujours le débit de l'huile qui revient de la tige de piston des marqueurs qui sera étranglé. Cela signifie donc que lors du déploiement des marqueurs, la soupape qui s'étrangle (régule) est celle qui se trouve sur le flexible de l'huile revenant de la tête de piston du marqueur. Les soupapes d'étranglement peuvent être réglées en fonction des besoins en sachant qu'il est cependant nécessaire de respecter toutes les consignes relatives à la sécurité du travail.

Toute intervention non-professionnelle réalisée sur ce système ***entraînera l'annulation de la garantie***. Si un défaut apparaît sur ce système, il est nécessaire de prendre contact avec le département de service de l'usine de fabrication.

La distance de la prise du disque du marqueur est toujours calculée à partir du centre de l'organe à disques situé le plus en extrémité. Ces réglages doivent toujours être vérifiés par un essai pratique dans les champs.

Fig. 50 - Réglage des marqueurs

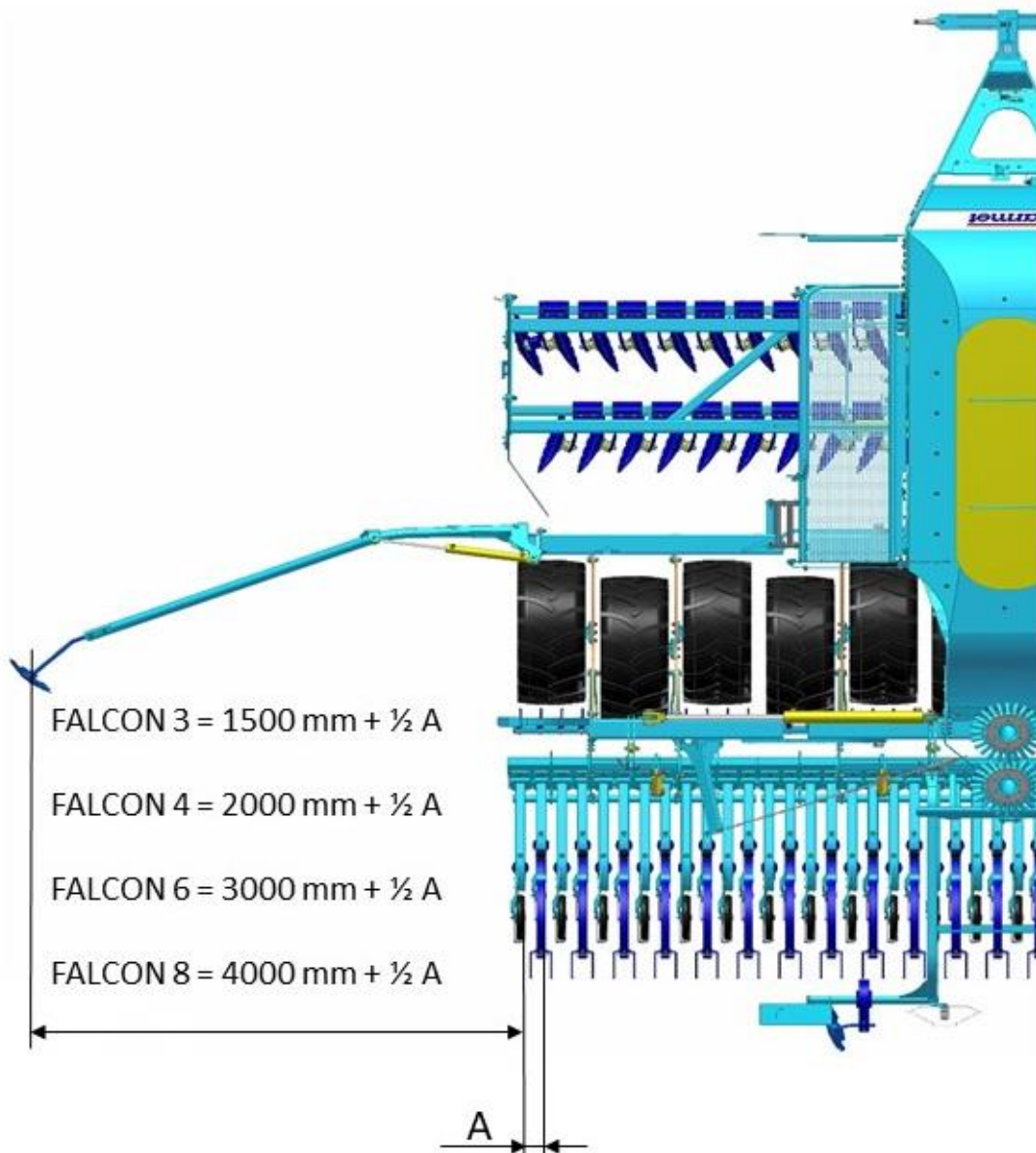

## 14.9. REGLAGE DE LA PROFONDEUR DES DISQUES A AMENDEMENT

La profondeur des disques à l'amendement est réglée par les clips hydrauliques, selon l'étiquette sur la machine.

Fig. 51 – réglage de la profondeur de l'amendement

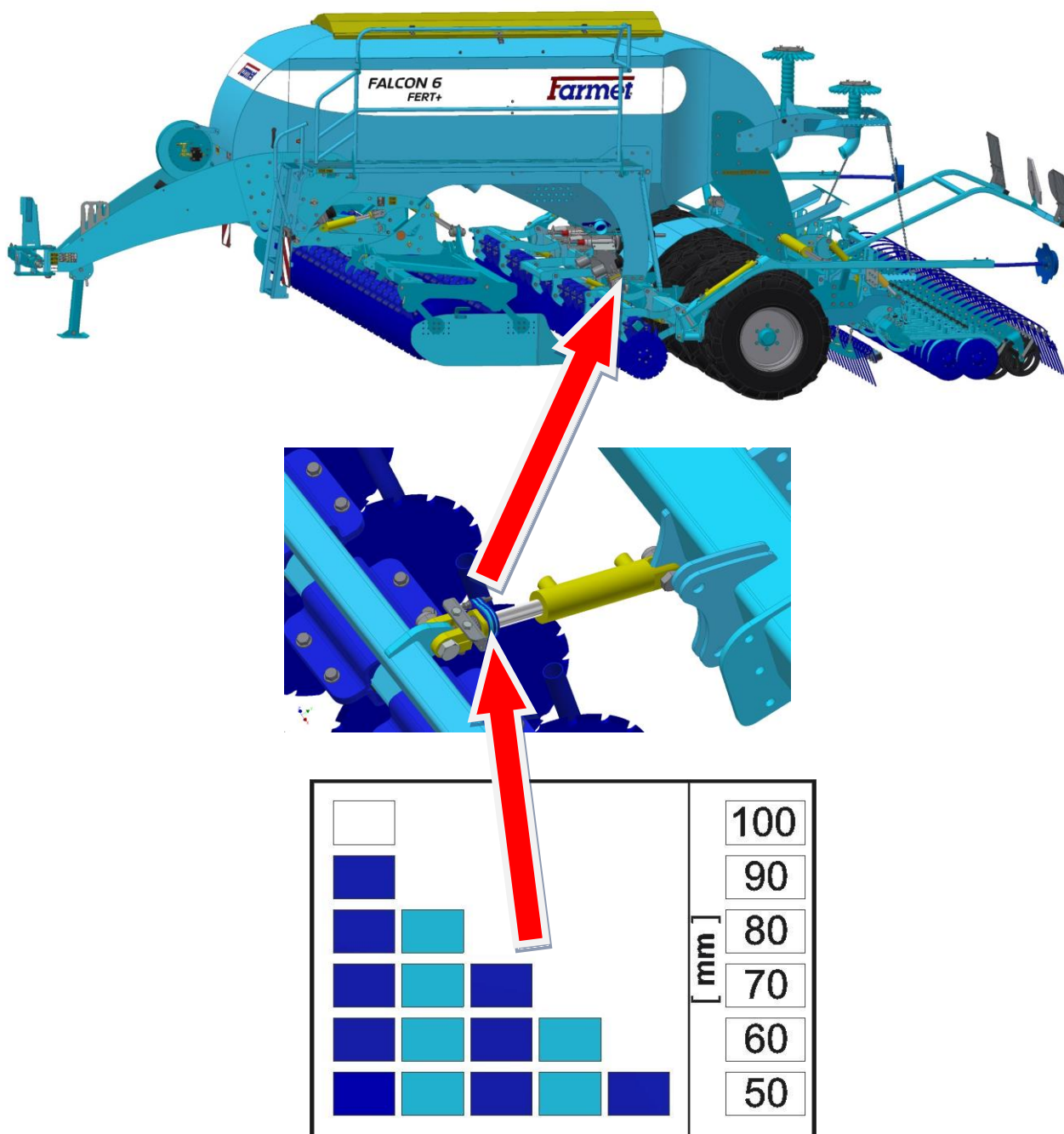

## 15 MESSAGES D'ERREUR



Fan is  
rotating too  
slowly.

Faible vitesse du ventilateur

Cause :

Le capteur est mal réglé, le débit de l'huile dans l'hydromoteur du ventilateur est trop faible



Metering drive  
is stationary.

Le doseur est à l'arrêt

Cause :

Le capteur du doseur est mal réglé, le doseur est grippé



Metering drive  
regulation  
range exceeded.

Le doseur se trouve hors de la zone de régulation

Cause :

L'attelage se déplace trop rapidement / trop lentement

ional Actuator 1



Input  
is too high.

La valeur saisie est trop élevée

Cause :

Vous avez saisi une valeur de consigne qui n'est pas réelle



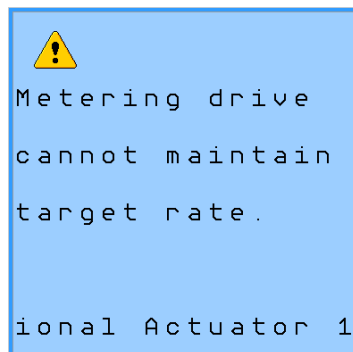

Impossible d'atteindre les valeurs de consigne

Cause :

Le capteur est mal réglé, l'accouplement patine, le câble du moteur est interrompu

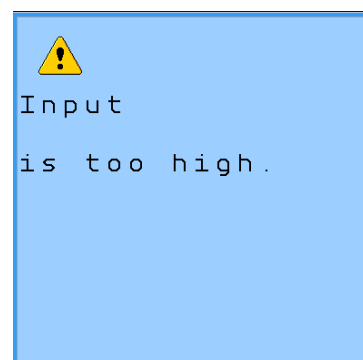

La trémie est vide

Cause :

Il n'y a plus de graines dans la trémie de la machine

## CAPTEURS DE SEMIS

00 00 = aucune erreur (capteur - numéro)

00 01 = câble débranché (numéro capteur est le dernier bon capteur connu)

00 09 = redémarrage du capteur (capteur numéro n / a)

No.	Erreur	Cause possible	Type de la cause	Correction
1	Les tours du ventilateur oscillent	Réglage mauvais du capteur du ventilateur	Electronique	Réglage du capteur selon le mode d'emploi
		Capteur défectueux du ventilateur	Electronique	Vérification du fonctionnement du capteur, échange
		Réglage mauvais ou le débit de l'huile insuffisant	Hydraulique	Vérification du réglage du débit dans la commande du tracteur, le réglage correct en fonction du type du tracteur
		La petite taille du raccord rapide de la marche arrière libre	Hydraulique	La taille du raccord rapide de la marche arrière libre doit être ISO20 au minimum.
2	Les poutres des pieds sont dans les hauteurs différentes dans leurs position haute	Les poutres mal soudés, les poutres tordus	Mécanique	Vérification des poutres et des cadres, échange si nécessaire
		L'une des tiges de piston de levage vers la position finale n'est pas bien reserrée	Hydraulique	Vérification de l'opération des tiges de piston, des buses pour empêcher leurs blocage
3	Les poutres des pieds sont dans les hauteurs différentes après leurs enfoncement	L'une des tiges de piston de levage vers la position finale n'est pas bien reserrée	Hydraulique	Vérification de l'opération des tiges de piston, des buses pour empêcher leurs blocage
		Réglage des profondeurs différentes sur les cadres particuliers	Mécanique	Vérification du réglage des butées de fin de la profondeur, le réglage correct pour chacune d'elles
		Pression trop haute pour les pieds de semis	Hydraulique	Si le sol est trop dur et la pression trop haute est réglée pour les pieds de semis, les pieds n'arrivent pas à couper le sol et les sections particulières sont déformées en raison de la résistance, l'ameublissement du sol mieux, c'est une seule solution
		A la station debout et à l'enfoncement des pieds.	Mécanique	A cause de la résistance du sol les poutres particuliers peuvent être dans les hauteurs différentes, il suffit d'avancer un peu et les pieds coupent le sol uniformément et les poutres rangent eux mêmes

		Collision des poutres particuliers entre eux.	Mécanique	Après l'enfoncement les poutres sont enclenchés. Parfois il suffit d'avancer un peu et ils s'ajustent. Si cet état persiste pendant le voyage et le semis, les tiges de piston mal réglées peuvent le causer, ou les sections de pieds mal produites ou assemblées
4	La semence sort dehors du doseur ou du mélangeur	Système d'air bloqué	Mécanique	Si la ligne principale d'air est bloquée du doseur au distributeur, la semence ne peut pas le passer et sort hors du doseur. Nettoyez les tuyaux et le système d'air de la semence. Si nécessaire, réduisez la dose de semis ou augmentez la quantité de l'air.
		Le débit de l'air est trop haut	Mécanique	En cas du réglage du débit trop haut de l'air la buse du mélangeur peut former la résistance et la semence tournoie et sort hors du mélangeur au lieu de passer vers le distributeur. Il faut réduire le volume de l'air.
		La dose trop haute de la semence ou de l'engrais	Electronique	Le mélangeur passe sa limite de fonctionnement, il n'est pas capable de prendre le volume plus grand de la semence et est bloqué. Il faut réduire la dose de semis, ou ajouter le volume de l'air si possible.
5	Moteurs des doseurs ne tournent pas après l'enfoncement	Réglage incorrect du capteur d'antenne	Mécanique	Régalez le capteur pour qu'il s'active pendant l'enfoncement de la machine
		Réglage incorrect du capteur de pression	Hydraulique	Si le capteur est réglé à la pression basse, les moteurs s'arrêtent pendant chaque sommet de pression. Il faut serrer le capteur.
6	Les capteurs de semis souvent annoncent l'erreur du débit	La sensibilité mal réglée pour le type de la semence spécifique	Electronique	Vérifiez le réglage de la sensibilité et changez le réglage selon le mode d'emploi en fonction du type de la semence

7	La machine ne déploie pas correctement, la passerelle coïncide avec la section frontale	Les raccords rapides débranchés ou défectueux auprès de la section avant	Hydraulique	Vérifiez le raccordement correct des raccords rapides des tuyaux hydrauliques de la section avant.
		La valve terminale défectueux pour le déploiement de la section avant	Hydraulique	Vérifiez si la valve terminale n'est pas bloquée ou si la butée est dans sa position correcte.
8	Les roues à battre des pieds sont au dessus de la surface, elles ne tournent pas et ne travaillent pas	Pression mal réglée	Hydraulique	La pression réglée est trop petite ou trop grande par rapport à la surface trop dure. Il faut le vérifier et optimiser.
9	Les roues en bout du rouleau principal sont dans l'air	Le déploiement de la machine n'est pas fini	Hydraulique	La machine n'est pas parfaitement déployée, le faire par la fonction hydraulique relevante.
10	Erreur: Le doseur de tourne pas	Le raccord mécanique détendu du doseur et du moteur	Mécanique	Vérifiez le raccord s'il n'est pas détendu, cela cause que le moteur tourne mais le doseur est arrêté. Serrez le contact sur le raccord.
		Le capteur du doseur mal réglé	Electronique	Le moteur tourne mais le capteur ne fonctionne pas et ne compte pas les tours, le système réagit comme avec le moteur arrêté. Vérifiez si la diode du capteur est allumée, si nécessaire réglez la distance du capteur de l'étoile selon le mode d'emploi.

11	Les semailles ne correspondent pas de approx. 50 %	Les doses demandées mal réglées	Electronique	Vérifiez le réglage de la dose de semence et le réglage de la façon de la semence, ou ajustez tout selon le mode d'emploi.
		La transmission moitié activée sur le doseur.	Mécanique	Vérifiez les transmissions de l'appareil de semence et le réglage correct du doseur.
		L'essai de la semence mal réglé et réalisé.	Electronique	Vérifiez le procédé de l'essai de la semence. Eliminez, par exemple, le réglage avec le poids du sac. Faites l'essai de la semence de nouveau.
12	Les semailles ne correspondent pas de approx 20 %	L'essai de la semence mal réalisé	Electronique	Vérifiez le procédé de l'essai de la semence. Eliminez, par exemple, le réglage avec le poids du sac. Faites l'essai de la semence de nouveau.
13	Les hectares traités ne correspondent pas au compteur	La vitesse de course ne correspond pas au radar et à la réalité.	Electronique	
		La prise de la machine mal enregistrée dans le compteur.	Electronique	

## 16 FIN DU SEMIS

Si, une fois que vous avez fini de semer, des graines se trouvent encore dans le réservoir **1**, il conviendra de placer un contenant sous le vidoir du réservoir **2** (voir la Fig. 52) et d'ouvrir ensuite le couvercle **3**. Le résidus de graines qu'il n'est pas possible de récupérer par le vidoir pourra être déversé après que vous aurez ouvert la porte du tourniquet **4**.

Fig. 52– Détail du vidage du réservoir

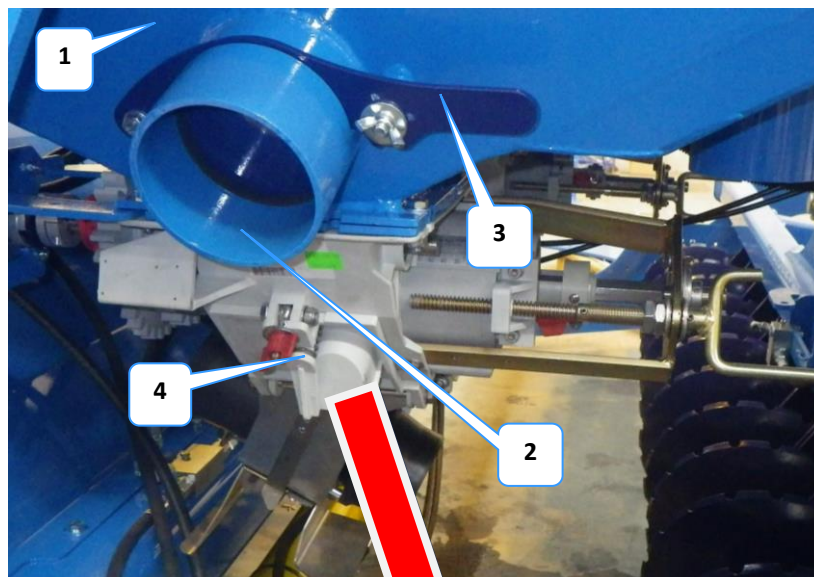

Nettoyez le rouleau du doseur



Une fois que vous aurez vidé le réservoir, nous vous recommander de « semer » encore quelques mètres avec une semeuse à vide dont le ventilateur tourne, ceci pour évacuer les résidus de graines qui pourraient encore se trouver dans les doseurs et dans le système de la semeuse.

En éliminant à temps les résidus de graines qui se trouvent encore dans la machine, et plus particulièrement lorsque vous prévoyez d'arrêter la machine durant une longue période, vous prolongerez la durée de vie de la machine et vous réduirez les risques de complications lors de la remise en service de la machine.

## Commande du doseur d'engrais

Placé sous le réservoir d'engrais (auparavant dans la partie avant) → possibilité de sortie de la vis sans fin sans démonter la commande, nettoyage sans problème



## **17 MAINTENANCE ET RÉPARATIONS DE LA MACHINE**



**Veiller à respecter les consignes de sécurité relatives à la maintenance et aux soins à apporter à la machine.**

- Seule une personne définie au chapitre **A.3**/page 9 a le droit de réaliser des réparations sur la machine. Lorsqu'il quitte la cabine du tracteur, l'opérateur se doit de couper tous les circuits hydrauliques, tous les appareils consommateurs qui se trouvent sur la machine (ventilateur) et le moteur. L'opérateur doit faire en sorte qu'aucune personne non-autorisée ne puisse avoir accès au tracteur.
- Le remplacement des disques usés doit être réalisé uniquement lorsque la machine est à l'arrêt (c.-à-d. lorsque la machine est arrêtée et qu'elle ne travaille pas).
- Si, lors de la réparation, il est nécessaire de réaliser des soudures et il faut que la machine soit attelée au tracteur, il faudra absolument que les câbles d'alimentation de l'alternateur et de l'accumulateur du tracteur aient été débranchés.
- Avant toute utilisation de la machine, vérifier le serrage de tous les raccords vissés et de tous les raccords de montage qui se trouvent sur la machine. Vérifier ensuite ces serrages en fonction des besoins.
- Vérifier continuellement l'usure des organes de travail. Remplacer éventuellement les organes usés par des neufs.
- Le réglage, le nettoyage et le graissage de la machine sont des opérations qu'il n'est possible de réaliser que lorsque la machine est à l'arrêt (c.-à-d. lorsque la machine est arrêtée et qu'elle ne travaille pas).
- Lorsque vous travaillez sur une machine relevée, veiller à placer des dispositifs de calage appropriés aux endroits prévus à cet effet ou à des endroits appropriés de la machine.
- Lors de la mise au point, du nettoyage, de la maintenance et de la réalisation de réparations sur la machine, il conviendra de faire en sorte qu'aucune pièce ne puisse tomber sur les opérateurs ou mettre ces derniers en danger d'une quelconque autre manière.
- Il ne sera possible de réaliser des réparations sur les circuits hydrauliques que lorsque la machine est déployée et que la machine repose sur ses organes de travail, au sol.
- Avant de réaliser des réparations sur les circuits hydrauliques de la machine, il conviendra de dépressuriser ces circuits hydrauliques en utilisant les leviers de commande du système hydraulique situés dans la cabine du tracteur.
- Lors des manipulations réalisées à l'aide d'engins de levage, il conviendra de ne suspendre la machine qu'aux endroits prévus à cet effet et identifiés par une étiquette représentant une chaîne «  ».
- En cas de panne ou de détérioration de la machine, il conviendra de couper immédiatement le moteur du tracteur et de faire en sorte qu'il ne puisse pas redémarrer et la machine devra être bloquée pour l'empêcher de se mettre en mouvement de manière fortuite ⇒ ce n'est qu'après avoir réalisé ces opérations que vous pourrez éliminer le défaut.
- Lorsque vous réalisez des réparations sur la machine, n'utiliser que des pièces de rechange d'origine, des outils appropriés et porter des équipements de protection individuelle appropriés.
- Contrôler régulièrement la pression et l'état des pneus de la machine. Les réparations des pneus ne peuvent être réalisées que dans un atelier spécialisé.
- Veiller à garder la machine propre.



**Les cylindres hydrauliques (têtes de piston), les roulements et les parties électroniques ne peuvent pas être nettoyés avec un nettoyeur à haute pression ou avec un jet d'eau direct. Les joints et les roulements ne sont pas étanches à l'eau sous pression.**





## 17.1 REMPLACEMENT DES DISQUES USES

- Lors du remplacement des disques, il convient de respecter les consignes et règlements en vigueur en matière de sécurité.
- Lors du remplacement des disques, la machine doit être attelée au tracteur de la manière décrite au chapitre „6.1/ page 17“. Au moment du remplacement des disques, le moteur du tracteur doit avoir été coupé et l'opérateur ou le réparateur doit faire en sorte qu'aucune personne non-autorisée ne puisse avoir accès au tracteur.
- Lors du remplacement des disques, la machine doit avoir été relevée sur son essieu de transport et dans les bras du tracteur.
- Les bras arrière de la suspension à trois points arrière du tracteur sur lesquels la machine est attelée doivent être relevés en position maximale et doivent être bloqués contre toute chute éventuelle. Ce n'est qu'après avoir effectué ces opérations que vous pourrez remplacer les disques usés.
- La vanne à boisseau de l'essieu doit se trouver en position « Fermé » (voir la Fig.30/ page 49). En cas de fuites sur le système hydraulique du tracteur, il est absolument indispensable de placer des cales mécaniques sous le timon de la machine.
- Le remplacement des disques est une opération qui ne peut être réalisée que sur une surface plane et dure et ce, uniquement lorsque la machine est à l'arrêt.

## 17.2 PLAN D'ENTRETIEN

<b>PLAN D'ENTRETIEN</b>					
Procédez à l'entretien planifié conformément à la notice :					
Opération	Tous les jours (saison)	1x Par semaine	Avant la saison	Après la saison	Interval le
<b>Machine en général</b>					
<ul style="list-style-type: none"> <li>• Contrôle visuel de la machine</li> <li>• Surveillance des bruits et vibrations inhabituels, de l'usure anormale</li> </ul>	X				
<ul style="list-style-type: none"> <li>• Contrôle des endroits clés : axes, roulements, rouleaux, organes de travail</li> </ul>	X		X	X	
<ul style="list-style-type: none"> <li>• Nettoyage de la machine</li> <li>• Stockage de la machine de préférence à l'abri</li> <li>• Enregistrer l'utilisation de la machine/saison (ha)</li> </ul>		X		X	
<ul style="list-style-type: none"> <li>• Révision complexe</li> <li>• Contrôle du cadre</li> </ul>	X			X	
	Ne pas nettoyer les rouleaux hydrauliques, les roulements, les éléments électriques et électroniques au nettoyeur haute pression ou au jet d'eau. Les joints et les roulements ne sont pas étanches contre une forte pression d'eau.				
<b>Système hydraulique</b>					
Contrôle des fonctions, de l'étanchéité, des fixations et des endroits usés de tous les éléments et tuyaux hydrauliques		X	X		
<b>Tuyaux hydrauliques – remplacement :</b> <ul style="list-style-type: none"> <li>• Gaine de tuyau endommagée (mécaniquement ou pourrie)</li> <li>• Infiltration de liquide (notamment près du raccord)</li> <li>• Bosses ou cloques sur le tuyau</li> <li>• Raccord déformé ou corrodé</li> <li>• Raccord desserré – le tuyau tourne</li> </ul>	X			X	
Tuyaux hydraulique – remplacement : <ul style="list-style-type: none"> <li>• Durée de vie du tuyau dépassée</li> </ul>					6 ans
<b>!!! PREVENTION signifie de supprimer le problème de façon planifiée, hors saison et sans stress, de façon confortable, avant l'apparition d'un problème secondaire, d'avarie ou de risques pour la santé.</b>					

## PLAN D'ENTRETIEN

Réalisez le plan d'entretien selon la notice :

Opération	Tous les jours (saison)	1x Par semaine	Avant la saison	Après la saison	Intervalle						
<b>Raccords à vis</b>											
<b>Contrôle visuel</b> des raccords à vis et hydrauliques, resserrez les raccords desserrés avec le couple correspondant (tab. des couples de serrage)	X			X							
<b>Roues – serrez tous les écrous des roues.</b>		X	X								
<ul style="list-style-type: none"> <li>La première fois après 10 heures de service</li> <li>Après le changement de roue après 10 heures de service</li> </ul>											
<table border="1"> <tr> <td>M 18 x 1,5</td> <td>300 Nm</td> </tr> <tr> <td>M 20 x 1,5</td> <td>400 Nm</td> </tr> <tr> <td>M 22 x 1,5</td> <td>500 Nm</td> </tr> </table>	M 18 x 1,5	300 Nm	M 20 x 1,5	400 Nm	M 22 x 1,5	500 Nm					
M 18 x 1,5	300 Nm										
M 20 x 1,5	400 Nm										
M 22 x 1,5	500 Nm										
<b>Brzdový systém</b>											
<b>Circuits et flexibles de frein</b> – contrôle de la fonction, de l'étanchéité, de la fixation et du pliage ou de rupture	X		X	X							
<b>Éléments de frein</b> – contrôle de la fonction, de l'étanchéité, du serrage	X		X	X							
<b>Réservoir à air</b> – purge par le robinet de purge		X		X							
<b>Robinet de purge</b> – contrôle de la fonction, nettoyage et remplacement du joint			X	X							
<b>Filtre de tuyauterie</b> - nettoyage			X	X							
<b>Frein/frein à main</b> – contrôle de la fonction, réglage du pas 25-45mm	X										
<b>Garniture de frein</b> – contrôle de l'état de la garniture de frein, épaisseur minimale 3mm				X							
<b>Roue/essieu</b>											
<b>Contrôle de la pression dans les pneus</b> 405/70 R20	X			X							
<b>Roulements de l'essieu de transport</b> – contrôle et réglage éventuel du jeu (travail en atelier)				X							

## PLAN D'ENTRETIEN

Réalisez le plan d'entretien selon la notice :

Opération	Tous les jours (saison)	1x Par semaine	Avant la saison	Après la saison	Intervalle
<b>Système pneumatique</b>					
<b>Ventilateur :</b> Fonction de réglage des tours	X				
<b>Grille de protection du ventilateur :</b> • Contrôle de l'état, suppression d'impuretés	X				
<b>Roue mobile du ventilateur</b> • Contrôle de l'état et du serrage, suppression d'impuretés • Contrôle de la fixation de la commande du ventilateur		X			
<b>Ventilateur, tuyau de semis, mélangeur :</b> • Étanchéité, endroits de serrage, bouchage, état général	X			X	
<b>Raccords et tuyaux hydrauliques :</b> • Étanchéité de tous les éléments et passabilité	X				
<b>Distributeur :</b> • Contrôle de l'absence de particules étrangères. Dévissez le couvercle du distributeur et contrôlez les sorties • Contrôle de la fonction et de la position des clapets des sillons	X				
<b>Organe de semis (distributeur)</b>					
Contrôle de l'état global, du réglage, de l'usure, de l'étanchéité			X		
Contrôle de l'absence des corps étrangers	X				
Contrôle de l'état de la commande, des roulements du moteur		X			
Contrôle de l'étanchéité du manchon du rouleau			X		

**!!! PREVENTION signifie de supprimer le problème de façon planifiée, hors saison et sans stress, de façon confortable, avant l'apparition d'un problème secondaire, d'avarie ou de risques pour la santé.**

## PLAN D'ENTRETIEN

Réalisez le plan d'entretien selon la notice:

Opération	Tous les jours (saison)	1x Par semaine	Avant la saison	Après la saison	Intervalle
Contrôle de l'endommagement, remplacement éventuel		X	X		
<b>Dispositif de sécurité</b>					
Éclairage et plaques de sécurité hachurées – contrôle de l'état, de la fonction et de la propreté	X		X		
Plaques d'avertissement et de sécurité – contrôle de la présence et de la visibilité		X			
<b>Plan de graissage de la machine</b>					
Articulation du timon /anneau de remorque – graisse plastique	X			X	
Vis du frein à main – graisse plastique ou huile adéquate	X			X	
Roulements de l'essieu – graisse plastique contenant du Lithium – contrôle, éventuellement complètement				X	
<b>À la fin de la saison</b>					
<b>Toute la machine</b>					
<ul style="list-style-type: none"> <li>● Procédez au nettoyage et au traitement ; n'aspergez pas les parties en plastique d'huile ou d'autres produits similaires</li> <li>● Appliquez un produit adéquat contre la corrosion sur les tiges de piston des rouleaux hydrauliques</li> <li>● Contrôlez le serrage de tous les raccords à vis et à télescopiques (voir tableau des couples de serrage)</li> <li>● Contrôlez l'endommagement des circuits électriques et remplacez-les si nécessaire</li> </ul>					
<b>Système de frein</b>					
<ul style="list-style-type: none"> <li>● Avant la dernière sortie, procédez à la conservation par liquide antigel (environ 0,1l) sans teneur en éthanol, utilisez le liquide recommandé par le fabricant du tracteur.</li> <li>● Protégez la machine contre tout déplacement par des cales.</li> <li>● Libérez le frein à main, videz l'air du réservoir d'air et fermez les circuits de frein, Le frein de service et le frein à main doivent restés desserrés en hiver, pour éviter qu'ils ne collent sur le tambour de frein.</li> </ul>					
<b>Endroits de graissage</b>					
<ul style="list-style-type: none"> <li>● Graissez les endroits de graissage selon le plan de graissage, à l'aide de la graisse plastique <b>KP2P-20 Likx selon DIN 51 502</b></li> </ul>					
<p><b>!!! PREVENTION signifie de supprimer le problème de façon planifiée, hors saison et sans stress, de façon confortable, avant l'apparition d'un problème secondaire, d'avarie ou de risques pour la santé.</b></p>					

## 17.3 PLAN DE GRAISSAGE

Tab. 10

POINT DE GRAISSAGE		INTERVALLE	LUBRIFIANT
Articulation du timon	Fig. 53	<b>1 x par semaine*</b>	Lubrifiant plastique K EP2 - 30 DIN 51 502
Roulement de l'essieu	Fig. 54	<b>1 x par an*</b>	

\*- valable pour la période durant laquelle la machine travaille dans les champs.

Fig. 53 – Articulation du timon

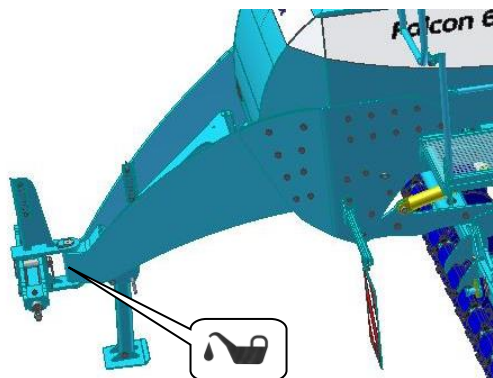
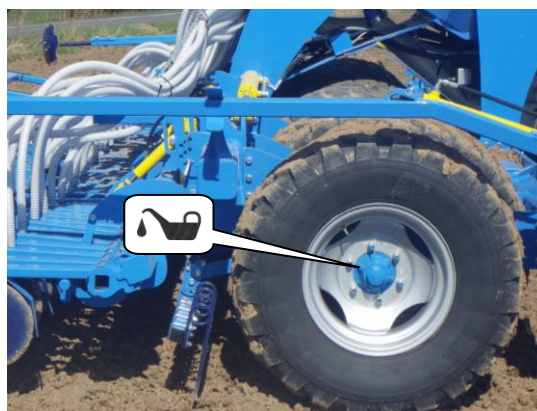

Fig.54 – Roulements de l'essieu



## 17.4 MANIPULATION DES LUBRIFIANTS:

- Les lubrifiants et les huiles doivent être manipulés et traités comme des déchets dangereux en vertu des dispositions des lois et règlements en vigueur.
- Éviter tout contact direct avec les huiles et les lubrifiants, par exemple en portant des gants ou en appliquant des crèmes protectrices.
- Laver soigneusement les traces d'huile sur la peau en utilisant de l'eau chaude et du savon. Ne jamais nettoyer la peau avec de l'essence, du diesel moteur ou d'autres solvants.
- L'huile et le lubrifiant sont des produits toxiques. Si vous avez avalé de l'huile ou de la graisse, faire immédiatement appel à l'assistance d'un médecin.
  - Faire en sorte que les enfants ne puissent pas entrer en contact avec les lubrifiants et les huiles.

## 17.5 PRESSION DANS LES PNEUS

<b>FALCON PRO 3,4,6,8</b>				
<b>PNEUS</b>	<b>Poids de la machine vide</b>		<b>Pression des roues de transport</b>	<b>Pression des roues latérales</b>
	<b>DE</b>	<b>A</b>		
Mitas 405/70R20	0 kg	7 920 kg	1,5 Bar	1,5 Bar
	7 920 kg	10 242 kg	2,0 Bar	1,5 Bar
	10 242 kg	12 306 kg	2,5 Bar	2,0 Bar
	12 306 kg	14 280 kg	3,0 Bar	2,5 Bar
Mitas 420/65R20	0 kg	6 570 kg	0,6 Bar	0,6 Bar
	6 570 kg	7 530 kg	0,8 Bar	0,8 Bar
	7 530 kg	8 460 kg	1,0 Bar	1,0 Bar
	8 460 kg	9 330 kg	1,2 Bar	1,2 Bar
	9 330 kg	10 350 kg	1,4 Bar	1,4 Bar
	10 350 kg	11 400 kg	1,6 Bar	1,6 Bar
BKT 440/65R20	0 kg	7 680 kg	0,6 Bar	0,6 Bar
	7 680 kg	8 970 kg	0,8 Bar	0,8 Bar
	8 970 kg	10 290 kg	1,0 Bar	1,0 Bar
	10 290 kg	11 430 kg	1,2 Bar	1,2 Bar
	11 430 kg	12 570 kg	1,4 Bar	1,4 Bar

<b>FALCON COMPACT 3,4</b>	
<b>PNEUS</b>	<b>PRESSION</b>
BKT 7,50-16 10PR AS08TT	3,5 Bar

## 17.6 COUPLES DE SERRAGE RECOMMANDÉS POUR LES DIFFÉRENTS RACCORDS VISSÉS

RACCORD VISSÉ	COUPLE DE SERRAGE	COMMENTAIRE
M8x1	8Nm	Vis pointeau des roulements à capots
M8 (8.8)	25Nm	
M12 (8.8)	87Nm	Roulements à capots
M16 (8.8)	210Nm	Roues des cylindres pneumatiques
M 20 (8.8)	50Nm	Vis rotatives des herses
M20 (8.8)	410Nm	Vis de blocage, roues des cylindres pneumatiques de l'essieu
M24 (8.8)	710Nm	Vis de la trémie
<b>RACCORDS HYDRAULIQUES + PNEUMATIQUES</b>		
M16x1,5	60Nm	Visserie hydraulique, visserie pneumatique
M22x1,5	140Nm	Visserie hydraulique, visserie pneumatique

## 18 RANGEMENT DE LA MACHINE

Arrêt de la machine pour une longue durée :

- Autant que possible, la machine devrait être entreposée dans un endroit couvert (sous toit).
- Entreposer la machine sur un socle plat et solide, ayant une capacité suffisante.
- Avant d'entreposer la machine, en éliminer toutes les impuretés et la conserver de manière à ce qu'elle ne puisse pas être endommagées durant sa période d'entreposage. Porter une attention toute particulière à toutes les indications des points de graissage qu'il conviendra de graisser conformément à ce qui est repris dans le plan de graissage.
- Entreposer la machine avec les châssis repliés en position de transport. Entreposer la machine sur son essieu et sur sa béquille, bloquer la machine contre toute mise en mouvement fortuite en plaçant des coins ou d'autres ustensiles appropriés sous ses roues.
- La machine ne peut pas reposer sur des disques – risque de détérioration des disques de la machine.
- Faire en sorte qu'aucune personne non-autorisée ne puisse avoir accès à la machine.

## 19 PROTECTION DE L'ENVIRONNEMENT

- Contrôler régulièrement l'étanchéité du système hydraulique
- Si les flexibles hydrauliques et éventuellement d'autres pièces du système hydraulique montrent des traces de détérioration, il conviendra de les remplacer ou de les remplacer de manière préventive afin d'éviter une éventuelle fuite d'huile.
- Vérifier l'état des flexibles hydrauliques et les remplacer à temps. La durée de vie des flexibles hydrauliques intègre les périodes durant lesquels ces flexibles étaient stockés.
- Il conviendra de liquider les huiles et les graisses conformément à la législation en vigueur en matière de traitement des déchets.

## 20 LIQUIDATION DE LA MACHINE EN FIN DE VIE

- Lors de la liquidation de la machine, l'exploitant doit faire en sorte de séparer les pièces en acier et les pièces qui contiennent de l'huile hydraulique ou du lubrifiant.
- Les pièces en acier doivent être découpées et remises ensuite à un centre de collecte des déchets tout en respectant les règlements en vigueur en matière de sécurité. Les autres pièces doivent être traitées conformément aux dispositions des lois en vigueur en matière de traitement des déchets.



## **21 SERVICE ET CONDITIONS DE GARANTIE**

### **21.1. SERVICE**

Le service est assuré par le représentant de commerce après qu'il aura consulté le fabricant ou directement par le fabricant lui-même. Les pièces de rechange seront commandées par les différents revendeurs appartenant au réseau de vente qui s'étend sur tout le territoire de la République tchèque. Les pièces de rechange doivent être celles qui sont reprises dans le catalogue des pièces de rechange officiel qui est édité par le fabricant.

### **21.2. GARANTIE**

- 21.2.1** Le fabricant offre une garantie de 24 mois sur les parties suivantes de la machine : châssis principal, essieu et timon. En ce qui concerne les autres parties de la machine, le fabricant offre une garantie de 12 mois. La garantie commence à courir à compter de la date de vente de la machine neuve au client final (utilisateur).
- 21.2.2** La garantie couvre les défauts latents qui se manifestent durant la période de garantie dans le cadre d'une utilisation normale de la machine, conformément aux conditions stipulées dans la présente notice d'exploitation.
- 21.2.3** La garantie ne couvre pas les pièces de rechange consommables qui sont sujettes à ce qu'on appelle une usure mécanique courante. Il s'agit des pièces remplaçables des sections de travail (socs, taillants, etc.).
- 21.2.4** La garantie ne couvre pas les conséquences indirectes d'une détérioration éventuelle comme, par exemple, une réduction de la durée de vie de la machine, etc.
- 21.2.5** La garantie porte sur une certaine machine et elle ne cesse pas d'exister en cas de changement de propriétaire.
- 21.2.6** La garantie est limitée au démontage et au montage, éventuellement au remplacement ou à la réparation d'une pièce défectueuse. La décision de remplacer ou de réparer la pièce défectueuse appartient à l'atelier contractuel de la société Farmet.
- 21.2.7** Tout au long de la garantie, seul un technicien de service agréé par le fabricant aura le droit de procéder à des réparations ou d'autres interventions sur la machine. Dans le cas contraire, la garantie ne pourra pas être reconnue. Les présentes dispositions ne concernent pas le remplacement des pièces de rechange usées (voir le point 21.2.3).
- 21.2.8** La garantie est conditionnée par l'emploi de pièces de rechange originales fournies par le fabricant.

**ⒸZ ES PROHLÁŠENÍ O SHODĚ**  
**ⒸGB CE CERTIFICATE OF CONFORMITY**  
**ⒸD EG-KONFORMITÄTSERKLÄRUNG**  
**ⒸF DÉCLARATION CE DE CONFORMITÉ**  
**ⒸRU СЕРТИФИКАТ СООТВЕТСТВИЯ ЕС**  
**ⒸPL DEKLARACJA ZGODNOŚCI WE**

1. ⒸZ My ⒸGB We ⒸD Wir ⒸF Nous ⒸRU Мы ⒸPL My: **Farmet a.s.**  
Jiřinková 276  
552 03 Česká Skalice  
Czech Republic  
DIČ: CZ46504931  
Tel/Fax: 00420 491 450136

ⒸZ Vydávámé na vlastní zodpovědnost toto prohlášení. ⒸGB Hereby issue, on our responsibility, this Certificate. ⒸD Geben in alleiniger Verantwortung folgende Erklärung ab. ⒸF Publiions sous notre propre responsabilité la déclaration suivante. ⒸRU Под свою ответственность выдаем настоящий сертификат. ⒸPL Wydajemy na własną odpowiedzialność niniejszą Deklarację Zgodności.

2. ⒸZ Strojní zařízení: - název : **Diskový secí stroj**  
ⒸGB Machine: - name : **Disc sowing machine**  
ⒸD Fabrikat: - Bezeichnung : **Scheibensämaschine**  
ⒸF Machinerie: - dénomination : **Semeuse à disques**  
ⒸRU Сельскохозяйственная машина: - наименование : **Дисковая сеялка**  
ⒸPL Urządzenie maszynowe: - nazwa : **Siewnik talerzowy**

- typ, type : **FALCON**  
- model, modèle : **FALCON 3; 4; 6; 8**  
- ⒸZ výrobní číslo :   
- ⒸGB serial number  
- ⒸD Fabriknummer  
- ⒸF n° de production  
- ⒸRU заводской номер  
- ⒸPL numer produkcyjny:

3. ⒸZ Příslušná nařízení vlády: č.176/2008 Sb. (směrnice 2006/42/ES). ⒸGB Applicable Governmental Decrees and Orders: No.176/2008 Sb. (Directive 2006/42/ES). ⒸD Einschlägige Regierungsverordnungen (NV): Nr.176/2008 Slg. (Richtlinie 2006/42/ES). ⒸF Décrets respectifs du gouvernement: n°.176/2008 du Code (directive 2006/42/CE). ⒸRU Соответствующие постановления правительства: № 176/2008 Сб. (инструкция 2006/42/ES). ⒸPL Odpowiednie rozporządzenia rządowe: nr 176/2008 Dz.U. (Dyrektywa 2006/42/WE).

4. ⒸZ Normy s nimiž byla posouzena shoda: ⒸGB Standards used for consideration of conformity: ⒸD Das Produkt wurde gefertigt in Übereinstimmung mit folgenden Normen: ⒸF Normes avec lesquelles la conformité a été évaluée: ⒸRU Нормы, на основании которых производилась сертификация: ⒸPL Normy, według których została przeprowadzona ocena: ČSN EN ISO 12100, ČSN EN ISO 4254-1, ČSN EN 14018+A1.

ⒸZ Schválil ⒸGB Approve by dne: 01.05.2017  
ⒸD Bewilligen ⒸF Approuvé  
ⒸRU Утвердил ⒸPL Uchwalil

**Ing. Tomáš Smola**  
technický ředitel  
Technical director

  
**Farmet a.s.**  
Jiřinková 276  
552 03 Česká Skalice  
DIČ CZ46504931  
59

V České Skalici dne: 01.05.2017

**Ing. Karel Žďárský**  
generální ředitel společnosti  
General Manager