

INSTRUKCJA UŻYWANIA

SOFTER

4,5 NS | 6 NS

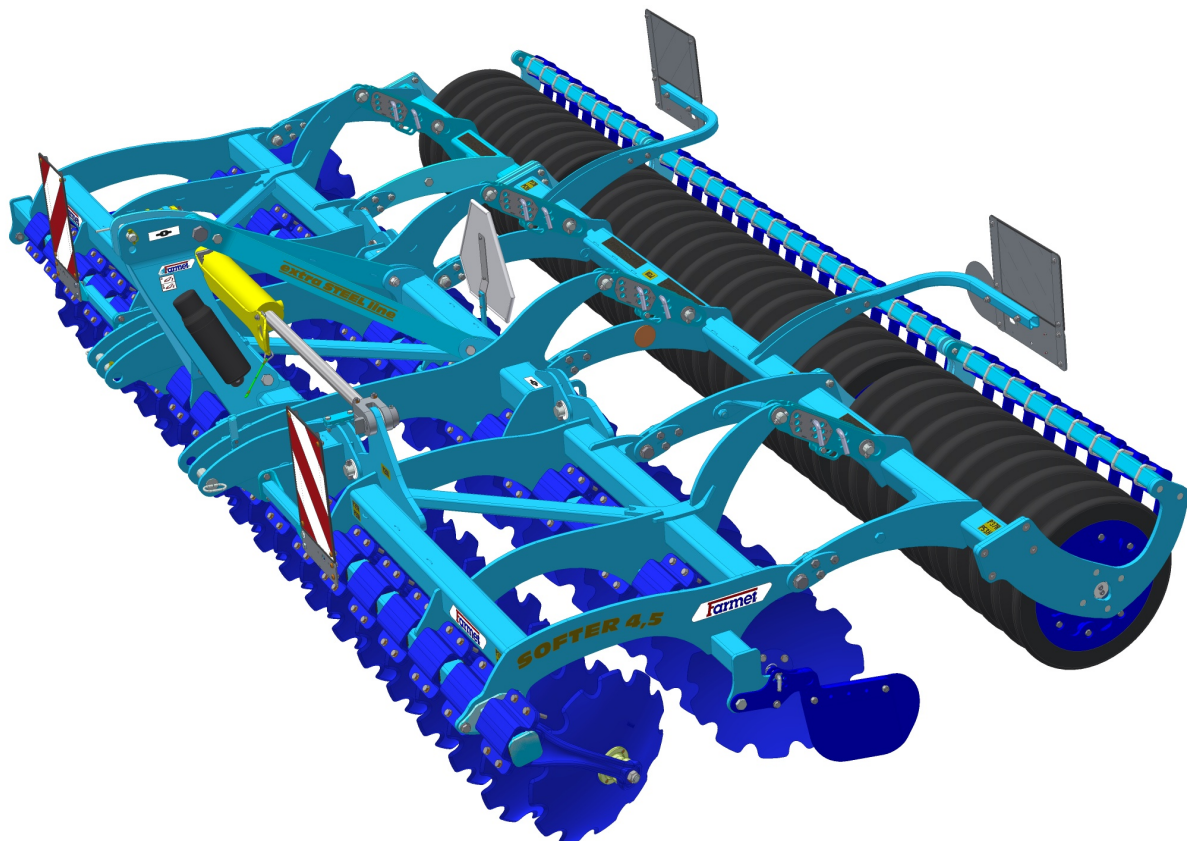

Wydanie: **2** Ważny od: **01.01.2017**

FARMET a.s.
Jiřinková 276
552 03 Česká Skalice, CZ

telefon: +420 491 450 111
fax: +420 491 450 136
GSM: +420 774 715 738

IČ: 46504931
DIČ: CZ46504931

www.farmet.cz
e-mail: farmet@farmet.cz

Opracował: Dział techniczny
dnia 22.10.2018, zmiany zastrzeżone

Wprowadzenie

Szanowny kliencie,

zakupiona maszyna jest wysokiej jakości produkty firmy Farmet a.s. Česká Skalice.

Wygody a przede wszystkim zalety Twojej maszyny możesz w pełni wykorzystać po dokładnym przestudiowaniu instrukcji używania.

Numer fabryczny maszyny jest wybitny na tabliczce znamionowej maszyny i zapisany w instrukcji używania (patrz charakterystyka maszyny). Numer fabryczny maszyny podawaj zawsze, gdy zamawiasz części zamienne potrzebne do ewentualnej naprawy. Tabliczka znamionowa jest umieszczona na głównej ramie, na lewej stronie zaczepu.

Części zamienne do tych maszyn należy używać tylko według **Katalogu części zamiennych** wydanego oficjalnie przez producenta Farmet s.a. Česká Skalice.

Możliwości wykorzystania maszyny

Brony talerzowe **SOFTER** jest przeznaczony do podorywki wszystkich rodzajów gleb do głębokości 12 cm (4.7 in).

Typschild der Maschine :

Typ maszyny:

Numer fabryczny maszyny:

Wykonanie specjalne lub akcesoria:

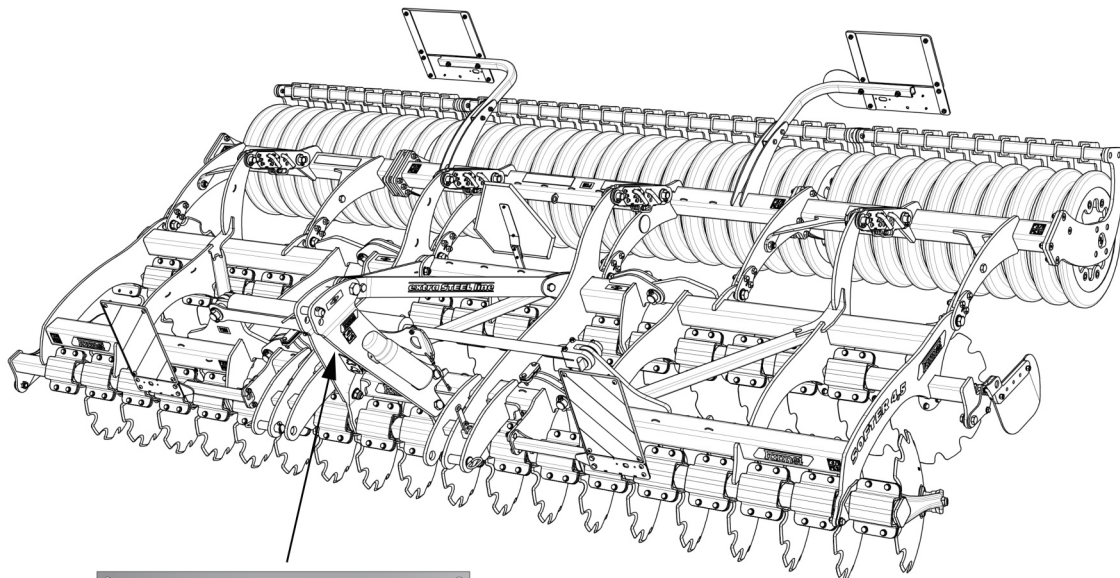

**WAŻNE
PRZECZYTAJ UWAŻNIE PRZED UŻYCIEM
ZACHOWAJ NA PRZYSZŁOŚĆ**

Treść

Wprowadzenie.....	3
1 PARAMETRY KRAŃCOWE MASZyny	7
1.1 Parametry techniczne	8
1.2 Bezpieczeństwo.....	8
2 OGÓLNE ZALECENIA DOTYCZĄCE UŻYWANIA	9
3 PRZEWÓZ MASZyny ŚRODKAMI TRANSPORTU.....	11
4 MANIPULACJA Z MASZYNĄ URZĄDZENIEM DŹWIGOWYM	12
5 ROBOCZE TABELKI BEZPIECZEŃSTWA	13
6 OPIS	16
6.1 Robocze części maszyny	16
6.2 Hydraulika.....	17
7 MONTAŻ MASZyny U KLIENTA.....	18
8 WPROWADZENIE DO EKSPLOATACJI	19
8.1 Agregacja z traktorem.....	20
8.2 Podłączenie hydrauliki.....	21
8.3 Składanie i rozkładanie maszyny.....	22
9 PRZEPRAWA MASZyny PO KOMUNIKACJACH LĄDOWYCH	24
10 USTAWIENIE MASZyny	25
10.1 Ustawienie głębokości roboczej maszyny	26
10.2 Ustawienie płaszczyzny wzdłużnej maszyny	28
10.3 Ustawienie bocznych deflektorów i skrajnych talerzy.....	29
11 KONSERWACJA I NAPRAWY MASZyny	30
12 UŁOŻENIE MASZyny	31
13 PLAN SMAROWANIA MASZyny	32
14 OCHRONA ŚRODOWISKA NATURALNEGO.....	33
15 LIKWIDACJA MASZyny PO UKOŃCZENIU ŻYWOTNOŚCI	34
16 USŁUGI SERWISOWE I WARUNKI GWARANCJI	35
16.1 Usługi serwisowe	35
16.2 Gwarancja	35

1 PARAMETRY KRAŃCOWE MASZINY

- Maszyna jest przeznaczona do podorywki gleby aż do głębokości 12 cm (4.7 in) podczas uprawy w rolnictwie. Inny rodzaj zastosowania przekraczający określony cel jest uważany za zakazany.
- Obsługę maszyny wykonuje tylko jedna osoba - traktorzysta.
- Obsługa maszyny ma zakazane używać maszyny w inny sposób, zwłaszcza:
 - przewożenie osób i zwierząt na konstrukcji maszyny,
 - przewożenie brzemion na konstrukcji maszyny,
 - agregacja maszyny z innym urządzeniem ciągnącym niż jest przedstawione w rozdziale 8.1.

1.1 Parametry techniczne

PARAMETRY		SOFTER 4,5 NS	SOFTER 6 NS
Szerokość robocza		4,5 m (14,76 ft)	6 m (19,68 ft)
Szerokość przy transporcie		3 m (9,84 ft)	
Wysokość przy transporcie		2,5 m (8,2 ft)	3,3 m (10,83 ft)
Całkowita długość maszyny		2,7 m (8,86 ft)	
Głębokość robocza		3,5–12 cm (1,38 – 4,72 in)	
Liczba talerzy ø510 mm (ø20 in) / ø560 mm (ø22 in)	przedni	19	25
	tylny	19	25
Wydajność powierzchniowa		4,5 – 6,75 ha/godz. (11,1 – 16,7 ac/h)	6 – 9 ha/godz. (14,8 - 22,2 ac/h)
Ciągnik		120 - 180 kW* (160-200 HP)*	150 – 225 kW* (200-300 HP)*
Prędkość robocza		10–15 km/godz. (6 - 9,5 mph)	
Max.prędkość transportowa		25 km/godz. (15 mph)	
Max.stok		11 (°)	
Waga maszyny		2950 kg (6 504 lb)**	3 650 kg (8 047 lb)**

*zalecane urządzenie ciągnące, rzeczywista siła ciągu może różnić się znacznie w zależności od głębokości opracowania, warunków glebowych, pochylenia gruntu, zużycia organów roboczych i ich regulacji

**waga z wałem LTX

1.2 Bezpieczeństwo



Ten symbol ostrzegawczy zwraca uwagę na bezpośrednio grożącą niebezpieczną sytuację, która może zakończyć się śmiercią lub poważnymi obrażeniami.



Ten symbol ostrzegawczy zwraca uwagę na niebezpieczną sytuację, która może zakończyć się śmiercią lub poważnymi obrażeniami.



Ten symbol ostrzegawczy zwraca uwagę na sytuację, która może zakończyć się mniejszym lub średnim urazem. Zwraca również uwagę na niebezpieczne działania, które mogłyby prowadzić do powstania zranienia.

2 OGÓLNE ZALECENIA DOTYCZĄCE UŻYWANIA

- Maszyna jest wyprodukowana zgodnie z stanem techniki i przepisami bezpieczeństwa. Przez to przy stosowaniu może powstać niebezpieczeństwo zranienia użytkownika lub osób trzecich, uszkodzenia maszyny lub powstania innego rodzaju uszkodzeń.
- Maszynę można używać tylko w niezawodnym technicznie stanie, zgodnie z jej przeznaczeniem, ze świadomością o potencjalnych zagrożeniach i zgodnie z instrukcjami bezpieczeństwa instrukcji użytkownika!
Producent nie ponosi odpowiedzialności za szkody powstałe w wyniku użytkowania maszyny niezgodnie z parametrami granicznymi maszyny oraz zaleceniami dotyczącymi użytkowania maszyny (rozdział 2–8). Ryzyko ponosi użytkownik.
- Obsługę maszyny może wykonywać osoba powierzona eksploatatorem pod takimi warunkami:
 - musi posiadać ważne prawo jazdy odpowiedniej kategorii,
 - musi być zapoznana z przepisami bezpieczeństwa pracy z maszyną i musi praktycznie opanować obsługę maszyny,
 - maszynę nie może obsługiwać osoba(y) nieletnia(e),
 - musi znać znaczenie znaków bezpieczeństwa umieszczonych na maszynie. Respektowanie tych znaków jest ważne z uwagi na bezpieczną i niezawodną eksploatację maszyny.
- Konserwację i naprawy serwisowe może wykonywać tylko osoba:
 - powierzona przez eksploatatora,
 - posiadająca wykształcenie w kierunku mechanicznym i znająca naprawy podobnych urządzeń maszynowych,
 - wykazująca znajomość przepisów bezpieczeństwa pracy z maszyną,
 - przy naprawie maszyny przyłączonej za traktorem musi posiadać prawo jazdy odpowiedniej kategorii.
- Obsługa maszyny musi w trakcie pracy z maszyną i w trakcie transportu maszyny zapewnić bezpieczeństwo innych osób.
- Podczas pracy maszyny na polu lub przy transporcie operator musi obsługiwać maszynę z kabiny traktora.
- ⓘ • Obsługa może wchodzić na konstrukcję maszyny tylko wtedy, kiedy maszyna jest w bezruchu i przy jej zablokowaniu przeciw ruchu i tylko z następujących powodów:
 - ustawienie części roboczych maszyny,
 - naprawa i konserwacja maszyny,
 - ustawienie części roboczych maszyny po rozłożeniu bocznych ram
- ⚠ • Podczas wchodzenia na maszynę nie należy stawać na oponach, wałach, talerzach ani innych obracających się częściach. Mogą się one obrócić i w wyniku upadku może dojść do poważnego zranienia.
- ⓘ • Jakiegokolwiek zmiany ewent. przeróbki na maszynie mogą być wykonane tylko z pisemną zgodą producenta
Za ewentualne szkody powstałe w wyniku niedostosowania się do tej zasady producent nie niesie odpowiedzialności
Maszyna musi być wyposażona w odpowiednie akcesoria, wraz z oznaczeniem bezpieczeństwa.
Wszystkie znaki ostrzegające i znaki bezpieczeństwa muszą być cały czas czytelne i na swoich miejscach.
W przypadku uszkodzenia lub straty muszą być te znaki natychmiast odnowione.

- Przy pracy z maszyną obsługa musi mieć kiedykolwiek do dyspozycji Instrukcję używania z zasadami bezpieczeństwa pracy.



- Obsługa nie może przy używaniu maszyny konsumować: alkohol, leki, środki halucynogenne, które obniżają zdolność koncentracji i koordynacji. Jeżeli obsługa musi używać leki przepisanych przez lekarza lub używa leki w wolnej sprzedaży, musi być informowana przez lekarza, czy w takich okolicznościach jest zdolna odpowiedzialnie i bezpiecznie obsługiwać maszynę.

Pomoce ochronne

Do użytkowania i konserwacji należy używać:

- obcisłe ubranie
- rękawice ochronne i okulary do ochrony przeciw kurzowi i ostrym częściom maszyny

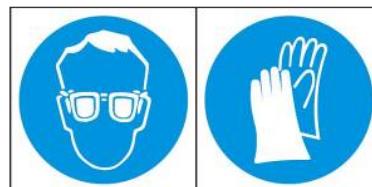

3 PRZEWÓZ MASZINY ŚRODKAMI TRANSPORTU

- środki transportu przeznaczone do transportu maszyny muszą mieć nośność własną minimalnie zgodną z wagą przewożonej maszyny. Całkowita waga maszyny znajduje się na tabliczce informacyjnej.
- Rozmiary transportowanej maszyny wraz z środkiem transportu muszą spełniać aktualne przepisy dotyczące przewozu po komunikacjach lądowych (rozporządzenia, ustawa).



- Przewożona maszyna do środka transportu musi być umocowana zawsze tak, aby nie mogła dojść do jej samowolnego uwolnienia.
- Przewoźnik odpowiada za szkody wyrządzone przez uwolnienie maszyny, niepoprawnie lub niedostatecznie umocowanej maszyny do środka transportu.

4 MANIPULACJA Z MASZYNĄ URZADZENIEM DŹWIGOWYM



- Urządzenie dźwigowe przeznaczone do manipulacji z maszyną muszą posiadać nośność własną minimalnie zgodną z wagą manipulowanej maszyny.
- Umocowanie maszyny w celu manipulacji może być wykonane tylko na miejscach do tego przeznaczonych i oznaczonych tabliczkami samo klejącymi przedstawiającymi „łańcuszek”.
—○—
- PMaszynę należy mocować (zawieszać) w miejscach do tego przeznaczonych, zakazane jest poruszanie się w przestrzeni możliwej manipulacji maszyny.

5 ROBOCZE TABELKI BEZPIECZEŃSTWA

Ostrzegawcze tabliczki bezpieczeństwa służą do ochrony obsługi

Ogólnie obowiązują:

- Przestrzegaj ostrzegawczych tabelki bezpieczeństwa.
- Wszystkie środki bezpieczeństwa obowiązują również pozostałych użytkowników.
- Przy uszkodzeniu lub zniszczeniu wyżej przedstawionych "tabliczek bezpieczeństwa" umieszczonych maszynie, obsługa powinna tabliczkę wymienić na nową.
- Pozycja, wygląd i dokładne znaczenie roboczych tabelki bezpieczeństwa na maszynie są określone w następujących tabelkach.

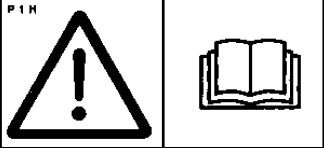
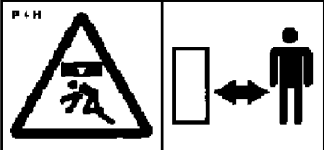
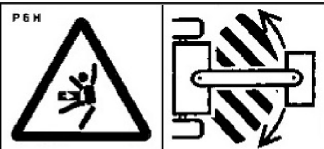
TABELKA OSTRZEGAWCZA BEZPIECZEŃSTWA	TEKST	POZYCJA NA MASZYNIE
	<p>Przed manipulacją z maszyną starannie przeczytaj instrukcję używania. W trakcie obsługi przestrzegaj instrukcji i przepisów bezpieczeństwa dotyczących eksploatacji maszyny.</p>	P 1 H
	<p>Przy przyłączaniu lub odłączaniu nie wstępuj między traktor i maszynę, również do tej przestrzeni nie wstępuj jeżeli traktor i maszyna nie są w bez ruchu i nie jest wyłączony silnik.</p>	P 2 H
	<p>Pozostań w odpowiedniej odległości od podniesionej maszyny. (SF4,5–6NS, SF2,5–3,5N)</p>	P 4 H
	<p>Wytrwaj poza zasięgiem kompletu traktor maszyna rolnicza jeżeli jest silnik traktora w biegu.</p>	P 6 H
	<p>Boczne wysuwne dyski muszą być zabezpieczone czopem w czasie transportu i podczas pracy. (SF4,5–6NS, SF4,5–11PS) Rama podwójnego walca musi być zabezpieczona podczas transportu czopem. (SF4,5–11PS) Przed początkiem transportu maszyny zabezpiecz boczne ramy przeciw rozłożeniu i oś przeciw nieoczekiwanej spadnięciu. (SF2,5–3,5N)</p>	P 13 H
	<p>Przy składaniu bocznych ram do pozycji transportowej nie sięgaj do przestrzeni kontaktu bocznych ram z średnią ramą. Podczas ustawiania głębokości maszyny grozi niebezpieczeństwo cięcia.</p>	P 20 H

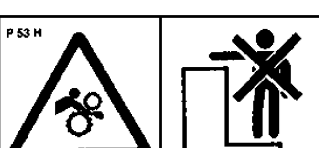
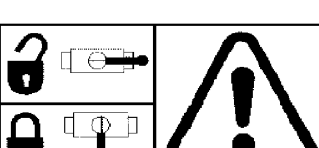
	<p>Jazda i przeprawa na konstrukcji maszyny jest surowo zakazana.</p>	<p>P 37 H</p>
	<p>Podczas transportu i pracy maszyny, należy zachować bezpieczną odległość od urządzeń elektrycznych.</p>	<p>P 39 H</p>
	<p>Zbiornik ciśnieniowy jest pod ciśnieniem gazu i oleju. Demontaż i naprawę należy przeprowadzać tylko zgodnie z zaleceniami z instrukcji.(SF8–11PS)</p>	<p>P 42 H</p>
	<p>Wytrwaj poza zasięgiem niezabezpieczonych bocznych ram maszyny.</p>	<p>P 50 H</p>
	<p>Zabezpiecz maszynę przeciw niepożądanemu wprowadzeniu do ruchu przez jej ustawienie na robocze części (redlice).</p>	<p>P 52 H</p>
	<p>Nie przybliżaj się do części rotacyjnych maszyny jeżeli się obracają.</p>	<p>P 53 H</p>
	<p>Jest zakazane składać i rozkładać boczne ramy maszyny w stoku lub na skośnej powierzchni.</p>	<p>P 100 H</p>
	<p>Widoczne pozycje dźwigni i funkcje kulowego zaworu hydraulicznego znajduje się na trzpień tłoka.</p>	<p>P 101 H</p>

Rys. 1 - Umieszczenie tabliczek bezpieczeństwa na maszynie

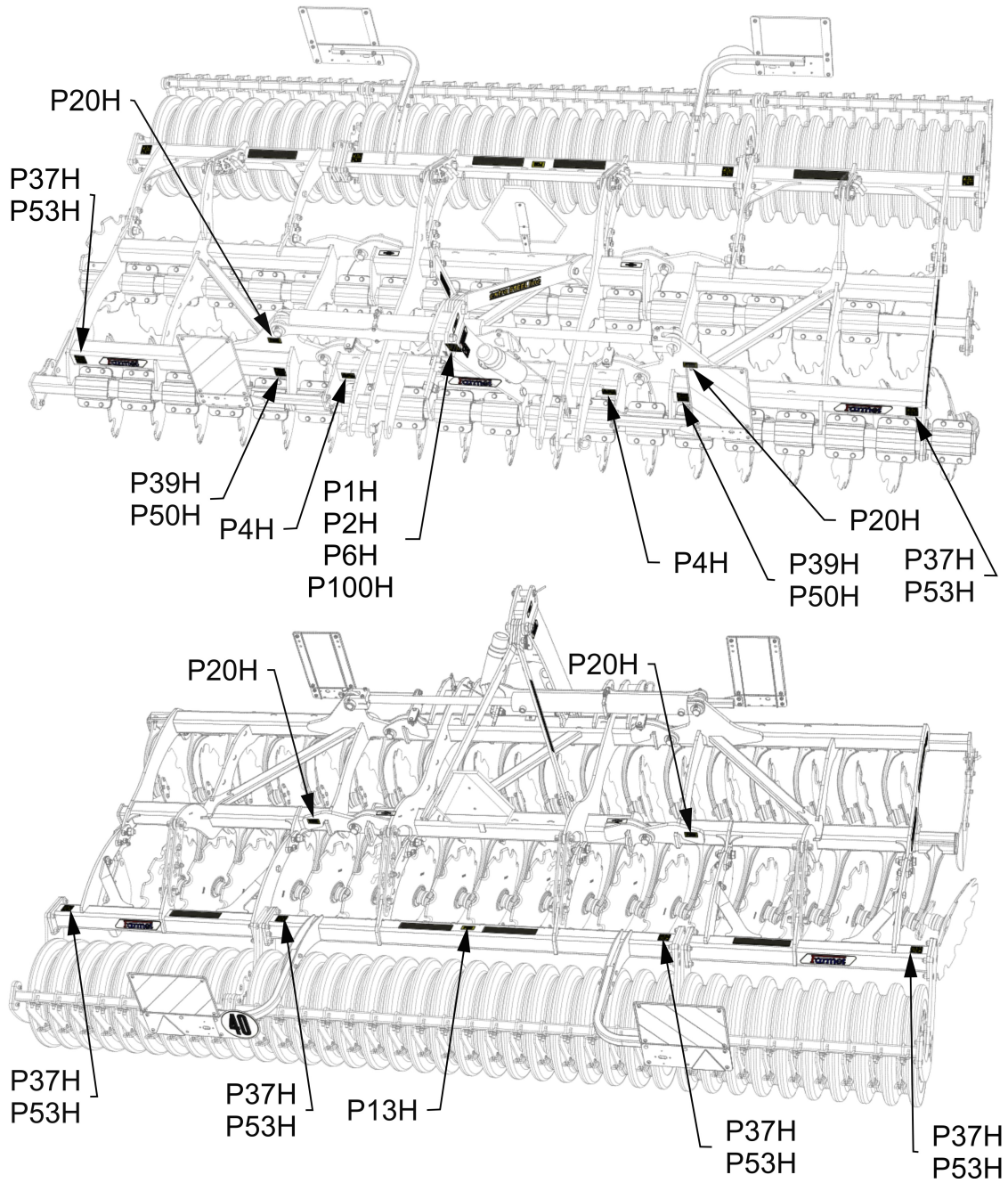

6 OPIS

Maszyny **SOFTER 4,5 NS** a **6 NS** zaprojektowano, jako zawieszane składane. Maszyna składa się z trzypunktowego zaczepu TBZ 3, ramy środkowej i dwóch bocznych składanych ram. Na ramach w dwóch rzędach umieszczone są talerze robocze. Maszyny z serii SOFTER mają talerze zabezpieczone gumową ochroną. W ramach znajdują się również wahadłowe zawieszane tylne ramy, które są zamocowane na odpowiednim wale.

6.1 Robocze części maszyny

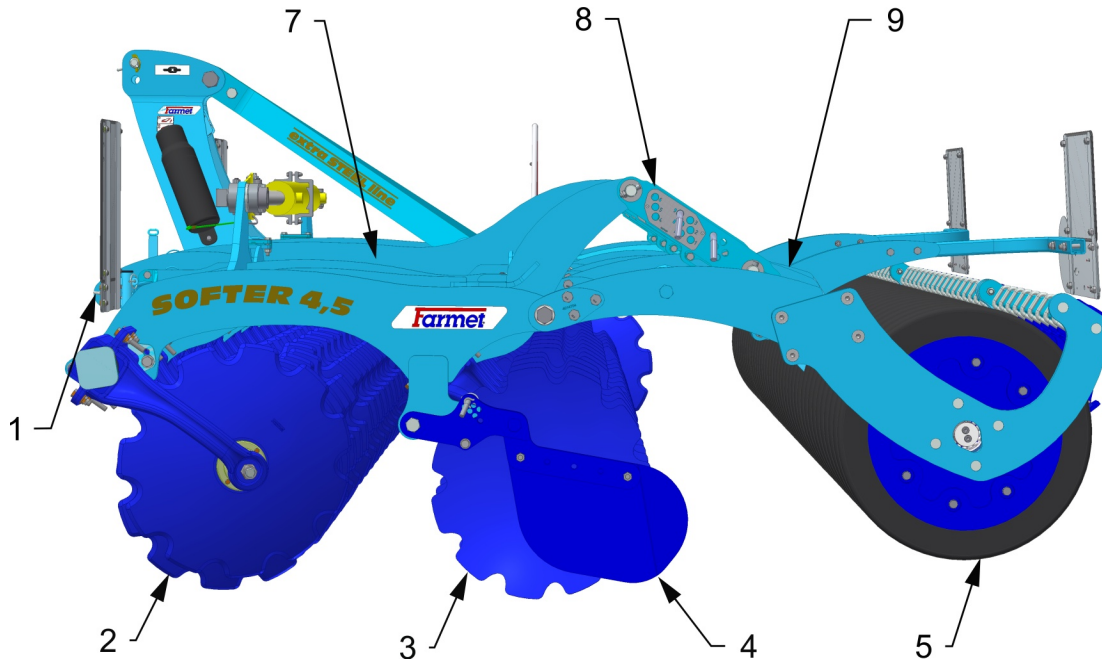

- 1 – Ciągący zaczep TBZ
- 2 – Przedni szereg talerzy
- 3 – Tylny szereg talerzy
- 4 – Boczny deflektor
- 5 – Wał

- 6 – Trzypunktowy zaczep
- 7 – Średnia rama
- 8 – Ustawienie głębokości na wałach
- 9 – Rama tylna wała

6.2 Hydraulika

Schemat hydrauliczny maszyny SOFTER 4,5 NS a 6 NS

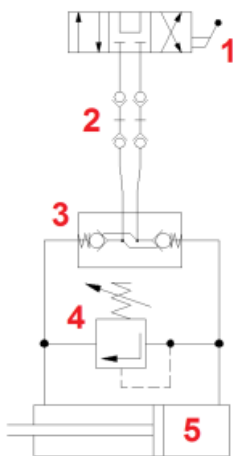

- 1 – Rozdzielacz sterujący (traktor)
- 2 – Sprzęgło hydrauliczne
- 3 – Hydrauliczny zawór zamykający
- 4 – Zawór zabezpieczający
- 5 – Cylinder hydrauliczny (składanie maszyny)

! Części systemu hydraulicznego maszyny, które znajdują się pod ciśnieniem jest zakazane demontować. Olej hydrauliczny, który pod wysokim ciśnieniem dostanie się do skóry, powoduje poważne obrażenia. W przypadku zranienia natychmiast szukać pomocy medycznej.

7 MONTAŻ MASZINY U KLIENTA

- Montaż maszyny musi eksploatator wykonywać według instrukcji producenta, najlepiej współpracując z fachowym technikiem serwisu określonym przez producenta.
-  Po ukończeniu montażu maszyny eksploatator musi wykonać próbę działania wszystkich montowanych części.
- Eksploatator musi zapewnić, aby manipulacja z maszyną za pomocą urządzenia dźwigowego przy jej montażu była w zgodzie z rozdziałem „4”.

8 WPROWADZENIE DO EKSPLOATACJI

- Wcześniej niż maszynę przewieziesz, wypróbuj i skontroluj, czy podczas przewozu nie doszło do uszkodzenia i czy były dostarczone wszystkie części znajdujące się w dowodzie dostawy.



- Przed wprowadzeniem maszyny do eksploatacji uważnie przeczytaj instrukcję używania, zwłaszcza rozdziału 1– 5. Przed pierwszym użyciem urządzenia, należy zapoznać się z elementami sterującymi i całkowitym działaniem.
- W trakcie pracy z maszyną przestrzegaj nie tylko zasad tej instrukcji ale i ogólnych przepisów bezpieczeństwa pracy, ochrony zdrowia, przeciwpożarowych i transportowych środków bezpieczeństwa i ochrony środowiska naturalnego.
- Operator musi, przed każdym użyciem (wprowadzeniem do eksploatacji), maszynę sprawdzić pod względem kompletności, bezpieczeństwa, higieny, bezpieczeństwa pożarowego, bezpieczeństwa ruchu i ochrony środowiska. Maszyna wykazująca objawy uszkodzenia nie może być oddana do użytku.
- Agregację maszyny z traktorem wykonuj na równej i twardej powierzchni.
- Przy pracy na stokach przestrzegaj najmniejszej dopuszczalnej dostępności stoku **TRAKTOR-MASZYNA**.
- Przed włączeniem silnika traktora skontroluj, czy w przestrzeni roboczej kompletu nie znajduje się żadne zwierzę czy osoba i naciśnij ostrzegawczy sygnał dźwiękowy.
- Operator jest odpowiedzialny za bezpieczeństwo i za wszystkie szkody spowodowane przez działanie ciągnika i podłączonej maszyny.
- Operator jest zobowiązany do przestrzegania przepisów technicznych i zasad bezpieczeństwa przedstawionych przez producenta.
- Obsługa przy zawracaniu na uwroci pola powinna organy robocze maszyny wyciągnąć z ziemi.
- Obsługa przy pracy z maszyną jest zobowiązana do przestrzegania głębokości i szybkości pracy, określonych w instrukcji obsługi w rozdz.1.
- Obsługa powinna, przed wyjściem z kabiny traktora, opuścić maszynę na ziemię i zabezpieczyć zestaw przed ruchem.

ZABEZPIECZENIA DOTYCZĄCE OBNIŻENIA NACISKU JEDNOSTKOWEGO NA GRUNT NA WARTOŚĆ NIŻSZĄ NIŻ 200 KPA (29 PSI)

Aby obniżyć nacisk na glebę (mniej niż 200 kPa / 29 Psi) przy obrotach na uwrocie należy podnosić maszynę na dyszlu za pomocą ramion hydrauliki ciągnika i na tylnych wałach. Należy ją obracać, jako rozłożony i położony na wałach.

8.1 Agregacja z traktorem

- Maszyna może być przyłączona tylko do traktora, którego ciężar ogólny jest zgodny lub wyższy niż całkowita masa dołączonej maszyny.
- Obsługa maszyny musi przestrzegać wszystkich ogólnie ważnych przepisów bezpieczeństwa pracy, ochrony zdrowia, środków przeciwpożarowych i ochrony środowiska naturalnego.
- Obsługa może przyłączyć maszynę wyłącznie do traktora, który jest wyposażony w tylne trzypunktowe zawieszenie i posiada nieuszkodzony zestaw hydrauliczny.
- Ciągnik odpowiedni do pracy z maszyną:

Moc silnika traktora dla maszyny	SOFTER 4,5 NS	120-180 kW (160 - 241 HP)
	SOFTER 6 NS	150-225 kW (201 - 302 HP)
TBZ traktora	Podziałka dolnych przyczepnych przegubów (mierzone na osiach przegubów)	1050±1,5 mm (41,34 in)
	Ødziury dolnych przyczepnych przegubów dla nośnych czopów maszyny	37,4 – 37,755 mm (1,48 in)
	Ødziury górnego przegubu zawieszenia czopu nośnego maszyny	32,0 – 32,25 mm (1,26 in)
Układ hydrauliczny traktora	układ składania bocznych ram	Ciśnienie w układzie 200bar (2900Psi), 2 szt. gniazd szybkozłącza ISO 12,5

- Maszynę podłącz za pomocą drążka TBZ na spodnie ramiona tylnego TBZ traktora, ramiona TBZ należy zabezpieczyć za pomocą bolców przeciw rozłączeniu.



Przy podłączaniu w przestrzeni między traktorem i maszyną nie mogą znajdować się żadne osoby.

8.2 Podłączenie hydrauliki

- Подключайте гидравлику только тогда, когда гидравлические контуры машины и трактора (агрегата) без давления.
- Гидравлическая система находится под высоким давлением. Регулярно контролируйте утечки, а видимые повреждения всех магистралей, шлангов и резьбовых соединений немедленно устраните. Немедленно устраняйте утечки и повреждения.
- При поиске и устранении не герметичных мест используйте только соответствующие приспособления.
- При подключении гидросистемы машины к трактору используйте коннекторы машины и розетки трактора с аналогичным типом быстроразъемных муфт. Подключение быстроразъемных муфт к гидравлическим контурам трактора осуществляйте таким образом, чтобы складывание боковых рам **КРАСНЫЕ КРЫШЕЧКИ** были на одном контуре управления.



Для предотвращения неумышленного движения гидравлики или движения из-за действий посторонних лиц (дети, пассажиры) необходимо управляющие распределители на тракторе .

Обозначение шлангов :

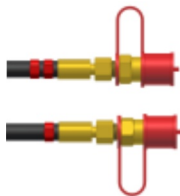

2 ленты – обозначенный таким образом шланг предназначен для складывания машины

1 лента – обозначенный таким образом шланг предназначен для складывания машины

8.3 Składanie i rozkładanie maszyny

- Hydraulika składania i rozkładania musi być podłączona na dwustronny rozdzielacz sterujący.
- ⚠️ • Obsługa musi zapewnić, aby przy składaniu lub rozkładaniu bocznych ram nie były w ich zasięgu (tj. w miejscu ich dopadnięcia), lub w pobliżu, osoby lub zwierzęta.
- ⚠️ • Składanie lub rozkładanie wykonuj na równych i twardych powierzchniach lub w poprzek do nachylenia z w pełni otworzoną jednostką sterującą.
- Składanie i rozkładanie powinno być wykonane wyłącznie na maszynie, która jest podniesiona na zaczepie ciągnika nad ziemię.
- Usuń przyklejoną glinę ze miejsc składania, glina może zakłócać funkcję i spowodować uszkodzenie mechaniki.
- Podczas składania lub rozkładania ramy bocznej skontroluj i płynnie złóż do pozycji końcowej.

⚠️ **Uwaga!!! Podczas składania i rozkładania maszyn musi być zawsze podniesiona nad ziemię na zaczepie ciągnika. W przeciwnym razie mogłyby dojść do uszkodzenia kół na bocznych wałach.**

Proces składania maszyny - doprowadzenie do pozycji transportowej

1. Podnieść maszynę na zaczepie ciągnika nad ziemię.
2. Złożyć ramy boczne za pomocą węzy oznaczonych jedną czerwoną taśmą.
3. Sprawdzić, czy trzon tłoka przechyłu jest zabezpieczony przez ciągnio przed przechyleniem.

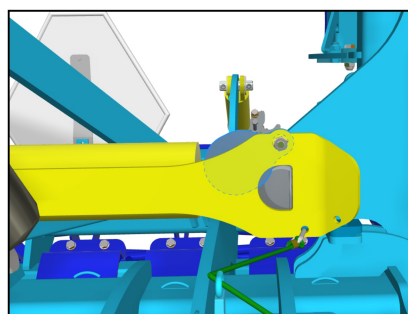
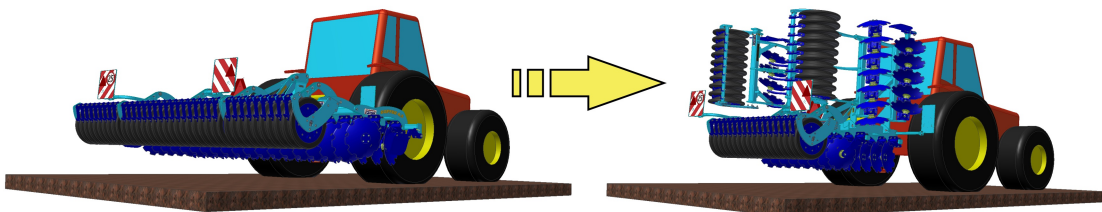

Proces rozkładania maszyny - doprowadzenie do pozycji roboczej

1. Podnieść maszynę na zaczepie ciągnika nad ziemię.
2. Odblokuj ciągnio, ciągnąc za kabel prowadzący do lewego przedniego celu na rys. 2.
3. Rozłożyć ramy boczne za pomocą węzy oznaczonych dwiema czerwonymi taśmami.
4. Położyć maszynę na zaczepie ciągnika na ziemię.

Rys. 2 - Odblokowanie ciągnika

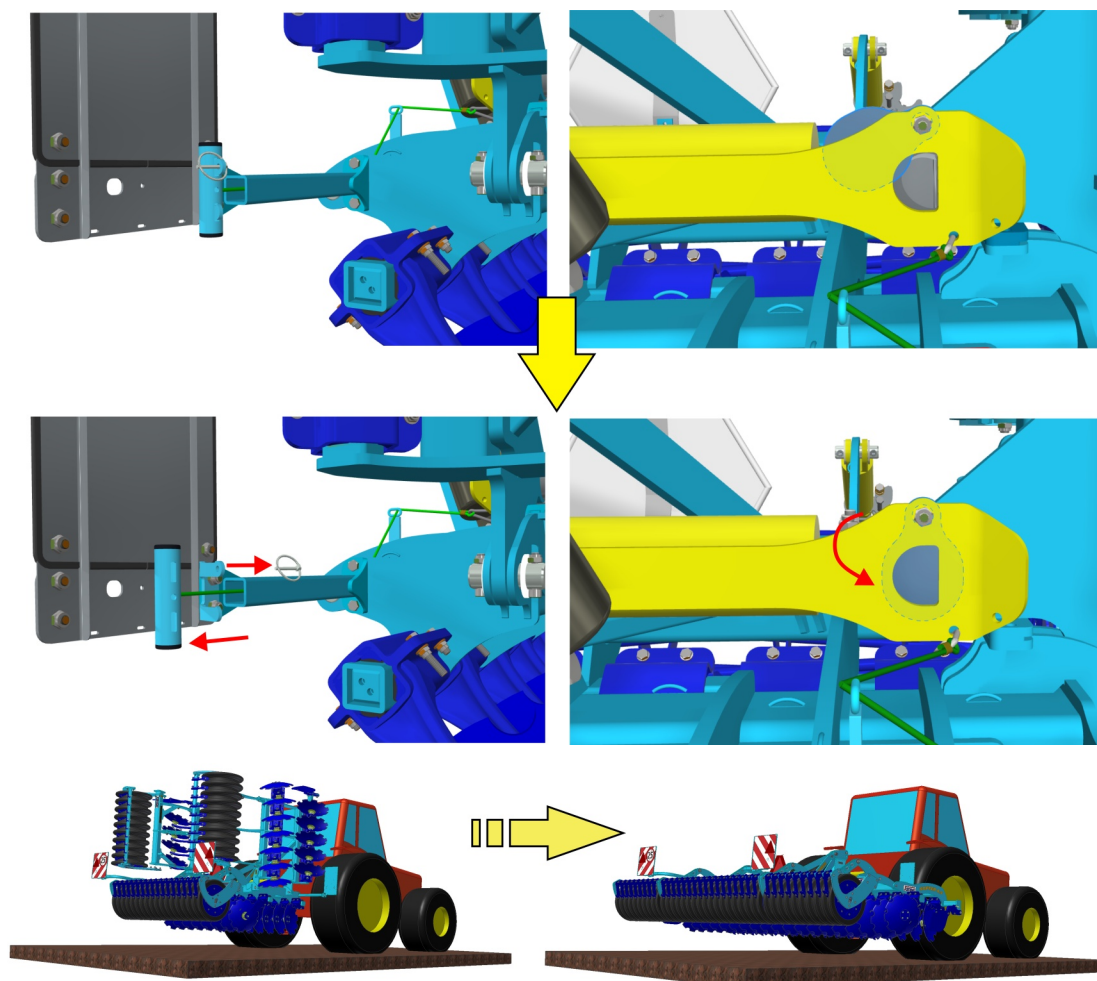

9 PRZEPRAWA MASZYNY PO KOMUNIKACJACH LĄDOWYCH

Pozycja transportowa maszyny



- Maszynę przyłącz do traktora za pomocą dwupunktowego urządzenia zaczepowego.
- Maszynę wprowadź do pozycji transportowej, w rozdziale 8.3.
- Ramy boczne muszą być zabezpieczone sprzęgiem łączącym.
- Maszyna musi być wyposażona w osłony z oznaczeniem kontur, działające oświetlenie i tylnym oznaczeniem dla pojazdów jadących powoli (według EHK nr 69).
- Oświetlenie musi być na komunikacjach wprowadzone do działania.
- Traktor musi być wyposażony w specjalne urządzenie świetlne koloru pomarańczowego, które musi być przy eksploatacji na komunikacji wprowadzone do eksploatacji.
- Należy zabezpieczyć dolne ramiona TBZ traktora przeciw wychylaniu się na boki.
- Maksymalna prędkość transportowa przy eksploatacji na komunikacji drogowej wynosi **25 km/godz. (15 mph)**.



Zakaz przewożenia podczas słabej widoczności!

- Przy przewozie po komunikacjach lądowych obsługa powinna z uwagi na rozmiary maszyny, być ostrożna.
- Obsługa musi przestrzegać aktualnych przepisów dotyczących przewozu po komunikacjach lądowych (rozporządzenia, ustawa) po przyłączeniu maszyny do traktora, z powodu zmiany zaciężenia osi. Warunki jazdy całego zestawu zmieniają się również w zależności na charakterze terenu, należy przysposobić jazdę do tych warunków.
- Na drogach publicznych mogą być przewożone tylko maszyny z ważnym świadectwem technicznym wydanym zgodnie z obowiązującym rozporządzeniem o zatwierdzeniu kompetencji technicznych i komunikacji na drogach publicznych, z późniejszymi zmianami. Maszyna bez ważnych świadectw technicznych muszą być transportowane na drogach publicznych na przyczepie lub za pomocą innego środka transportu zgodnego z obowiązującym rozporządzeniem.
- Obsługa powinna przy cofaniu z maszyną zabezpieczyć dostateczną widoczność ze swojego miejsca kierowcy w traktorze. W przypadku niedostatecznej widoczności obsługa powinna zawołać zdatną i pouczoną osobą.
- Obsługa musi przy transporcie maszyny po komunikacji drogowej musi zabezpieczyć ramiona tylnego TBZ traktora w pozycji transportowej, tzn. Dźwignią sterowania hydraulicznego ramion nie dopuścić do nieoczekiwanego opuszczenia ramion. Równocześnie muszą być ramiona tylnego TBZ traktora zabezpieczona przed odchyleniem na boki.
- Przy transporcie maszyny po komunikacjach drogowych obsługa musi przestrzegać przepisów i zarządzeń, które uściślają stosunek obciążenia osi traktora w zależności od prędkości transportowej.
- Przed wjazdem na drogę całą maszynę należy oczyścić z nagromadzonej gleby.

10 USTAWIENIE MASZINY

- D Brona talerzowa jest podłączona do trzypunktowego zaczepu normalnym sposobem, Dolne ramiona hydrauliki muszą być na takiej samej wysokości od ziemi. Głębokość robocza talerzy jest określona w parametrach technicznych - rozdział 1.1.. Zakres głębokości roboczej może się zmniejszyć z powodu zużycia talerzy. Głębokość roboczą trzeba dostosować do rodzaju gruntu i warunków glebowych. **Niedopuszczalne jest, aby obudowy łożysk podczas pracy dotykały powierzchni gruntu.**

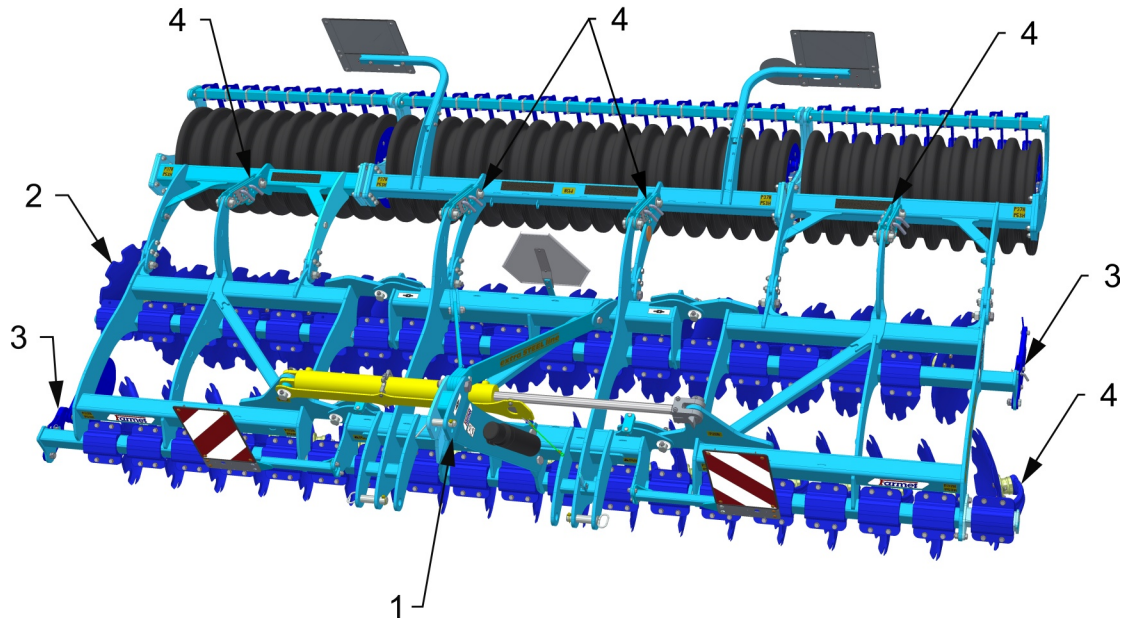

- 1 – Trzeci punkt TBZ ustawienie według poziomu
- 2 – Talerz skrajny
- 3 – Deflektor boczny
- 4 – Ustawienie głębokości roboczej

10.1 Ustawienie głębokości roboczej maszyny

- Ustawienie głębokości roboczej odbywa się za pomocą zmiany pozycji wałów względem ramy maszyny. Zmiana pozycji odbywa się, w zależności od wyposażenia maszyny za pomocą sprzęgu lub hydraulicznie za pomocą tłoków.

Ustawienie głębokości roboczej za pomocą sprzęgów

1. Głębokość roboczą maszyny należy ustawić górnym sworzniem na wahaczu tylnej ramy wału zgodnie z tab. 1. Aby złuzować sworznie należy unieść maszynę na ramionach ciągnika.

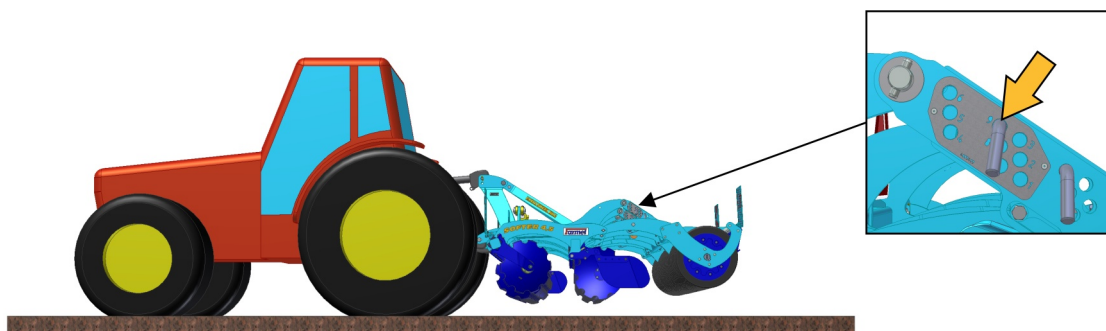

Tab. 1 – Ustawienie głębokości roboczej

SOFTER 4,5 – 6 NS	
Położenie górnego sworznia	Orientacyjna głębokość [mm/in]
1	30 / 1,18
2	40 / 1,57
3	50 / 1,97
4	65 / 2,56
5	80 / 3,15
6	90 / 3,54
7	100 / 3,94
8	110 / 4,33
9	120 / 4,72

2. Przy położeniu maszyny na wał trzeba przestawić dolny sworznie na wahaczu tylnej ramy jak najbliższej blokady. Za pomocą pozycji dolnych ramion ciągnika i ustawienia sprzęgu trzeciego punktu ciągnika należy ustawić poziomą pozycję maszyny, przez co zapewni się taką samą głębokość uprawy pierwszego i drugiego rzędu talerzy.

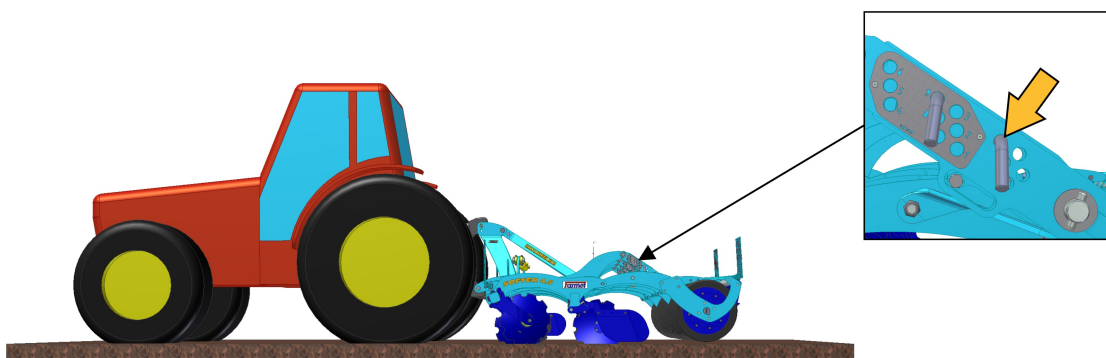

Ustawienie głębokości roboczej za pomocą tłoków

- Głębokość roboczą maszyny ustawia się za pomocą różnych kombinacji podkładek dystansowych na sworzniach wałów.
- Dla wymaganego zagłębienia maszyny poszczególne kombinacje podkładek dystansowych są podane w tab.2
- Podane głębokości robocze są jedynie orientacyjne i mogą się różnić w zależności od warunków glebowych.

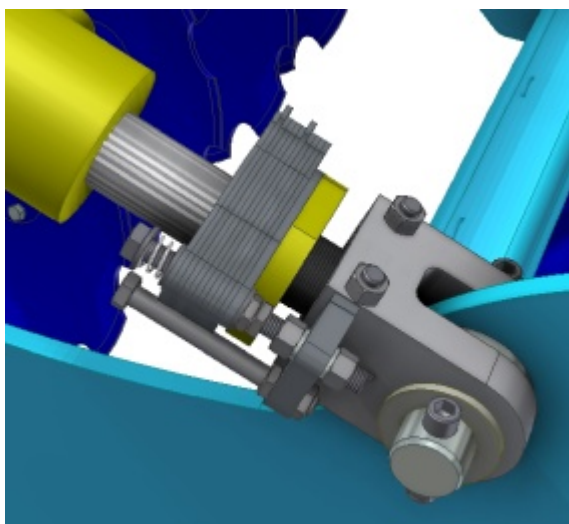

- 1 – Pozycję kopiuń koła
- 2 – Liczba podkładek
- 3 – Głębokość robocza

Tab. 2 – Ustawienie głębokości roboczej

1		32 / 1.3
2		40 / 1.6
3		48 / 1.9
4		56 / 2.2
5		64 / 2.5
6		72 / 2.8
7		80 / 3.2
8		88 / 3.5
9		96 / 3.8
10		104 / 4.1
11		112 / 4.4
		120 / 4.7

[mm / in]

1 2 3

1. Podnieść maszynę na zaczepie ciągnika i opuścić wały do maksymalnej dolnej pozycji (wysunięte tłoki). Na cylindrach tłoków ustawić odpowiednią ilość podkładek dystansowych.

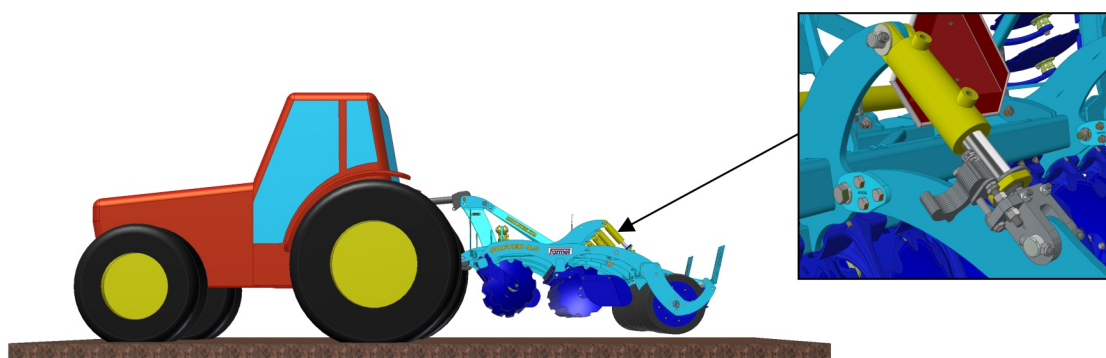

2. Cylindry tłoczyk wsunąć do maksymalnej górnej pozycji (tłoki wsunięte), tak aby podkładki dystansowe na tych tłokach były mocno zaciśnięte. Położyć maszynę na zaczepie ciągnika na ziemię. Za pomocą pozycji dolnych ramion ciągnika i ustawienia sprzęgu trzeciego punktu ciągnika należy ustawić poziomą pozycję maszyny, przez co zapewni się taką samą głębokość uprawy pierwszego i drugiego rzędu talerzy.

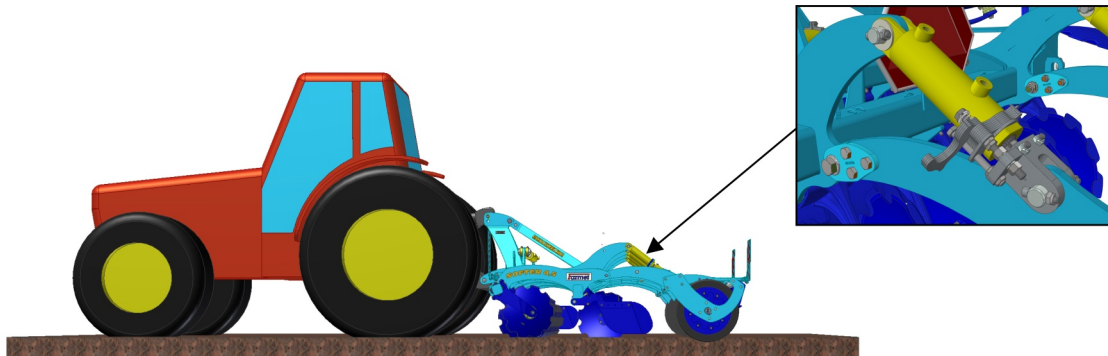

10.2 Ustawienie płaszczyzny wzdłużnej maszyny

- Maszyna podczas pracy jest bardzo stabilna, ale niewłaściwie ustawiona płaszczyzna wzdłużna może powodować nadmierne odchylenie się maszyny na boki. Działanie to usuwa się odpowiednim ustawieniem płaszczyzny wzdłużnej maszyny sprzęgiem trzeciego punktu zaczepu ciągnika, w taki sposób, aby przedni i tylny rząd talerzy pracował na tej samej głębokości.

Ustawienie płaszczyzny wzdłużnej maszyny

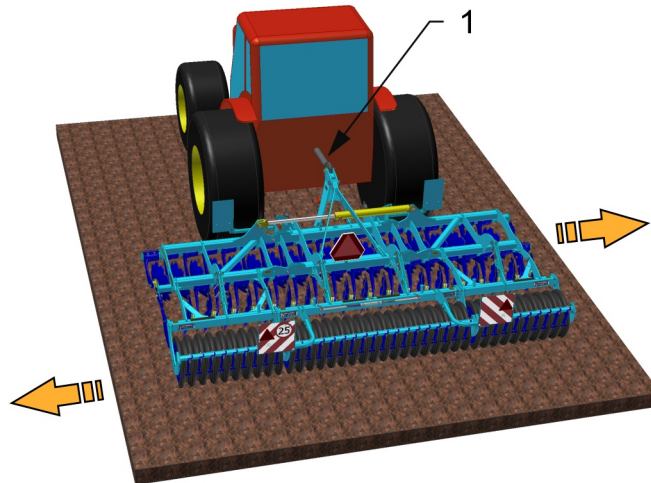

1 – Ciąg trzeciego punktu - ustawienie płaszczyzny wzdłużnej maszyny

Kiedy maszyna odchyła się w lewo, bardziej zagłębiony jest przedni rząd talerzy. Należy zmniejszyć zagłębienie przedniego rzędu przedłużając ciąg trzeciego punktu zaczepu ciągnika.

Kiedy maszyna odchyła się w prawo, bardziej zagłębiony jest tylny rząd talerzy. Należy bardziej zagłębić przedni rząd skracając ciąg trzeciego punktu zaczepu ciągnika.

10.3 Ustawienie bocznych deflektorów i skrajnych talerzy

- W zależności od rodzaju gleby i ilości resztek poźniwnych potrzebne jest różne nastawienie deflektorów bocznych.

Możliwości ustawienie bocznych deflektorów

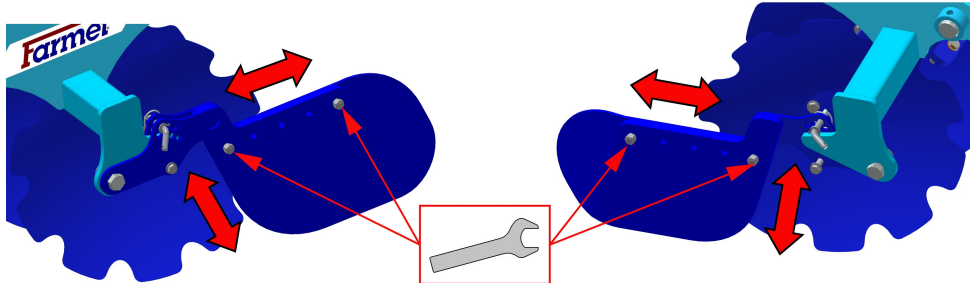

- Skrajne talerze mają regulowaną pozycję i pozwalają na inne zagłębienie w stosunku do pozostałych talerzy. Regulację należy przeprowadzić w taki sposób, aby głębokość robocza tych skrajnych talerzy była mniejsza (około $\frac{1}{2}$ - $\frac{1}{4}$ głębokości pozostałych talerzy) aby uniknąć nierówności na powierzchni.

Możliwości ustawienie skrajnych talerzy

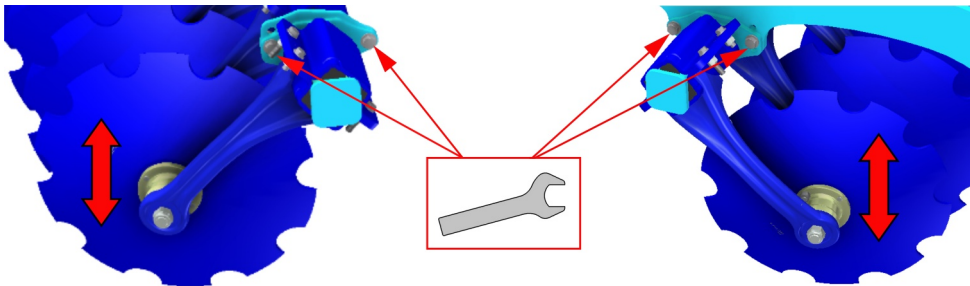

11 KONSERWACJA I NAPRAWY MASZINY



Przestrzegaj zaleceń dotyczących bezpieczeństwa konserwacji.

- W przypadku, gdy jest niezbędne spawanie przy naprawach i maszyna musi być podłączona do traktora, traktor musi mieć odłączone kable od akumulatora i alternatora.
- Sprawdź dociągnięcie śrub montażowych i innych połączeń na maszynie przed każdym użytkowaniem maszyny, a potem na bieżąco.
- Na bieżąco kontrolować zużycie części robocze maszyny, ewentualnie wymienić zużyte części robocze na nowe.
- Zużycie talerzy nie może w żadnym przypadku osiągnąć stopnia, aby obudowy tych talerzy włącznie z zębami były w jakiejś części zagłębione w ziemi.
- Ustawianie, czyszczenie i smarowanie maszyny można wykonywać tylko w stanie bezruchu maszyny (tzn. maszyna stoi i nie pracuje).
- Przy pracy na uniesionej maszynie używaj odpowiednich urządzeń podpierających na oznaczonych miejscach lub na miejscach do tego odpowiednich.
- Przy ustawianiu, czyszczeniu, konserwacji i naprawie maszyny musisz zabezpieczyć te części maszyny, które mogłyby być zagrożeniem dla obsługi - spadnięcie lub inny ruch.
- Do zamocowania maszyny przy manipulacji za pomocą urządzenia podnoszącego użyj tylko te miejsca, które są oznaczone samo klejącymi nalepkami ze znakiem łańcucha zobacz .
- Przy usterce lub uszkodzeniu natychmiast wyłącz silnik traktora i zabezpiecz silnik przed powtórny włączeniem, maszynę zabezpiecz przed poruszeniem się — dopiero potem możesz usunąć usterkę.
- Przy naprawach maszyny używaj tylko oryginalnych części zamiennych, odpowiednich narzędzi i ochronnych pomocy.
- Maszynę utrzymuj w czystości.



Łożyska nie czyść wysokim ciśnieniem lub bezpośredniego strumieniem wody. Uszczelnienia i łożyska nie są wodoszczelne pod wysokim ciśnieniem.

12 UŁOŻENIE MASZINY

Odstawienie maszyny na dłuższy czas:

- Maszynę odstaw, jeżeli to możliwe tak pod dach.
- Maszynę odstaw na równą i trwałą powierzchnię z dostateczną nośnością
- Z maszyny przed jej ułożeniem usuń nieczystości i zakonserwuj tak, aby podczas ułożenia nie doznała maszyna uszkodzeń. Specjalną uwagę zwróć na wszystkie oznaczone miejsca smarowania i prawidłowo je posmaruj według planu smarowania.
- Maszynę odstaw w pozycji z złożonymi ramami w pozycji transportowej. Maszynę odstaw na dyszlu i na nodze, maszynę zabezpiecz przeciw ruchowi za pomocą klinów, lub innej odpowiedniej pomocy.
- Przy odstawianiu obniż za pomocą hydrauliki maszynę do niższej pozycji.
- Maszyna nie może być oparta na talerzach. Grozi niebezpieczeństwo uszkodzenia talerzy roboczych maszyny.
- Zabezpiecz maszynę przed dostępem osób nieupoważnionych.

13 PLAN SMAROWANIA MASZYNY

- Maszyna pod względem smarowania jest całkowicie bezobsługowa, nie ma potrzeby smarowania maszyny.

14 OCHRONA ŚRODOWISKA NATURALNEGO

- Regularnie kontroluj szczelność układu hydraulicznego.
- Hydrauliczne węże, ewentualnie inne części układu hydraulicznego, które wykazują znaki uszkodzenia przewencyjnie wymień lub napraw zanim dojdzie do uniku oleju.
- Kontroluj stan hydraulicznych węży i wymieniaj. Czas żywotności węży hydraulicznych odnosi się i do czasu ich składowania.
- Z olejami i smarami po użyciu postępuj według aktualnych rozporządzeń o odpadach.

15 LIKWIDACJA MASZYNY PO UKOŃCZENIU ŻYWOTNOŚCI

- Eksploatator przy likwidacji maszyny musi zabezpieczyć, aby były od siebie rozróżnione części stalowe i części, w których porusza się hydrauliczny olej lub smar.
- Części stalowe eksploatator musi rozciąć stosując przepisy bezpieczeństwa i oddać do punktu zbioru surowców wtórnych. Z pozostałymi częściami należy postępować według aktualnych rozporządzeń o odpadach.

16 USŁUGI SERWISOWE I WARUNKI GWARANCJI

16.1 Usługi serwisowe

Usługę serwisową zapewnia przedstawiciel handlowy, po konsultacji z producentem, ewentualnie bezpośrednio producent. Części zamienne potem za pomocą sieci sprzedaży przez poszczególnych sprzedawców po całej republice. Części zamienne używaj tylko według katalogu części zamiennych wydanym oficjalnie przez producenta.

16.2 Gwarancja

1. Producent udziela gwarancji na 24 miesiące na następujące części maszyny: główna rama, oś i dyszel maszyny. Na pozostałe części producent udziela gwarancji na 12 miesięcy. Gwarancja jest udzielana od daty sprzedaży nowej maszyny końcowemu użytkownikowi (klientowi).
2. Gwarancja obejmuje wady skryte, które pojawią się w czasie trwania gwarancji przy poprawnym używaniu maszyny i przy spełnieniu warunków przedstawionych w instrukcji używania.
3. Gwarancja nie obejmuje zużywających się części zamiennych, tzn. bieżące mechaniczne zużycie roboczych części zamiennych (redliczki itd.).
4. Gwarancja nie obejmuje pośrednich następstw z ewentualnego uszkodzenia jak np. zmniejszenie żywotności itp.
5. Gwarancja jest udzielana na maszynę i nie zanika w momencie zmiany właściciela.
6. Gwarancja jest ograniczona na demontaż i montaż, ewentualnie wymianę lub naprawę wadliwej części. Decyzja, czy wadliwa część będzie wymieniona lub naprawiona, podejmuje strona umowy Farmet.
7. Przez czas trwania gwarancji naprawy czy inne ingerencje do maszyny może wykonywać tylko autoryzowany technik serwisu producenta. W innym przypadku gwarancja nie będzie uznana. To ustanowienie nie odnosi się do wymiany zużywających się części zamiennych (zobacz 3).
8. Gwarancja jest uwarunkowana używaniem oryginalnych części zamiennych producenta.

2013/002/01

(CZ) **ES PROHLÁŠENÍ O SHODĚ**
 (GB) **CE CERTIFICATE OF CONFORMITY**
 (D) **EG-KONFORMITÄTSERKLÄRUNG**
 (F) **DÉCLARATION CE DE CONFORMITÉ**
 (RU) **СЕРТИФИКАТ СООТВЕТСТВИЯ ЕС**
 (PL) **DEKLARACJA ZGODNOŚCI WE**

1. (CZ) My (GB) We (D) Wir (F) Nous (RU) Мы (PL) My: **Farmet a.s.**
 Jiřínková 276
 552 03 Česká Skalice
 Czech Republic
 DIČ: CZ46504931
 Tel/Fax: 00420 491 450136

(CZ) Vydávám na vlastní zodpovědnost toto prohlášení. (GB) Hereby issue, on our responsibility, this Certificate. (D) Geben in alleiniger Verantwortung folgende Erklärung ab. (F) Publiions sous notre propre responsabilité la déclaration suivante. (RU) Под свою ответственность выдаем настоящий сертификат. (PL) Wydajemy na własną odpowiedzialność niniejszą Deklarację Zgodności.

2. (CZ) Strojní zařízení: - název : **Diskový podmiřáč**
 (GB) Machine: - name : **Disk plough-harrow**
 (D) Fabrikat: - Bezeichnung : **Kurzscheibenegge**
 (F) Machinerie: - dénomination : **Déchaumeur à disques**
 (RU) Сельскохозяйственная машина: - наименование : **Дисковый лушильник**
 (PL) Urządzenie maszynowe: - nazwa : **Talerzowy plug podorywkowy**
- typ, type : **SOFTER**
 - model, modèle : **SOFTER 4,5 – 6 NS**
 - (CZ) výrobní číslo :
 - (GB) serial number :
 - (D) Fabriknummer :
 - (F) n° de production :
 - (RU) заводской номер :
 - (PL) numer produkcyjny :

3. (CZ) Příslušná nařízení vlády: ř. 176/2008 Sb. (směrnice 2006/42/ES). (GB) Applicable Governmental Decrees and Orders: No. 176/2008 Sb. (Directive 2006/42/ES). (D) Einschlägige Regierungsverordnungen (NV): Nr. 176/2008 Slg. (Richtlinie 2006/42/ES). (F) Décrets respectifs du gouvernement: n°.176/2008 du Code (directive 2006/42/CE). (RU) Соответствующие постановления правительства: № 176/2008 Сб. (инструкция 2006/42/ES). (PL) Odpowiednie rozporządzenia rządu: nr 176/2008 Dz.U. (Dyrektywa 2006/42/WE).

4. (CZ) Normy s nimiž byla posouzena shoda: (GB) Standards used for consideration of conformity: (D) Das Produkt wurde gefertigt in Übereinstimmung mit folgenden Normen: (F) Normes avec lesquelles la conformité a été évaluée: (RU) Нормы, на основании которых производилась сертификация: (PL) Normy, według których została przeprowadzona ocena: ČSN EN ISO 12100, ČSN EN ISO 4254-1.

(CZ) Schválil (GB) Approve by dne: 01.02.2013
 (D) Bewilligen (F) Approuvé
 (RU) Утвердил (PL) Uchwalil

p. Gavlas Dušan
 technický ředitel
 Technical director

Farmet a.s.
 Jiřínková 276
 552 03 Česká Skalice
 DIČ CZ46504931
 38

V České Skalici dne: 01.02.2013

Ing. Karel Žďárský
 generální ředitel společnosti
 General Manager

