

MANUAL DE USO

DISKOMAT 3

DISKOMAT 3,5

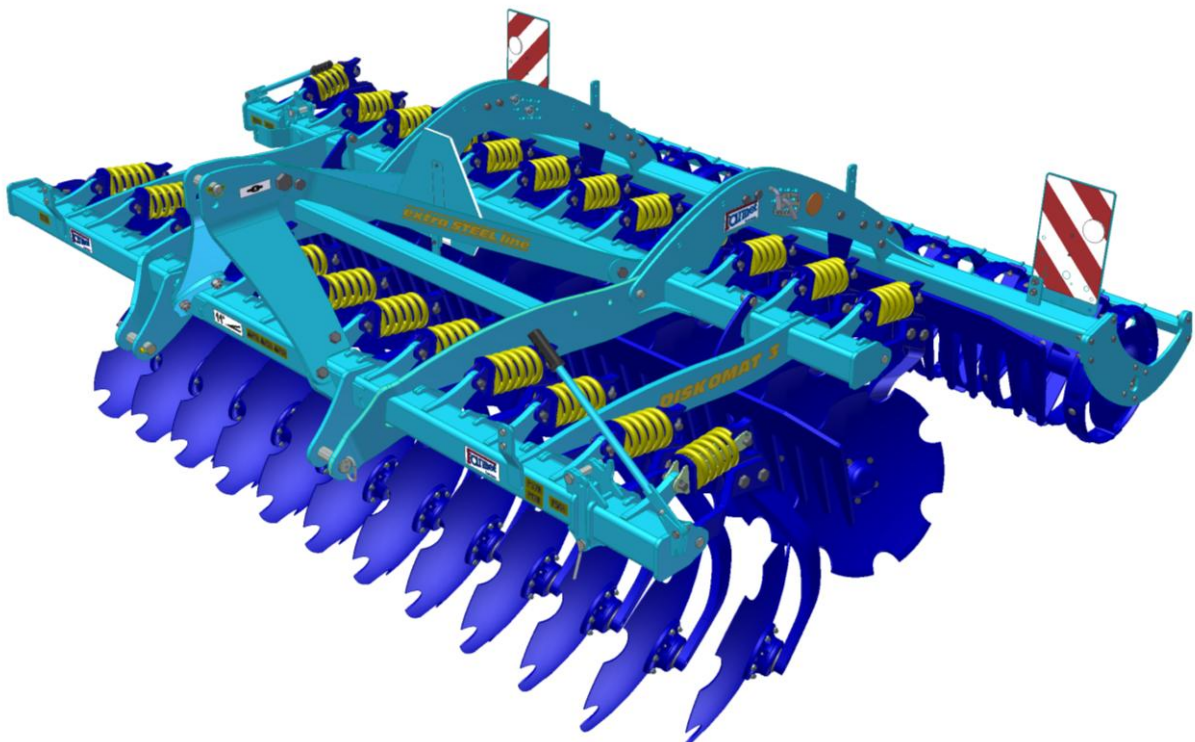

Edición: 1 | validez a partir de: 1. 2. 2013

Estimado cliente:

Las rastrojadoras de discos **DISKOMAT** son productos de calidad de la firma Farmet a.s. Česká Skalice.

Las ventajas de su máquina y sus excelentes características las puede aprovechar plenamente siempre que estudie con atención el manual de uso.



El número de producción de la máquina está estampado en la etiqueta de producción y anotado en el manual de uso (véase la tabla 1). Este número de producción de la máquina se tiene que indicar siempre que pida piezas de repuesto para la eventual reparación. La etiqueta de producción se encuentra en el bastidor central cerca del eje.

Las piezas de repuesto de estas máquina sólo pueden usarse según el **Catálogo de piezas de repuesto** editado oficialmente por el fabricante, la firma Farmet a.s. Česká Skalice.

Posibilidades del aprovechamiento de su rastrojadora de discos

La rastrojadora de discos **DISKOMAT** está destinada al rastrojo de todos los tipos de suelos hasta la profundidad de tratamiento de 180 mm.

Etiqueta de producción de la máquina **DISKOMAT 3**

				Farmet a.s. Jifinková 276 Česká Skalice
TYP / VARIANTA	DISKOMAT / DISKOMAT 3			
ČÍSLO SCHVÁLENÍ	<input type="text"/>			
ROK VÝROBY / VÝROBNÍ ČÍSLO	<input type="text"/>			
MAX. PŘÍPUSTNÁ HMOTNOST	<input type="text"/>		2400	kg
MAX. PŘÍPUSTNÁ HMOTNOST NA NÁPRAVĚ	<input type="text"/>		-	kg

Etiqueta de producción de la máquina **DISKOMAT 3,5**





				Farmet a.s. Jifinková 276 Česká Skalice
TYP / VARIANTA	DISKOMAT / DISKOMAT 3,5			
ČÍSLO SCHVÁLENÍ	<input type="text"/>			
ROK VÝROBY / VÝROBNÍ ČÍSLO	<input type="text"/>			
MAX. PŘÍPUSTNÁ HMOTNOST	<input type="text"/>		2600	kg
MAX. PŘÍPUSTNÁ HMOTNOST NA NÁPRAVĚ	<input type="text"/>			kg

tabla.1- característica de su máquina

TIPO DE LA MÁQUINA	
NÚMERO DE PRODUCCIÓN DE LA MÁQUINA	
MODELO O ACCESORIO ESPECIAL	
.....	
.....	
.....	
.....	

ÍNDICE

PARÁMETROS LÍMITES DE LA MÁQUINA	4
Parámetros técnicos.....	4
Informaciones de seguridad	4
A. INSTRUCCIONES GENERALES DE USO.....	5
Medios de protección	5
B. TRANSPORTE DE LA MÁQUINA POR MEDIOS DE TRANSPORTE.....	6
C. MANIPULACIÓN CON LA MÁQUINA POR EQUIPOS DE ELEVACIÓN.....	6
D. ETIQUETAS DE SEGURIDAD DE TRABAJO	6
1. DESCRIPCIÓN.....	9
Partes de trabajo de la máquina.....	9
2. MONTAJE DE LA MÁQUINA EN LOCALES DEL CLIENTE	9
3. PUESTA EN FUNCIONAMIENTO	9
3.1 Agregación con el tractor	10
4. TRANSPORTE DE LA MÁQUINA POR CARRETERAS	11
5. AJUSTE DE LA MÁQUINA	13
5.1 Ajuste de la profundidad de trabajo de la máquina	13
5.2 Ajuste de la máquina por medio de los brazos TBZ del tractor	13
5.3 Ajuste del deflector lateral.....	14
5.4 Fijación de la posición del cilindro.....	14
6. MANTENIMIENTO Y REPARACIONES DE LA MÁQUINA.....	15
7. ALMACENAJE DE LA MÁQUINA	16
8. PLAN DE LUBRIFICACIÓN DE LA MÁQUINA	16
9. PROTECCIÓN DEL MEDIO AMBIENTE	17
10. LIQUIDACIÓN DE LA MÁQUINA DESPUÉS DEL FIN DE LA VIDA ÚTIL	17
11. SERVICIOS DE ASISTENCIA TÉCNICA Y CONDICIONES DE LA GARANTÍA... 17	
HOJA DE GARANTÍA	18
DECLARACIÓN DE CONFORMIDAD CE	19

PARÁMETROS LÍMITES DE LA MÁQUINA

- ^(x) La máquina está destinada al rastrojo del suelo hasta la profundidad de 18cm trabajando la tierra en la agricultura. Otro tipo del uso que supere el determinado se considera como no autorizado.
- ^(x) La operación de la máquina la hace el tractorista.
- ^(x) El operador de la máquina tiene prohibido otro uso de la misma, sobre todo:
 - ^(x) transporte de personas en la construcción de la máquina,
 - ^(x) transporte de cargas en la construcción de la máquina,
 - ^(x) agregación de la máquina con otro equipo de tracción que el indicado en el capítulo „3.1./pág. 10“.

PARÁMETROS TÉCNICOS

tabla 2 - parámetros técnicos de las rastrojadoras

PARÁMETROS	DISKOMAT 3	DISKOMAT 3,5
Anchura de trabajo (mm)	3 000	3 500
Anchura de transporte (mm)	3 000	
Altura de transporte (mm)	2 200	2 200
Longitud total de la máquina (mm)	3 250	
Profundidad de trabajo (mm)	15 – 180	
Número de discos Ø620	delanteros	14
	traseros	14
Rendimiento de trabajo (ha/h)	5 – 7,5	6 – 9
Equipo de tracción (kW)	105 – 158*	120 - 180*
Velocidad de trabajo (km/h)	10 – 15	
Velocidad máxima de transporte (km/h)	20	
Accesibilidad máxima de pendiente (°)	6	
Peso de la máquina (kg)	2 400	2 600

* equipo de tracción recomendado, la fuerza real de tracción puede cambiar notablemente según la profundidad del tratamiento, condiciones del suelo, pendiente del terreno, desgaste de órganos de trabajo y su ajuste

INFORMACIONES DE SEGURIDAD

	Este símbolo de advertencia avisa de la inmediata situación peligrosa que puede terminar con la muerte o lesión grave
	Este símbolo de advertencia avisa de la situación peligrosa que puede terminar con la muerte o lesión grave
	Este símbolo de advertencia avisa de la situación que puede terminar con una lesión ligera. Advierte también de acciones peligrosas relacionadas con la actividad que puede causar una lesión.

A. INSTRUCCIONES GENERALES DE USO

A.1 ^(x) La máquina ha sido fabricada de acuerdo con el último estado de la técnica y aprobados reglamentos de seguridad. No obstante, durante su uso pueden presentarse peligros de lesión del usuario o de terceros o del daño de la máquina u otros daños materiales.

A.2 ^(xx) ¡Sólo use la máquina en el estado técnicamente perfecto, de acuerdo con su destino, teniendo en cuenta posibles peligros y respetando las instrucciones de seguridad de este manual de uso!
¡Elimine inmediatamente defectos que puedan influir negativamente en su seguridad!

A.3 ⁽⁷⁾ La operación de la máquina sólo la puede hacer una persona autorizada por el usuario bajo estas condiciones:

- ⁽⁸⁾ tiene que tener la licencia de conducción de la categoría correspondiente,
- ⁽⁹⁾ tiene que conocer de modo comprobable reglamentos de seguridad para el trabajo con la máquina y tiene que saber el comando práctico de la máquina,
- ⁽¹⁰⁾ la máquina no debe ser operada por personas menores de edad,
- ⁽¹¹⁾ tiene que conocer el significado de símbolos de seguridad colocados en la máquina. Respetarlos es importante para el funcionamiento seguro y fiable de la máquina.

A.4 ⁽¹²⁾ El mantenimiento y reparaciones de servicio de la máquina sólo las puede hacer una persona:

- ⁽¹³⁾ encargada por el usuario,
- ⁽¹⁴⁾ profesional en maquinaria con el conocimiento de reparaciones de equipos semejantes,
- ⁽¹⁵⁾ que conozca de modo comprobado los reglamentos de seguridad del trabajo con la máquina,
- ⁽¹⁶⁾ para operar la máquina acoplada con el tractor tiene que tener la licencia de conducción de la categoría correspondiente.

A.5 ⁽¹⁷⁾ Durante el trabajo con la máquina y durante su transporte, el operador tiene que asegurar la seguridad de otras personas.

A.6 ⁽¹⁸⁾ Durante el trabajo de la máquina en el campo o durante el transporte no se requiere la presencia del operador en la construcción de la máquina ⇒ el operador tiene que controlar la máquina desde la cabina del tractor.



A.7 ⁽¹⁹⁾ El operador puede entrar en la construcción de la máquina solamente con la máquina parada y bloqueada contra el movimiento y sólo por estos motivos:

- ⁽²⁰⁾ ajuste de partes de trabajo de la máquina,
- ⁽²¹⁾ reparación y mantenimiento de la máquina.



A.8 ^(xxx) Subiendo a la máquina no se pare en los neumáticos de los cilindros ni otras piezas rotativas. Pueden girar y la caída consecuencia puede causarle una lesión muy grave.



A.9 ⁽²²⁾ Cualesquier cambios o modificaciones de la máquina sólo se pueden hacer con la aprobación escrita del fabricante. El fabricante no asume la responsabilidad por eventuales daños por no respetar esta instrucción. La máquina tiene que mantenerse equipada de accesorios y equipamiento obligatorio, incluidos los símbolos de seguridad. Todas las marcas de advertencia y seguridad tienen que estar siempre en sus puestos y ser legibles. En el caso de su deterioro o pérdida hay que renovar inmediatamente estas marcas.

A.10 ⁽²³⁾ Para trabajar con la máquina, el operador siempre tiene que tener a disposición el Manual de uso con los requerimientos de la seguridad de trabajo.



A.11 ⁽²⁴⁾ Durante el uso de la máquina, el operador no debe consumir alcohol, medicamentos, sustancias estupefacientes y alucinógenas que reduzcan su atención y capacidad de coordinación. Si el operador tiene que usar medicamentos recetados por el médico o medicamentos de venta libre, tiene que consultar al médico para saber si en estas circunstancias es capaz de operar responsable y seguramente la máquina.



MEDIOS DE PROTECCIÓN

Para el funcionamiento y mantenimiento Vd. necesita:



- ropa ajustada
- gafas de protección y guantes como protección contra el polvo y partes afiladas de la máquina



B. TRANSPORTE DE LA MÁQUINA POR MEDIOS DE TRANSPORTE

- B.1** ⁽¹⁾ El medio de transporte destinado al transporte de la máquina tiene que tener la mínima capacidad de carga coincidente con el peso de la máquina a transportar. El peso total de la máquina se indica en la etiqueta de producción.
- B.2** ⁽²⁾ Las dimensiones de la máquina transportada, incluido el medio de transporte, tienen que cumplir los reglamentos válidos para la circulación en las carreteras (directivas, leyes).
-  **B.3** ⁽³⁾ La máquina transportada siempre tiene que estar fijada en el medio de transporte de modo que no se pueda aflojar.
- B.4** ⁽⁴⁾ El transportista es responsable por daños ocasionados por el aflojamiento de la máquina fijada incorrecta o insuficientemente en el medio de transporte.

C. MANIPULACIÓN CON LA MÁQUINA POR EQUIPOS DE ELEVACIÓN

- C.1** ⁽¹⁾ El equipo de elevación y los dispositivos de ligación destinados a la manipulación con la máquina tienen que tener la capacidad de carga mínima idéntica con el peso de la máquina manipulada.
-  **C.2** ⁽²⁾ La fijación de la máquina para la manipulación sólo se puede hacer en puntos destinados a ello y marcados con etiquetas autoadhesivas con el símbolo de la cadena. 
- C.3** ⁽³⁾ Tras la fijación (suspensión) en los puntos destinados a ello está prohibido permanecer al posible alcance de la máquina manipulada.

D. ETIQUETAS DE SEGURIDAD DE TRABAJO

Las etiquetas de advertencia de seguridad sirven para la protección del usuario.

En general vale:

A) Respete estrictamente las etiquetas de advertencia de seguridad.

B) Todas las instrucciones de seguridad valen también para los demás usuarios.

C) En el caso del daño o destrucción de una “ETIQUETA DE SEGURIDAD”, ¡el OPERADOR TIENE LA OBLIGACIÓN DE SUSTITUIR ESTA ETIQUETA POR UNA NUEVA!!!

La posición, aspecto y significado preciso de las etiquetas de seguridad se indican en las tablas siguientes (tabla 3/pág. 6-7) y la figura (fig. 1/pág. 8).

tabla 3- etiquetas autoadhesivas de advertencia de seguridad colocadas en la rastrojadora

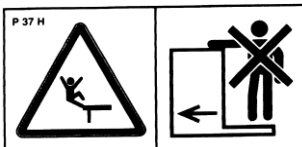
ETIQUETA DE ADVERTENCIA DE SEGURIDAD	TEXTO RELACIONADO CON LA ETIQUETA	POSICIÓN EN LA MÁQUINA
	<p>Antes de la manipulación con la máquina lea con atención el manual de uso.</p> <p>Durante la operación respete las instrucciones y reglamentos de seguridad del funcionamiento de la máquina.</p>	P 1 H
	<p>Montar y transportarse en la construcción de la máquina está estrictamente prohibido.</p>	P 37 H

	<p>Para acoplar o desacoplar la máquina no entre en el espacio entre el tractor y la máquina, tampoco entre si el tractor o la máquina no están parados y el motor apagado.</p>	<p>P 2 H</p>
	<p>Para abatir y abrir los bastidores laterales permanezca fuera de su alcance.</p>	<p>P 50 H</p>
	<p>Permanezca fuera del alcance del conjunto del tractor con la máquina agrícola siempre que el motor del tractor esté en marcha.</p>	<p>P 6 H</p>
	<p>Al abatir los bastidores laterales no meta las manos en el espacio de las articulaciones de abatimiento de la máquina. Al ajustar la profundidad de la máquina hay peligro del corte.</p>	<p>P 20 H</p>
	<p>No se acerque a las partes rotativas de la máquina si no están paradas, es decir, sin girar.</p>	<p>P 53 H</p>
	<p>Está prohibido abatir y abrir los bastidores laterales de la máquina en el pendiente o una superficie inclinada.</p>	<p>P 100 H</p>

Fig. 1- Colocación de las etiquetas de seguridad en la máquina **DISKOMAT**

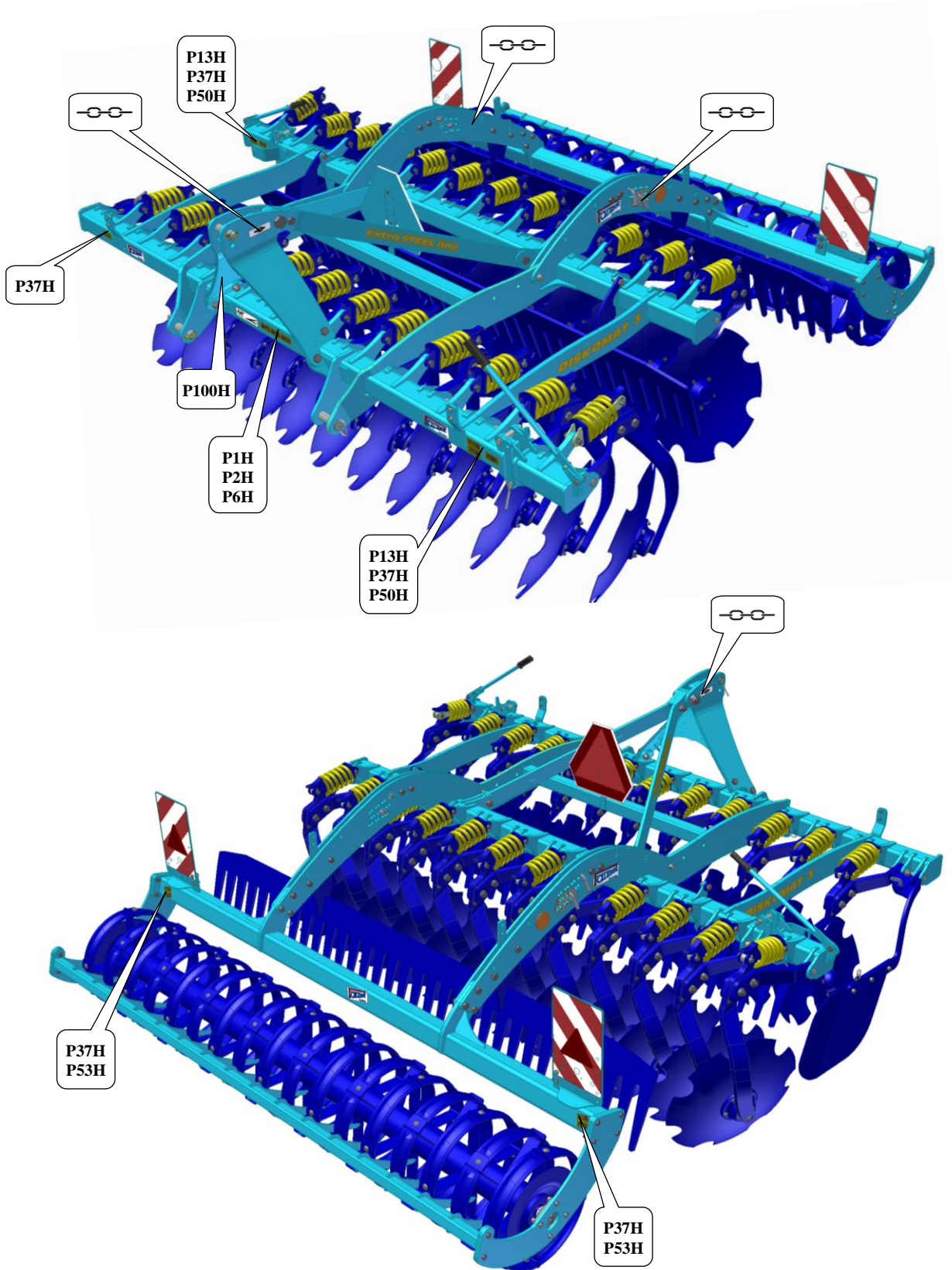

1. DESCRIPCIÓN

La construcción de la máquina **DISKOMAT 3, DISKOMAT 3,5** es de modelo soportado con el remolque de la categoría TBZ 3. Diskomat se compone del bastidor, en el cual están en dos hileras los discos de trabajo de $\varnothing 620\text{mm}$ asegurados automáticamente por muelles. Detrás de la hilera delantera y trasera de los discos hay deflectores que ordenan y trituran la tierra volando. En la parte trasera está fijado un cilindro que mantiene la profundidad de la máquina y solidifica la tierra arada.

PARTES DE TRABAJO DE LA MÁQUINA

Fig. 2- partes de trabajo de la máquina

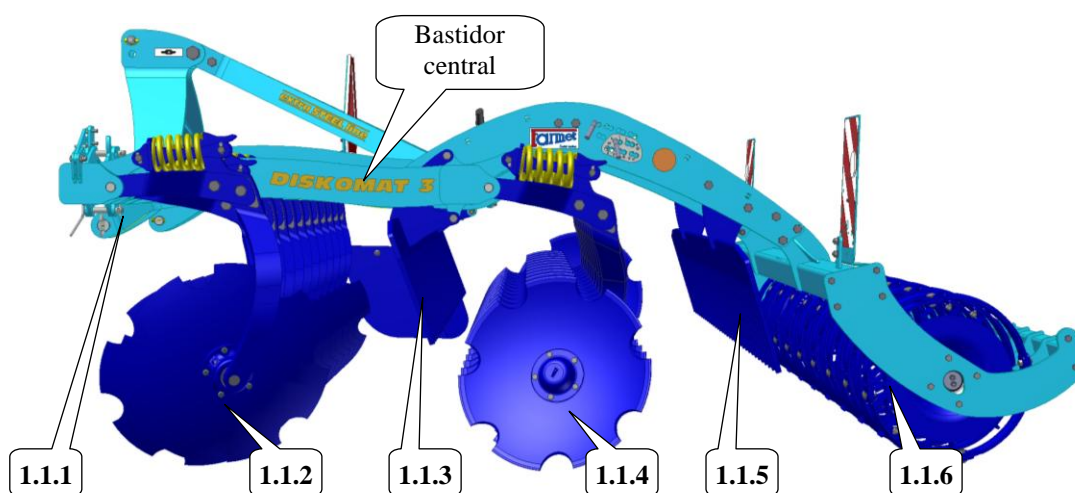

- | | | | |
|-------|----------------------------|-------|---------------------------------|
| 1.1.1 | remolque de tracción | 1.1.4 | hilera trasera de discos |
| 1.1.2 | hilera delantera de discos | 1.1.5 | deflectores traseros |
| 1.1.3 | deflectores delanteros | 1.1.6 | cilindro trasero (varios tipos) |

2. MONTAJE DE LA MÁQUINA EN LOCALES DEL CLIENTE

- El usuario tiene que realizar el montaje según las instrucciones del fabricante, lo mejor en colaboración con el técnico profesional del servicio del fabricante.
- 
- Tras el montaje, el usuario tiene que asegurar la prueba de función de todas las partes montadas.
 - El usuario tiene que asegurar que la manipulación con la máquina por medio del equipo de elevación durante su montaje corresponda al capítulo „C“.

3. PUESTA EN FUNCIONAMIENTO

- Antes de recibir la máquina pruebe y verifique si durante el transporte no se ha producido un daño y si se han suministrado todas las piezas contenidas en la hoja de entrega.
- 
- Antes de poner la máquina en funcionamiento lea atentamente este manual de uso, sobre todo los capítulos A-D pág.4-8. Antes del primer uso de la máquina conozca sus elementos de mando y su función general.
 - Trabajando con la máquina respete no sólo las instrucciones de este manual de uso sino también reglamentos generales de la seguridad de trabajo, protección de salud, protección contra incendio, seguridad de transporte y protección del medio ambiente.
 - Antes de cada uso (puesta en funcionamiento) el operador tiene que revisar la máquina en cuanto a la integridad, seguridad del trabajo, higiene del trabajo, protección contra incendios, seguridad del transporte y protección del medio ambiente.
La máquina que ostenta daños no debe ponerse en funcionamiento.

- La agregación de la máquina con el tractor se tiene que hacer en una superficie plana y sólida.
- Trabajando en pendientes respete la mínima accesibilidad de pendiente de todo el conjunto de **TRACTOR-MÁQUINA**.
- Antes de arrancar el motor del tractor compruebe que en la zona de trabajo del conjunto no se encuentre ninguna persona ni animal y pulse la señal acústica de advertencia.
- El operador es responsable por la seguridad y por todos los daños ocasionados por el funcionamiento del tractor y de la máquina acoplada.
- Durante el trabajo, el operador tiene la obligación de respetar reglamentos técnicos y de seguridad determinados por el fabricante.
- Virándose en la vuelta, el operador tiene la obligación de sacar los órganos de trabajo de la máquina desde el suelo.
- Durante el trabajo con la máquina, el operador tiene la obligación de respetar las profundidades y velocidades obligatorias de trabajo según la tabla 2/pág. 4.
- El operador tiene la obligación de bajar la máquina al suelo y asegurarla contra el movimiento antes de abandonar la cabina del tractor.

3.1 AGREGACIÓN CON EL TRACTOR

- La máquina sólo puede acoplarse con un tractor, cuyo peso de emergencia sea igual o superior que el peso total de la máquina acoplada.
- El operador de la máquina tiene que respetar todos los reglamentos generales de la seguridad del trabajo, protección de la salud, protección contra incendios y protección del medio ambiente.
- El operador sólo puede acoplar la máquina con un tractor equipado de un remolque trasero de tres puntos y sistema hidráulico en función perfecta.
- Tabla de requerimientos del medio de tracción para trabajar con la máquina:

⁽⁵⁾ Requerimiento del rendimiento del motor del tractor para la rastrojadora de discos DISKOMAT 3		105-158 kW
⁽⁵⁾ Requerimiento del rendimiento del motor del tractor para la rastrojadora de discos DISKOMAT 3,5		120-180 kW
⁽⁶⁾ Requerimiento del TBZ del tractor	⁽⁷⁾ Distancia de articulaciones inferiores de remolque (medido en ejes de las articulaciones)	1010±1,5 mm
	⁽⁸⁾ ∅ del orificio de articulaciones inferiores de remolque para pernos de remolque de la máquina	∅37,5 mm

- Acople la máquina con el remolque de tres puntos TBZ con los brazos inferiores del TBZ trasero del tractor, asegure los brazos del TBZ con pernos contra el desacoplamiento.
- El tercer punto del tractor para el trabajo y transporte sólo se puede acoplar con el orificio circular.
- La máquina agregada con el tractor cambia la distribución del peso entre los diferentes ejes del tractor. El eje delantero se aliviará con lo cual empeorará la posibilidad del manejo. Influye también en las características de frenar.



Durante la conexión no debe permanecer ninguna persona en el espacio entre el tractor y la máquina.

4. TRANSPORTE DE LA MÁQUINA POR CARRETERAS



- Acople la máquina con el tractor por medio del remolque de tres puntos (TBZ 3).
- Abata los discos en el bastidor principal a la posición de trabajo.
Abata y abra los discos por medio de la palanca de mando (véase la figura). ¡Para controlar la posición del disco nunca se ponga debajo del mismo – siempre tiene que apartarse!!! ¡Asegure la posición del disco con el perno!

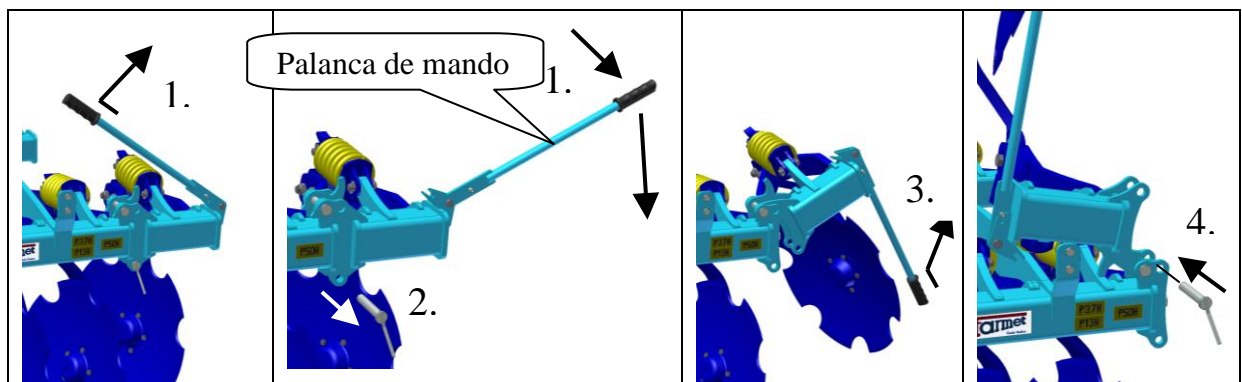
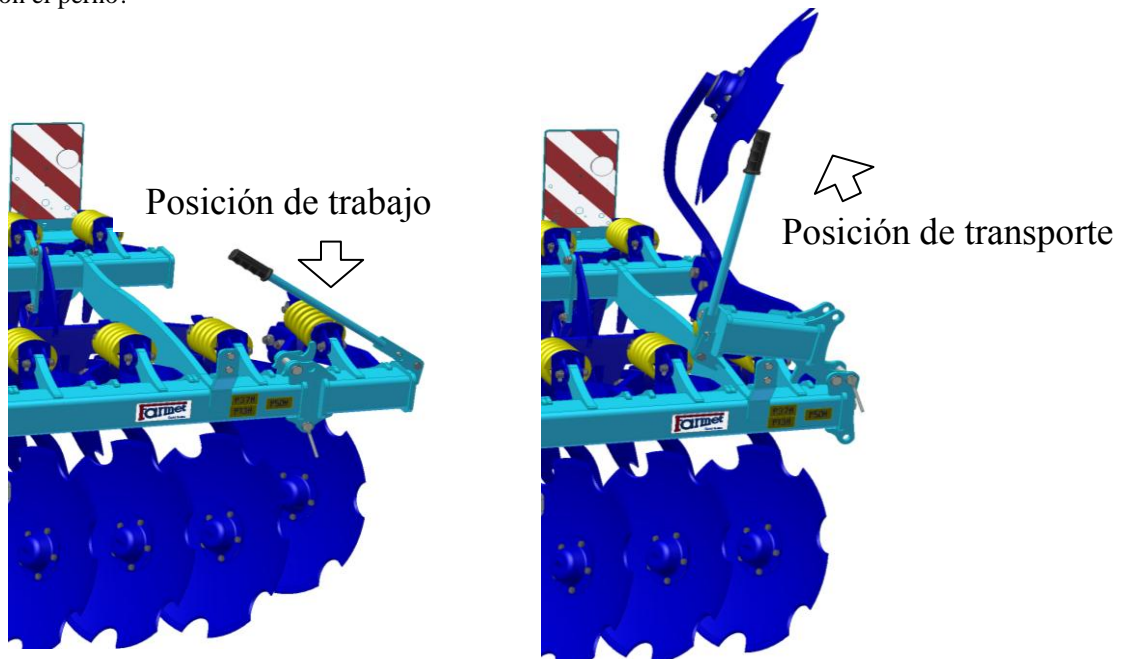

- El deflector lateral se tiene que abatir al interior de la máquina para la marcha por carretera. Asegure con el perno el deflector en la posición de transporte o de trabajo.

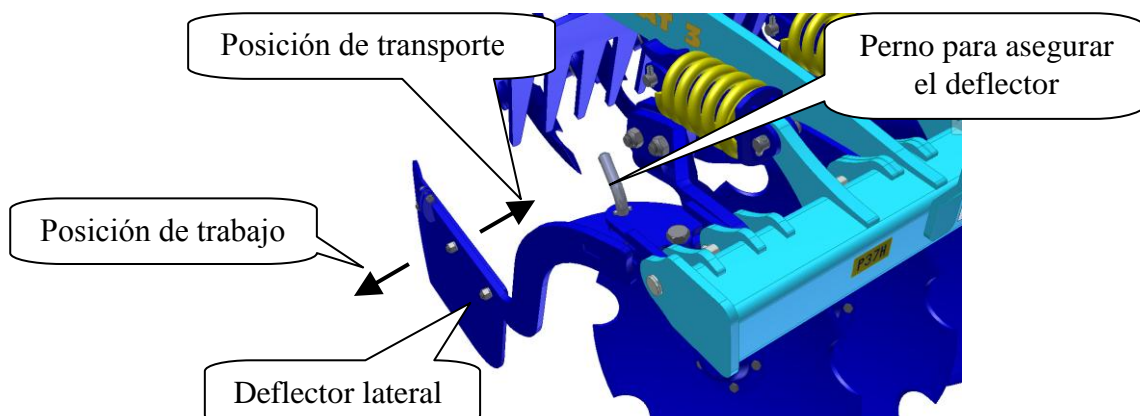

- Abata y asegure con el perno el cilindro doble trasero – sólo si la máquina dispone del cilindro trasero doble.
- La máquina tiene que estar equipada de pantallas desmontables con marcas de contornos, iluminación que funcione y triángulo trasero para vehículos lentos (según EHK No.69).
- La iluminación se tiene que poner en funcionamiento durante la circulación por carretera.
- El tractor debe estar equipado de una luz especial de color naranja que se tiene que poner en funcionamiento durante la circulación por carretera.
- La máxima velocidad de transporte durante la circulación por carretera es **20 km/hora**.
- Asegure los brazos inferiores de TBZ del tractor contra un vuelco lateral.



¡Prohibida la circulación con la visibilidad reducida!

- Ponga la máquina a la posición de transporte.
- El operador tiene la obligación de tener un cuidado especial durante el transporte por carretera debido a las dimensiones de la máquina.
- Tras el acoplamiento de la máquina con el tractor, el operador tiene que respetar los reglamentos del funcionamiento por carretera (leyes, directivas) en cuanto a la carga de los ejes. Como las características de marcha del conjunto cambian también en dependencia del carácter del terreno, adapte la forma de la conducción a estas condiciones.
- El operador tiene la obligación de presentar en el caso de la necesidad según los reglamentos vigentes de la circulación por carretera (directivas, leyes) el carné técnico de la máquina (solamente en la República Checa).
- El operador tiene la obligación de asegurar la vista suficiente desde el puesto de chófer del tractor para dar la marcha atrás. Si la vista no es suficiente, el operador tiene la obligación de pedir ayuda a una persona capaz e instruida.
- Para el transporte el operador tiene que abatir los bastidores traseros asegurándolos contra la abertura indeseable.
- Durante el transporte de la máquina por carretera, el operador tiene la obligación de asegurar los brazos del TBZ trasero del tractor en la posición de transporte, es decir, con la palanca del mando hidráulico de los brazos impedir su bajada inesperada. A la vez, los brazos del TBZ trasero del tractor se tienen que asegurar contra vuelcos laterales.
- Durante el transporte por carretera, el operador tiene que respetar las leyes y directivas vigentes que se aplican y precisan la carga de ejes del tractor en dependencia de la velocidad del transporte.

5. AJUSTE DE LA MÁQUINA

Fig. 3 – ajuste de la máquina

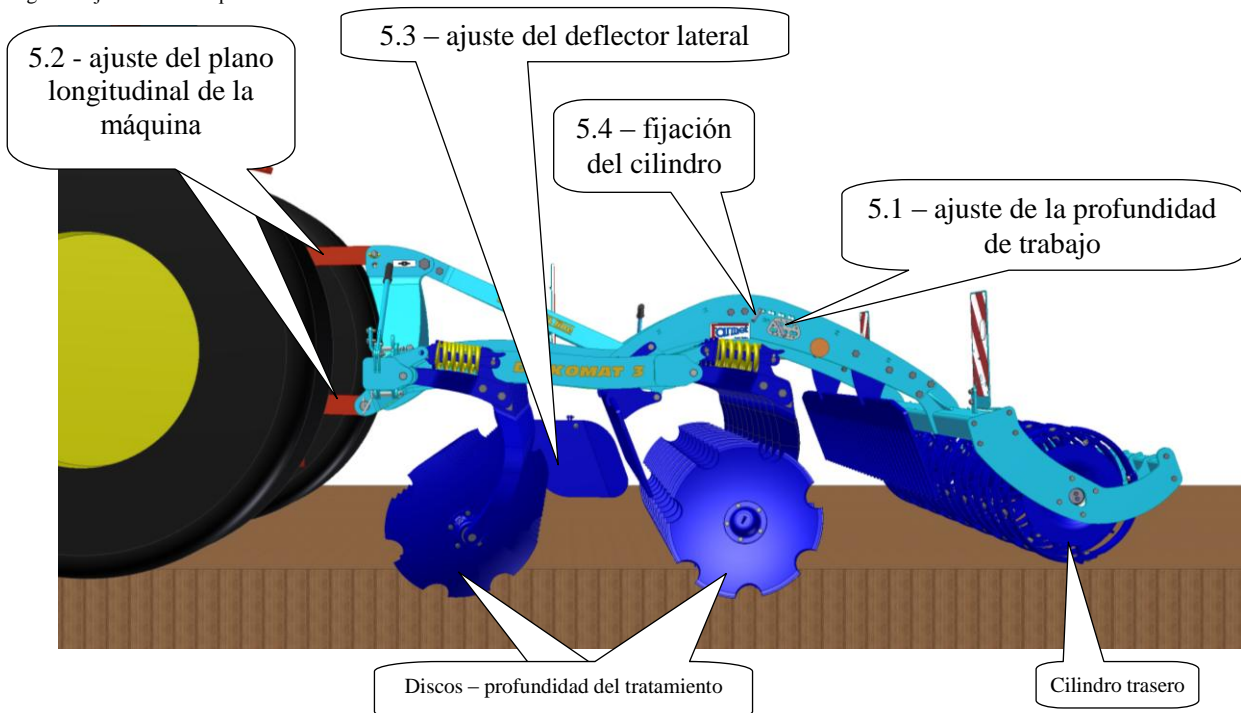

5.1 Ajuste de la profundidad de trabajo de la máquina

La profundidad de trabajo de la máquina se ajusta con el perno inferior en el dispositivo de ajuste del bastidor trasero del cilindro según la escala (5-18cm)

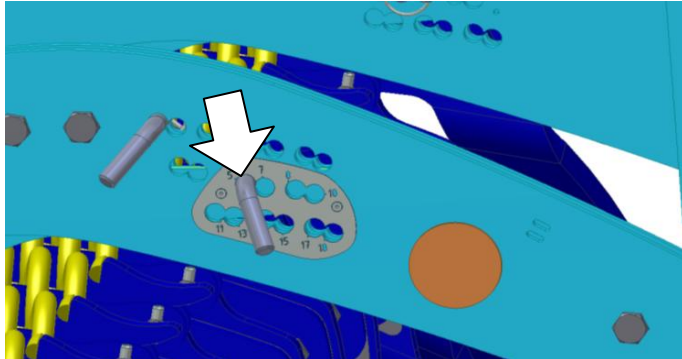

5.2 Ajuste de la máquina por medio de los brazos TBZ del tractor

Con la posición de los brazos inferiores del tractor y ajustando el tirante del tercer punto del tractor ajuste el plano longitudinal de la máquina para asegurar la misma profundidad del tratamiento por la primera y segunda hilera de discos.

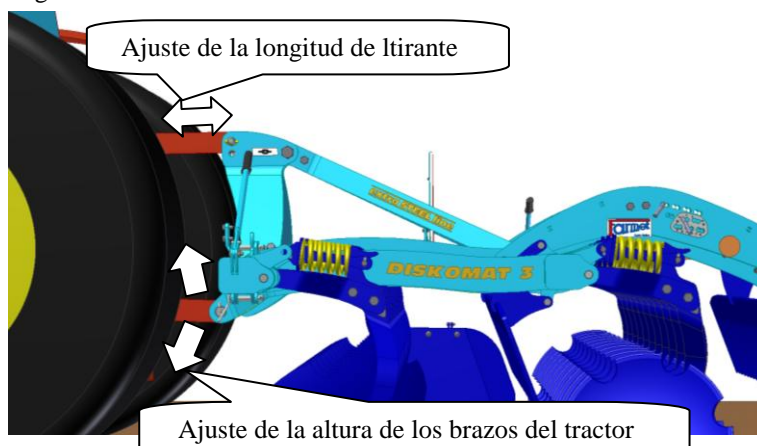

Durante el trabajo, la máquina es muy estable. Sin embargo, si el plano longitudinal está mal ajustado, se puede manifestar la tendencia de la máquina de doblar al lado (sobre todo en suelos pesados). Esto se elimina cambiando la altura de los brazos del tractor:

- Si la máquina dobla a la izquierda, los discos delanteros están más bajos => levante un poco la máquina en los brazos del tractor y prolongue el tirante del tercer punto
- Si la máquina dobla a la derecha, los discos delanteros están más altos => hunda la parte delantera de la máquina en los brazos del tractor y abrevie el tirante del tercer punto

5.3 Ajuste del deflector lateral

Ajuste la altura del deflector lateral de modo que detenga la tierra volando desde el disco delantero extremo y forme así la superficie plana entre los diferentes pasos de trabajo.

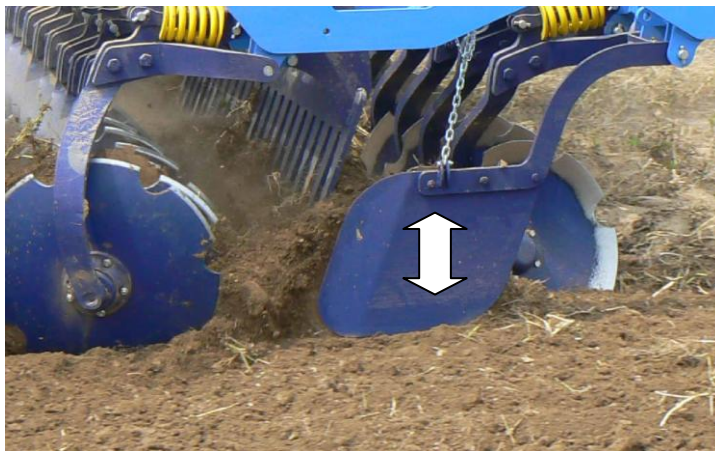

5.4 Fijación de la posición del cilindro

Con el perno superior en el dispositivo de ajuste del bastidor trasero asegure la caída indeseable de los bastidores traseros con el cilindro sobre el bastidor principal de la máquina arando en las vueltas. Tras hundir la máquina introduzca el perno superior del dispositivo de ajuste en el orificio más cerca al tope.

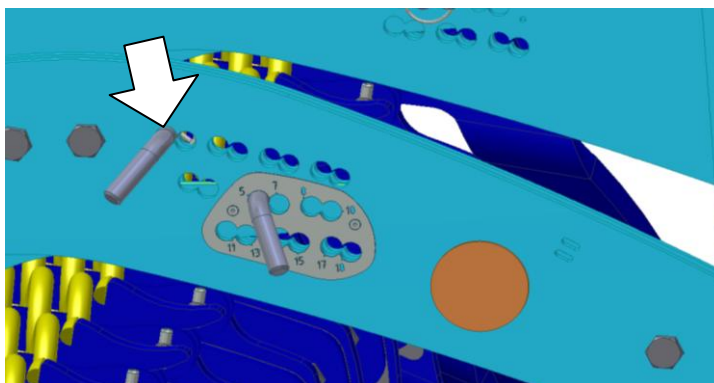

6. MANTENIMIENTO Y REPARACIONES DE LA MÁQUINA



Respete las instrucciones de seguridad del tratamiento y mantenimiento.

- Si es necesario soldar durante el trabajo y tener la máquina conectada con el tractor, ésta debe tener desconectados los cables de alimentación del alternador y acumulador.
- Controle el apriete de todos los acoplamientos por rosca y otros acoplamientos de montaje antes de cada uso de la máquina y después de modo continuo según la necesidad.
- Controle regularmente el desgaste de los órganos de trabajo de la máquina, eventualmente cambie los órganos desgastados por nuevos.
- El ajuste, limpieza y lubricación de la máquina sólo se pueden hacer con la máquina parada (es decir, la máquina está parada sin trabajar).
- Trabajando en la máquina levantada use un apoyo conveniente apoyado en puntos marcados o puntos convenientes para ello.
- Durante el ajuste, limpieza, mantenimiento y reparaciones de la máquina tiene que asegurar las partes de la máquina que puedan amenazar al operador con la caída u otro movimiento.
- Para fijar la máquina durante la manipulación por medio de un equipo de elevación sólo use los puntos marcados con etiquetas autoadhesivas con el símbolo de la cadena „—○—○—“.
- En el caso de un defecto o daño de la máquina desconecte inmediatamente el motor del tractor y asegure el motor contra el nuevo arranque y la máquina contra el movimiento ⇒ tan sólo después puede proceder a la eliminación del defecto.
- Para reparar la máquina use exclusivamente piezas originales de repuestos, herramientas convenientes y medios de protección.
- Mantenga la máquina limpia.



No limpie los cilindros hidráulicos y rodamientos con un limpiador de presión alta ni chorro directo del agua. Bajo la presión alta, las juntas y rodamientos no son herméticos.

Apriete y aseguración de los rodamientos del disco

Primero apriete la tuerca y vaya girando con la caja para el eje de modo que los rodamientos se asienten en la caja. Después afloje la tuerca y vuelva a apretar con el par de apriete de 32Nm. Después es necesario asegurar la tuerca con un clic en la ranura del árbol.

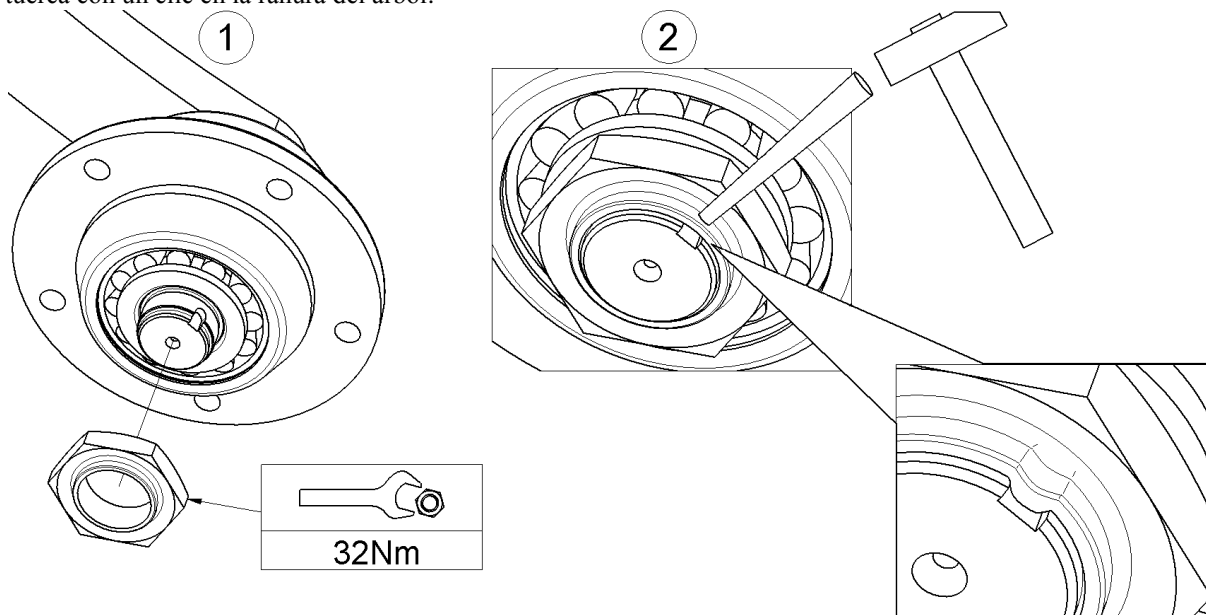

7. ALMACENAJE DE LA MÁQUINA

Parada de la máquina durante más tiempo:

- Guarde la máquina bajo techo, si es posible.
- Pare la máquina en un fundamento sólido y plano con la capacidad de carga suficiente.
- Antes del almacenaje, despoje la máquina de la suciedad y consérvela de modo que no sufra daño alguno. Preste una atención especial a todos los puntos de lubricación lubricándola correctamente según el plan.
- Pare la máquina en la posición con los bastidores abatidos en la posición de transporte. Asegure la máquina contra el movimiento espontáneo con cuñas u otro utensilio conveniente.
- Asegure la máquina contra el acceso de personas no autorizadas.

8. PLAN DE LUBRIFICACIÓN DE LA MÁQUINA

- Durante el mantenimiento de la máquina y su lubricación hay que respetar los reglamentos de seguridad.

tabla 4 - puntos e intervalos de lubricación de la máquina

PUNTO DE LUBRIFICACIÓN		INTERVALO	LUBRIFICANTE
Rodamientos de los cilindros	Fig. 4	- A diario, siempre antes de empezar a trabajar con la máquina. - Siempre después de terminar la temporada y guardando la máquina	Grasa plástica KP2P-20 Likx según DIN 51 502
Rodamientos de los discos	Fig. 5	- Siempre después de terminar la temporada y antes de guardar la máquina	

fig. 4 – rodamientos de los cilindros

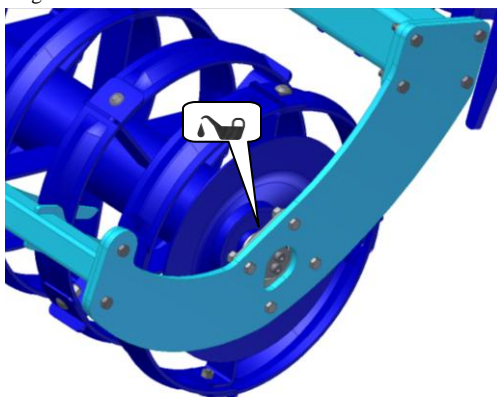
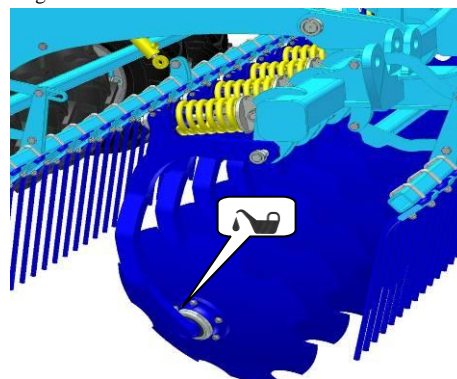

fig. 5 – rodamientos de los discos



Trato de los lubricantes:

Protéjase contra el contacto directo con los aceites usando guantes o cremas de protección.

Lave bien con el agua caliente y jabón manchas de aceite en la piel. No limpie la piel con gasolina, petróleo ni otros diluyentes.

El aceite es tóxico. En el caso de su ingestión acuda inmediatamente al médico.

- Proteja los lubricantes contra los niños.



9. PROTECCIÓN DEL MEDIO AMBIENTE

- Trate los aceites y grasas según las leyes y reglamentos vigentes de residuos.

10. LIQUIDACIÓN DE LA MÁQUINA DESPUÉS DEL FIN DE LA VIDA ÚTIL

- Para la liquidación de la máquina el usuario tiene que asegurar la separación de piezas de acero y piezas contaminadas por el aceite hidráulico o grasa.
- Las piezas de acero el usuario tiene que cortarlas respetando reglamentos de seguridad y entregarlas a un punto de recogida de materias secundarias. Las demás piezas se tienen que tratar de acuerdo con las leyes vigentes de residuos.

11. SERVICIOS DE ASISTENCIA TÉCNICA Y CONDICIONES DE LA GARANTÍA

11.1 SERVICIO DE ASISTENCIA TÉCNICA

El servicio de asistencia técnica lo asegura el representante comercial tras consultar al fabricante o el fabricante mismo. Las piezas de repuesto están a disposición por medio de la red de venta de los diferentes vendedores en todo el país. Sólo use las piezas de repuesto según el catálogo de piezas de repuesto editado oficialmente por el fabricante.

11.2 GARANTÍA

- 11.2.1** El fabricante presta la garantía de 24 meses de estas partes de la máquina: bastidor principal, puente y ejes de la máquina. Las demás partes de la máquina las cubre la garantía de 12 meses. La garantía se presta a partir de la fecha de la venta de la máquina nueva al consumidor final (usuario).
- 11.2.2** La garantía cubre defectos ocultos que se manifiesten durante el plazo de garantía en el caso del uso correcto de la máquina y cumpliendo las condiciones del manual de uso.
- 11.2.3** La garantía no cubre piezas de repuesto desgastables, es decir, desgaste mecánico normal de piezas cambiables (dientes, filos, etc.).
- 11.2.4** La garantía no cubre consecuencias indirectas de un eventual daño como reducción de la vida útil, etc.
- 11.2.5** La garantía se relaciona con la máquina y no se cancela con el cambio del propietario.
- 11.2.6** La garantía se limita al desmontaje y montaje, eventualmente cambio o reparación de la pieza defectuosa. La decisión si la pieza defectuosa será cambiada o reparada depende del taller contractual de Farmet.
- 11.2.7** Durante el plazo de garantía puede hacer las reparaciones u otras intervenciones en la máquina solamente el técnico autorizado del fabricante. En el caso contrario, la garantía no será reconocida. Esta estipulación no se refiere al cambio de piezas de repuesto desgastables (véase el punto 11.2.3).
- 11.2.8** La garantía está condicionada por el uso de las piezas de repuesto originales del fabricante.

Farmet a. s.
Jiřinková 276
ČESKÁ SKALICE 552 03



Tel.: +420 491 450 140
Fax.: +420 491 450 136
GSM.: +420 774 715 738

HOJA DE GARANTÍA

TIPO DE LA MÁQUINA:.....

AÑO DE PRODUCCIÓN /NÚMERO DE PRODUCCIÓN: _____

CONFIRMACIÓN DEL CONTROL: _____

DIRECCIÓN (COMPRADOR): _____

DIRECCIÓN (VENDEDOR): _____

CONDICIONES DE LA GARANTÍA:

- I. El fabricante presta la garantía de 24 meses de estas partes de la máquina: bastidor principal, puente y ejes de la máquina. Las demás partes de la máquina las cubre la garantía de 12 meses. La garantía se presta a partir de la fecha de la venta de la máquina nueva al consumidor final (usuario).
- II. La garantía cubre defectos ocultos que se manifiesten durante el plazo de garantía en el caso del uso correcto de la máquina y cumpliendo las condiciones del manual de uso.
- III. La garantía no cubre piezas de repuesto desgastables, es decir, desgaste mecánico normal de piezas cambiables (dientes, filos, etc.).
- IV. La garantía no cubre consecuencias indirectas de un eventual daño como reducción de la vida útil, etc.
- V. La garantía se relaciona con la máquina y no se cancela con el cambio del propietario.
- VI. La garantía se limita al desmontaje y montaje, eventualmente cambio o reparación de la pieza defectuosa. La decisión si la pieza defectuosa será cambiada o reparada depende del taller contractual de Farmet.
- VII. Durante el plazo de garantía puede hacer las reparaciones u otras intervenciones en la máquina solamente el técnico autorizado del fabricante. En el caso contrario, la garantía no será reconocida. Esta estipulación no se refiere al cambio de piezas de repuesto desgastables (véase el punto III).
- VIII. La garantía está condicionada por el uso de las piezas de repuesto originales del fabricante.

CONFIRMACIÓN DE LA EMPRESA
DE PRODUCCIÓN

CONFIRMACIÓN DEL VENDEDOR

FECHA

FECHA DE LA PRIMERA VENTA

DECLARACIÓN DE CONFORMIDAD CE

1. Nosotros: **Farmet a.s.**
 Jiřinková 276
 552 03 Česká Skalice
 Czech Republic
 CIF: CZ46504931
 Tel/Fax: +420 491 450136

Expedimos a nuestra responsabilidad esta declaración.

2. Máquina: - nombre : **Rastrojadora de discos**
 - tipo : **DISKOMAT**
 - modelo : **DISKOMAT 3; 3,5**
 - número de producción

3. Orden aplicada del Gobierno: No.176/2008 del Código (Directiva 2006/42/CE).
 4. Normas para evaluar a conformidad: ČSN EN ISO 12100, ČSN EN ISO 4254-1.

Aprobado por

día: 01.02.2013

Sr. Gavlas Duřan
 Director Técnico

En Česká Skalice

día: 01.02.2013

Ing. Karel Źďarský
 Director General de la Sociedad